

# 外籍配偶家庭父職教育需求 及課程方案發展

## 研究報告

執行單位：國立臺灣師範大學人類發展與家庭學系

計畫主持人：黃馨慧

共同主持人：魏秀珍

協同研究人員：陳小娥

研究助理：陳怡臻、蔡欣育、蕭雅文（按姓氏筆劃）

執行期間：自民國 97 年 7 月 1 日至 98 年 6 月 30 日

補助單位：內政部入出國及移民署

# 外籍配偶家庭父職教育需求及課程方案發展研究

## 目錄

<b>第一章 緒論</b> .....	- 3 -
<b>第一節 研究背景與動機</b> .....	1
<b>第二節 研究目的</b> .....	4
<b>第三節 研究架構</b> .....	5
<b>第四節 名詞界定</b> .....	6
<b>第二章 文獻探討</b> .....	7
<b>第一節 外籍配偶家庭的父職角色</b> .....	7
<b>第二節 外籍配偶家庭的父職教育需求</b> .....	18
<b>第三節 外籍配偶家庭父職教育之課程規劃</b> .....	26
<b>第三章 研究設計</b> .....	46
<b>第一節 研究流程與架構</b> .....	46
<b>第二節 研究方法</b> .....	47
<b>第三節 研究步驟</b> .....	53
<b>第四章 研究結果</b> .....	57
<b>第一節 外籍配偶家庭父職教育需求</b> .....	57

第二節	外籍配偶家庭父職教育課程發展 .....	71
第三節	外籍配偶家庭父職教育支持資源 .....	76
<b>第五章</b>	<b>結論與建議 .....</b>	<b>98</b>
第一節	結論 .....	98
第二節	建議 .....	102
<b>參考文獻</b>	.....	<b>106</b>
<b>附    錄</b>		
附件一：	研究團隊小組會議紀錄彙整目錄 .....	117
附件二：	專家座談會議會議資料彙整 .....	119
附件三：	徵稿相關文件 .....	123
附件四：	外籍配偶家庭父職教育需求問卷 .....	128
附件五：	課程方案審查人員名單 .....	132
附件六：	教案統一格式 .....	133
附件七：	課程發展著作權授權同意書【範例】 .....	137
附件八：	感謝狀【範例】 .....	138

## 圖表目錄

圖 1-1 「外籍配偶家庭父職教育需求及課程方案發展」研究流程架構圖 .....	5
圖 2-1 那德勒的重要事件模式 .....	28
圖 2-2 教學的系統設計模式 .....	31
圖 2-3 訓練週期 .....	32
圖 2-4 成人教育課程規劃階段 .....	34
圖 3-1 研究流程圖 .....	46
表 3-1 父職教育方案課程審查專家名單 .....	55
表 4-1-1 第一次焦點座談-以外配家庭父親為主之座談名單 .....	58
表 4-1-2 第二次焦點座談-以外配家庭父親為主之座談名單 .....	58
表 4-1-3 第一次焦點座談-專家名單 .....	60
表 4-1-4 第二次焦點座談 - 以外配家庭父親為主之座談名單 .....	60
表 4-2 外籍配偶家庭父職教育需求面向及細項目一覽表 .....	65
表 4-3 地區、單位、性別、居住地基本資料統計表 .....	67
表 4-4 外籍配偶之國籍統計表 .....	67
表 4-5 父親與母親在父職需求四面向的需求程度 .....	66
表 4-6 父親與母親對各項需求的需求程度 .....	69
表 4-7 居住縣市與父職需求四面向的需求程度 .....	70
表 4-8 外籍配偶家庭父職教育課程研發人員與對應之父職教育需求 .....	72
表 4-9 外籍配偶家庭父職教育課程內容與符應之需求項目一覽表 .....	73
表 4-10 徵稿課程一覽表 .....	75

表 4-11-1	親子關係主題之繪本與書籍 .....	76
表 4-11-2	「夫妻互動」主題之繪本與書籍 .....	78
表 4-12-3	「父親本身」主題之繪本與書籍 .....	78
表 4-11-4	「多元文化互動」主題之繪本與書籍 .....	78
表 4-11-5	「新移民社區資源網的認識和運用」主題之繪本與書籍 .....	78
表 4-12-1	與父親角色相關之電影一覽表--夫妻關係（按年代排序） .....	79
表 4-12-2	與父親角色相關之電影一覽表--親子關係（按年代排序） .....	80
表 4-12-3	與父親角色相關之電影一覽表--家人關係（按年代排序） .....	82
表 4-13-1	外籍配偶家庭相關網站—外配家庭服務 .....	82
表 4-13-2	外籍配偶家庭相關網站—妻國文化 .....	85
表 4-13-3	外籍配偶家庭相關網站—資訊查詢 .....	85
表 4-13-4	外籍配偶家庭相關網站—衛生保健 .....	86
表 4-13-5	外籍配偶家庭相關網站—權益/法律諮詢 .....	87
表 4-13-6	外籍配偶家庭相關網站—就業資訊 .....	88
表 4-13-7	外籍配偶家庭相關網站—教育 .....	88
表 4-14	內政部入出國及移民署服務站通訊資料.....	89
表 4-15	各縣市家庭教育中心通訊資料.....	91
表 4-16	監理單位聯絡方式.....	93
表 4-17	外籍與大陸配偶法律諮詢服務窗口一覽表.....	94

# 第一章 緒論

## 第一節 研究背景與動機

外籍配偶家庭的發展乃政府當前最關切的議題之一，隨著這些家庭人口數的增加，以及孩子逐漸成長，除為台灣注入多元文化外，外籍配偶家庭也逐漸浮現一些發展與適應上的挑戰，因此，除了以外籍配偶為研究焦點外，在外籍配偶家庭中父親如何扮演稱職的親職角色，其教育的需求與課程的發展，更是本研究所關注的焦點。

### 一、外籍配偶家庭面臨的親職挑戰應受關注

近年來隨著跨國婚姻的增加，使得臺灣社會的家庭型態與人口結構同時產生質與量上的巨變，其影響日益重大，是臺灣社會近年來相當值得關注的現象，截至 97 年 3 月止，外籍(含大陸)配偶人數為 40 萬 2,701 人，其中有關東南亞外籍配偶在臺灣所佔的比例為 34.23% (行政院主計處，2008)，外籍配偶所生子女，自 87 年占當年嬰兒總數的 5.12%(1 萬 3,904 人)，至 95 年已達 11.69% (2 萬 3,903 人)，而外籍配偶在臺灣其生活的適應情形各有差異，雖有相當比例是對臺灣生活感到滿意 (黃馨慧，2005a)，但也有部份外籍配偶其婚後家庭生活面臨許多困難與挑戰，或因其不同的語言、習慣、或因其不同的風俗文化，而造成在生活適應、家人關係、子女教養...等各方面的問題與挑戰 (朱玉玲，2002；李瑞金，2004)，尤其多數外籍配偶結婚時年齡相對較輕，對於擔任親職角色並無充分準備 (林維言，2005)，導致外籍配偶的母職實踐過程常面臨許多挑戰。

父母在孩子的早期教育中扮演關鍵角色，家長的身心健康程度會直接影響孩子的發展，有研究發現，部份外籍配偶的子女可能由於父母社經地位較低，以及主要照顧者語言能力不好、忙於家務生計等不利因素，致使外籍配偶的子女在行為表現上相對面臨的挑戰更多 (吳秀照，2004；黃馨慧，2005b；劉秀燕，2003)，足見外籍配偶家庭中家長本身的適應可能牽動其親職效能。隨著外籍配偶家庭子女數漸增，未來這些孩子亦將成為我們社會發展的主力，因此協助外籍配偶家庭

彰顯親職功能以促進孩子發展，實是刻不容緩的議題。

## 二、外籍配偶家庭父職參與對親職效能提升影響大

儘管政府覺察到照顧外籍配偶家庭的時代意義，多年來致力於強化新移民體系、推動整體照顧輔導服務，內政部更於九十二年成立「外籍配偶照顧輔導基金」，以「融合新血，共建和諧多元新社會」為政策主軸，持續關懷輔導新移民，然而長年來的輔導重點多著重於女性外籍配偶個人本身增能及適應的議題，近年來外籍配偶家庭的親職問題也漸漸浮現。從外籍母親多半在結婚半年內懷孕可知「生育下一代」是外籍配偶家庭的重要責任（張鐸嚴、何慧敏、陳富美、連心瑜，2005），這些外籍配偶家庭中的母親在適應不同國籍文化差異的同時，又面對親職角色的責任，尤其多數外籍母親的年齡偏年輕，本身除要經歷少女轉變成母親的心理調適，又得面對教養子女的角色責任的困擾，需要花更多的時間作自我調適（李湘凌，2005），因此親職工作勢必需要本國父親的投入以補強其功能，易言之，本國男性所扮演的父職角色相對更顯其重要性。

華人社會的傳統親職文化以母職為主，但是近年來的親職研究都指出父親對於孩子發展的影響不亞於母親，甚至高於母親（魏秀珍，2005）。對外配家庭來說，無論從客觀條件上或是實質需要上，父親角色的重要性更甚於臺灣一般家庭。在李湘凌（2005）的研究即發現父親的投入補足了外籍配偶母親本身無法良好運作的親職功能，促使孩子的語言表現與生活適應獲得良好的成果，可見在協助外籍配偶擔任母職角色的發展上，本國父親扮演關鍵角色，由此可知外籍配偶家庭中父親之父職參與，相對較臺灣一般家庭父親承擔更多的教養責任，也面臨更艱鉅的挑戰。

父職面貌變動，反應社會變遷，雖然有不同論點討論父職角色演變的問題，但均指出父職角色受社會文化脈絡的影響很大（魏秀珍，2005）。過去對於父親角色的忽略導致許多親職活動中，父親經常扮演缺席的一方。事實上父親與母親的角色一樣重要，對於孩子的成長均具有重要的影響（徐綺穗，2000），只是從家

庭運作的現實狀況看來，父親對於親職角色的投入確實需要更多的努力。所幸近年來的社會發展促進父職參與的風氣漸長，一些研究紛紛呈現有心學習的父親確實為家庭的和諧與親子關係帶來良性的影響，具有促進家庭安定的作用。根據 Cooksey & Fondell (1996) 的研究 1250 個有 18 歲以下孩子的家庭，發現父親和孩子相處的時間與母子共處時間有正向關係，指出父親參與親職時間也會帶動母親對親職工作的投入量，或許我們可以推論從外籍配偶家庭的結構特性來說，提升父職的同時或許也具有增進母職的效用，透過促進外籍配偶家庭中的父親職能，也幫助母親的親職效能，進而幫助外籍配偶家庭的運作與子女的良性發展。因此，設計適用於外籍配偶家庭的父職教育課程，幫助本國父親扮演親職角色確實有急迫性與必要性。

### 三、國內有關外籍配偶家庭父職教育方案規劃和推展缺乏

所有的父母親都應學習如何扮演親職角色，對孩子、家庭、與父母親本身都具有極大的意義（張鐸嚴等，2005），從外籍配偶家庭的特性來說，本國父親的親職任務更顯重要，尤其他們必需跳脫親職輔助者的角色（傳統刻板的父職角色），扮演主力親職，協助外籍母親的適應與表現。因此，為了支持外配家庭的父親更願意承擔父職角色，理應提供更多父職教育機會，實質促進外籍配偶家庭正面的發展。但目前有關外籍配偶家庭的父職教育相關方案規劃和推展卻相當缺乏，多以外籍配偶本身的親職教育方案為發展主軸，但母職教育和父職教育在臺灣社會文化脈絡下仍有其需求和內涵上的差異。

基於前述，本研究將以發展出適用於外籍配偶家庭父親之親職課程為終極目標，透過探究外籍配偶家庭父親的父職教育需求，並進一步整合父職教育資源，以發展父職教育課程方案與教材，作為強化外籍配偶家庭親職教育功能之輔助教材，朝向推展外籍配偶家庭增能之長期性發展，以幫助外籍配偶家庭能夠透過預備性的學習，進而強化其家庭適應與發展的機制，提升家庭的功能，並培育出健康成長的下一代。



## 第二節 研究目的

本研究主要以家有學齡階段子女之外籍配偶家庭父親為對象，一方面整合父職教育相關資源，另一方面探討其父親參與父職教育的需求，進而發展並設計一套符應外籍配偶家庭父親需求之父職教育課程方案，並根據研究結果編定外籍配偶家庭父職教育方案之參考手冊，以強化外籍配偶家庭之親職教育推展服務功能。基於前述說明，本研究具體之研究目的如下：

- 一、 探討外籍配偶家庭之父職教育需求。
- 二、 發展外籍配偶家庭父職教育之課程方案。
- 三、 編定外籍配偶家庭父職教育方案手冊，提供相關單位應用參考，以強化外籍配偶家庭親職教育之推展服務。

### 第三節 研究架構

本研究為期一年研究時程中，主要分為四階段加以規劃，研究流程之架構，如圖 1-1 所示，分別說明於下：

- 一、第一階段：評估期。透過質化焦點訪談與量化問卷方法，確認外籍配偶家庭中父親的親職教育需求，作為課程設計的依準。
- 二、第二階段：課程發展期。根據前階段發現後，邀請從事外籍配偶家庭教育工作者之學者們設計課程，同於對外徵求符合主題之設計課程，期望可以發展較多元與豐富面像的課程。
- 三、第三階段：課程評量期。除本研究小組外，另邀集從事外籍配偶教育工作的專家們與外籍配偶家庭中的父親，就編定之課程內容給予評估，以進一步編修課程，使其盡量符合外籍配偶家庭父親的學習需求。
- 四、第四階段：課程手冊編定期。本研究小組將編修完畢之課程，進行排版並編定成冊。



圖 1-1 「外籍配偶家庭父職教育需求及課程方案發展」研究流程架構圖

## 第四節 名詞界定

### 一、外籍配偶家庭

根據內政部的界定，外籍配偶係指居住在臺灣人民之配偶為未入本國籍之外國人、無國籍人、大陸地區人民及香港澳門居民者(內政部，2009)，因此外籍配偶家庭即指本地居民與外籍配偶所組成的家庭。由於隨著不同時間發展，台灣目前對於外籍配偶家庭尚有其他稱法，包括新移民家庭、新移民家庭等，惟在本研究中則以外籍配偶家庭稱之，而且考量對象需要被協助的急迫性，在本研究中所指之外籍配偶家庭專指東南亞國籍女性配偶的家庭，有時因便捷陳述，會以「外配家庭」簡稱之。

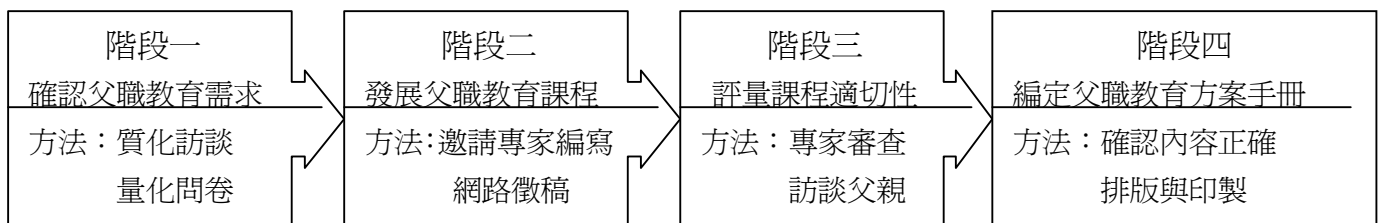
### 二、父職教育需求

父職是指擔任父親角色所應盡的責任，父職教育需求意謂父親為履行親職角色所需要學習之教育內容。本研究以子女在國小學齡階段的外籍配偶家庭中的父親為對象，其為履行親職角色所需要學習之教育內容即為父職教育需求。

## 第二章 文獻探討

本研究以外籍配偶家庭中父親為主要研究對象，期望藉由探究外配家庭父親之父職教育需求並據以發展符於這些父親所需的課程方案。茲配合研究目的，本章將從三個面向進行文獻探討，包括（一）外籍配偶家庭的父職角色，（二）外籍配偶家庭的父職教育需求（三）外籍配偶家庭父職教育之課程規劃。

### 第一節 外籍配偶家庭的父職角色

#### 一、外籍配偶家庭的特性與問題

全球化帶動了經濟活絡，也促進人口遷徙的現象，促使近年跨國移民相關研究主題增多，學者們從國家政策與發展加以探討的為多數，像是聚焦於國家的移民政策、性別和遷移、全球化與勞工遷移，其他主題包括遷移文化與多元文化、跨國婚姻與性別變革、女性遷移狀況等（藍佩嘉，2008）。隨著全球移民活絡，婚姻移民的情形也因而增多（張鐸言、何慧敏、陳富美、連心瑜，2004），然而一旦進入跨國婚姻，多元文化的雙方都將協商、調節出新的性別關係，包括配偶的角色、父母的角色等（藍佩嘉，2008）。由於我國家庭傳統文化「以男性為主」的色彩較重，本土女性的婚姻適應已較男性挑戰為多，對於國外女性成為臺灣配偶後，多種角色的適應問題更為辛苦，如同國內部分研究的發現指出跨國婚姻家庭中的外籍配偶在適應多重角色上的困擾，對於外籍配偶家庭的發展造成隱憂。

由於國外對於移民婚姻或是跨族群的婚姻的研究起步較早，雖然因為國情的差別，關注的議題或有不同，但基本上對於不同於本地婚姻組成型態的家庭來說，都存有共同的議題，像是跨國婚姻的組成多屬於較貧窮地區的女性嫁給較富裕國家的男性，國家多半需要設法提供適當的措施，扮演協助外籍配偶的適應（Robinson, 2007）。因此以下分別說明國外有關跨國婚姻的研究發現，接著介紹我國近年來有關外籍配偶家庭的文獻，最後聚焦在外籍配偶家庭中的孩子發展議題上，說明目前我國外籍配偶家庭面臨的親職挑戰。

## (一) 外籍配偶家庭的相關研究

根據研究資料可知促成跨國婚姻的因素並不單純，有的是因為長期在國外工作經驗而難以適應原生國家的生活方式（藍佩嘉，2008），或者是尋求屬於現代化先生（modern husbands）或是現代化婚姻（modern marriages）且期望提升社會地位，尤其跨國式的婚姻掮客網絡（international web-brokered marriages），更促使跨國婚姻的形成更為容易（Robison, 2007）。

跨族群婚姻或是跨國婚姻在美國社會頗為普遍，因此學界很早就開始跨種族婚姻的研究，而且這種人口成長趨勢持續成長(Kao, 1999; Lee & Edmonston, 2005)。根據統計美國在 1981 到 1998 年間，約有 1 千 5 百萬的移民家庭（U. S. Department of Justice, 2000, 引自 Ihinger-Tallman, & Cooney, 2005），對美國社會影響極大，Kao (1999) 指出美國政府相當關切這些跨族群婚姻家庭及其後代子孫可能衍生的問題，學者認為隨這類家庭增多將對美國社會帶來很多文化面衝擊，由於社經水準普遍與美國本土白人家庭有所歧異，故促使整個美國社會的家庭現象變得更为複雜 (Ihinger-Tallman, & Cooney, 2005)。學者指出多數人並不看好跨國婚姻，一般人都對質疑跨國或是跨種族婚姻的穩定性(引自 Zhang & Hook, 2009)，Zhang & Hook (2009) 進一步比較不同跨族群配對夫妻的婚姻關係後，發現這類家庭的婚姻問題的確比較多(但離婚率並非特別高)，而這個發現與過去許多研究跨種族或是移民婚姻家庭的結果相近。其實從婚姻的組成原因與跨國婚姻中的雙方都需要適應對方更多的「新」文化，例如移民或是結婚國的男性對於這些移民配偶的觀點卻有其傳統的想像(Lauser, 2008)，並非真正認識外籍配偶本身的特質，這也是引發外籍配偶家庭中婚姻問題的原因之一。由此可知，外籍配偶家庭的內外在環境都存有許多因素影響家庭功能，除非雙方做好經營婚姻與家庭的準備，否則婚姻經營會更為辛苦。

除了外籍配偶的探討外，學者關注這些家庭發展狀況以及對社會的影響。在 White 等學者研究彙整許多的研究資料指出移民與少數族群等非美國本土的家庭，生活狀況幾乎處於美國社會中的低階層。他們生活中面臨包括貧窮、低品質的街坊鄰居、文化不利等多重壓力（White, Roosa, Weaver, & Nair, 2009）。

有些研究提到家長每天要面對經濟困頓與危險鄰居的雙重壓力，影響他們的心理壓力與親職行為（Elder, Eccles, Ardel, & Lord, 1995, 引自 White, et al., 2009）。Ihinger-Tallman, & Cooney (2005) 發現到跨文化家庭對社會的影響，他們發現這些不同民族的文化會牽動家庭代間的價值觀傳遞，因為家長會不自覺或是有意的使用自己民族文化的價值進行教養工作，並且與家人互動。

對跨國婚姻家庭中的子女而言，學者發現孩子們會出現族群與文化認同的困擾，跨國婚姻家庭的子女自尊不及本土家庭的子女，並可能影響學業成就(Kao, 1999)。Cooney & Radina(2000) 根據大型資料庫的分析結果，指陳跨種族家庭中的青少年子女會出現較多的行為問題，但不必然存有負面學習成果的連結效應。此外，父母親原生民族的文化價值會影響他們的擇偶行為—子女在擇偶過程中有更多的顧慮或是文化價值衝突(Gopalkrishnan, & Babacan, 2007)。

根據前面的說明可知，美國關注跨國或是跨族群婚姻焦點，除了原先外籍配偶本身的適應或與婚姻問題外，政府與學者還進一步關切應如何減低外籍配偶家庭子女的不利發展條件以協助其正向的成長。

我國雖然不像西方國家外籍配偶家庭比例之高，但是根據張鐸言等人（2004）指出包括臺灣在內的亞洲國家都出現跨國婚姻增加的狀況，並認為跨國婚姻增多主要原因是受到資本主義影響所致。基本上，我們可以用婚姻市場的擇偶機制來解釋許多外籍配偶家庭的組成。根據統計資料，在臺灣，絕大多數取外籍配偶的男性居於婚姻市場中條件較弱的一群，有些人因為地處偏遠地區，生活形態較為辛苦；有些人或因個性羞赧，或是個人身體有殘疾等，並非一般女性在擇偶時會優先考慮的對象。對於外籍女性來說，無論是為了協助娘家改善經濟，或是想追求臺灣的繁華生活，她們多數來自原家鄉中社經條件較弱的家庭。因此我們不難想見，這兩群人口所組成的外籍配偶家庭，其社經環境與物質資源等條件就相對上顯得薄弱，尤其當前臺灣社會對外配家庭所存有的負面意識加大這些家庭的適應壓力，外配家庭幾乎可稱為臺灣弱勢中的弱勢族群（李麗日，2007）。

林家興（2007）整理多位研究外籍家庭的學者專家資料所得，歸納外籍配偶家庭大致具有以下特性：

1. 個別女性的移入：這些外籍配偶以女性為主、年輕，他們來自文化不同的國家，而且在遠離家園後嫁來臺灣，隨即扮演媳婦、妻子、母親等繁重的角色。

2. 老夫少妻的組成：臺灣夫妻年齡差約 0-6 歲的範圍；但是外籍配偶較臺灣先生的年齡差距在 10 歲以上，甚至超過 15 至 20 歲。

3. 丈夫社經地位偏低：外籍配偶家庭中，的男性，多屬於中、低教育程度，收入偏低。雖然外籍配偶學歷也偏低，但有女高於男的現象。

4. 外籍配偶以東南亞籍為多：根據內政部主計處 2008 年資料，外籍配偶居住地以東南亞籍為多，其中又以越南與印尼籍為最多。

5. 外配家庭子女學習障礙較多：部分研究顯示，外籍配偶家庭的子女在學習階段，可能因父母社經地位較低，以及主要照顧者語言能力不好、忙於家務生計等不利因素，致使外籍配偶的子女在行為表現上相對面臨的挑戰更多（吳秀照，2004；黃馨慧，2005b；劉秀燕，2003）

大體而言，從上述外籍配偶家庭組成的特性來看，家庭資源屬於較為弱勢的類型，這些家庭的文化資本、社會資本、財物資本等家庭資源、都較為欠缺，而這些資本往往是經營家庭最重要的條件之一。因此曾雪娥（2005）的研究指出外籍配偶家庭在臺灣生活期間所遇到許多的適應問題，包括婚姻、勞動力、社會與文化適應、親子教育等不同面向的生活問題（曾雪娥，2005，引自林家興，2007），李麗日（2007）歸納相關的研究亦有類似發現。由於外籍配偶家庭中的男性多半因家庭經濟需要，更須投注在工作角色上，致使語言不通的外籍配偶往往獨自面對家人與承擔教養孩子的責任，其生活壓力可見一般。

當我們參照國外資料時，會發現雖然國情不同，但是外籍配偶家庭的成因皆顯示多少存有些不利家庭發展的偏差色彩，有的婚姻的立基已屬不利，加上適應不同文化過程中出現個體與環境面向的多方壓力，均在在衝擊外配家庭的

形成與發展。學者指出跨國婚姻建立的方式，會影響婚姻經營的品質（李英端，2006），雙方在婚前對婚姻條件認知落差，將成為外配家庭夫妻發生衝突的主因（陳亞甄，2005），一旦加上語言的限制與文化的隔閡，溝通管道不良，勢必影響外籍配偶家庭往後的發展，因此需要更多的支持與協助。

雖然政府投注許多金錢與心力，希望提升外籍配偶家庭中的家庭資源品質，近年推展許多增進外籍配偶個人適應能力為主的課程，像是識字班、生活適應班等，希望提升外籍配偶融入臺灣社會的能力，似乎漸有不錯的成效。然而，隨著孩子的成長，前述種種外籍家庭的發展挑戰，已漸漸影響子女的發展，無論是從身體健康面或是學習行為的角度來說，有些研究已經提到外配家庭的子女面臨一些成長環境的挑戰，值得關注。

## （二）外籍配偶家庭子女發展的議題

對子女而言，由於家庭資源是個人獲取教育資源與學習成就的重要前置因素之一（黃朗文，2000，引自陳麗如，2005），一旦父母親可以使用或提供給孩子的資本條件愈差，孩子的發展也就較可能受到限制。承前述，外籍配偶家庭的家庭資源條件較弱，這些跨國婚姻家庭，因為環境上的不利因素，可能影響他們親職表現（林家興，2007），以外籍配偶本身來說，需要調適並學習融入新社會，語言能力受限制，而外籍配偶家庭的父親若因社經地位較低或身心障礙，都相對較容易形成教養的困擾。另以美國為例，美國社會以非裔的家庭問題最嚴重，非裔美國人的家庭經常處於社會中的低階位置，而這種情形也連帶影響孩子的發展性，對美國社會形成負面發展的影響力。因此，無論是政府擬定的家庭策略與親職方案，以及婚姻與家庭學者的研究對象，多以協助非洲裔的家庭為主。例如 Brody 等所組成近 60 人團隊，發展以家庭為基礎的「強化非裔美籍家庭計畫（Strong African American (SAAF) Families Program）」頗具成效（Center for Family Research, 2009）。

在我國，以往外配家庭的研究偏重於外籍配偶本身的適應與發展為多，較



少探究親子關係的層面。但是「生育下一代」常是東南亞外籍配偶家庭的重要責任，外籍母親多在半年到一年間懷孕生子（張鐸嚴等，2005），面對逐漸長大的孩子，外籍配偶家庭的教養問題似乎無法等到外籍配偶充分調適之後才處理。王筱雲（2006）提到以下外籍配偶在教養子女時容易出現的問題（引自林家興，2007）：

1. 母親缺乏懷孕及育兒等照護知識，可能影響孩子發展而產生遲緩現象。
2. 母親語言溝通障礙，影響子女早期學習與輔導資源不足，致子女語言發展受限。
3. 子女出現文化認同的問題，就學後，可能會出現貶抑母親的偏差行為。
4. 母親因親職資訊不足，可能因維持傳統的教養方式，忽略孩子成長過程中的心理發展，而錯失教養的黃金時段。
5. 母親因無法指到孩子功課，又不能與老師充分溝通，導致母親缺乏自信、感到自卑，也就無法與老師合作教養子女。

基於早期關注外配家庭的焦點多在外籍配偶個人的發展問題上，加上華人社會存有母親為主體的親職文化現象，促使前述親職教育的問題，也是以外籍母親為主要探討對象，相關研究的主題多聚焦於外籍母親的親職經驗或行為，像是母職經驗（王光宗，2003；楊慧貞，2004）、教養態度（王筱雲，2005）、母職勝任感（王筱雲，2005；林振隆，2004），外籍母親的親職教育需求（李明臻，2006；熊辛蘭，2005），還有研發增進外及母親與孩子互動關係的諮商技巧（魏麗敏，2007）等。然而從外籍配偶家庭的形成就存在挑戰的前提來說，僅從外籍母親角度探討親職表現，或是子女的面向去釐清發展的狀況並不合理。因為這些外籍配偶家庭中的母親在適應不同國籍文化差異的同時，又要面對親職角色的責任，需要花更多的時間作自我調適（李湘凌，2005），單就外籍母親的母職表現論述外配家庭的親職功能，實有偏差。

若從生態系統理論論述外籍配偶家庭中子女發展的狀況時，基本上會延續外配家庭發展的特殊性而認為必有值得關注之處，國外學者已陸續進行此類議

題的討論，像是外配家庭子女的文化認同(Heman, 2004; Kao, 1999; Richard, Li & Hendrickson-Smith, 2003)、個人自信心的低落問題(Heman, 2004)、較多行為問題(Cooney & Radina, 2000)、擇偶時出現較大的文化衝突(Gopalkrishnan, & Babacan, 2007)、幸福感較低(Campbell & Eggerling-Boeck, 2006)等。國內也有少數學者探及孩子面向的發展，有些研究發現外籍配偶家庭的子女有學習上的困擾，例如洪郁雯（2006）發現國小四年級外配家庭的子女在學習數學時，因為語言能力不佳及家庭提供的支援較少而學習態度消極。李維純（2006）研究指出東南亞籍外配家庭的青少年子女，在自我發展上因為外在不利環境而有負面影響。但也有學者的研究並未呈現外配家庭子女有特別突出的適應問題，子女會有文化認同的問題（林彩紬，2007），溫清欽（2005）研究外籍配偶家庭子女的適應問題，發現外配家庭中子女的家庭適應分數顯著低於一般家庭的子女，而且男童的適應狀況又比女童要差，但是行為困擾上外配家庭的子女與一般家庭子女則無顯著差異。然而，同樣是探討外配家庭子女的行為適應，廖梅芳（2006）研究結果並未發現國小高年級的外配家庭子女比其他家庭子女有更多的行為困擾。

當我們從家庭結構與母親本身的角度來看時，學者們多半都會認為「外配家庭」孩子的發展會遭遇較多的挑戰，只是目前還沒有足夠的研究資料來支持或是否定這個觀點，但可以肯定的是父母親對於孩子成長過程中扮演關鍵性角色。對於外籍配偶的家庭來說，外籍母親本身的適應問題幾乎都伴隨著孩子成長的議題，若將以母職為親職主力的傳統親職標準套用在外籍配偶身上時，只會加重外籍配偶的適應難題。因此，本研究主張父親的投入是促進外籍配偶家庭發揮親職功能的必要條件。

## 二、外籍配偶家庭之父職意義

如同前述，國內關於跨國婚姻或外籍配偶家庭的文獻，側重於跨國婚姻形成的結構性機制以及女性外籍配偶在台灣的社会角色、社會位置、適應經歷與婚姻

經驗（馬藹萱 2004），多屬對外籍配偶的探討與需求的了解，相對缺乏對於外籍配偶自身以外的家庭成員的瞭解，其中尤以丈夫（外配家庭的父親）的角色最為重要，外配家庭的父親不僅是外籍配偶最重要的支持網絡（黃志，2006），更因為他們必須扮演主力親職的角色，擔負照顧並協助子女發展的重責。以下先就父職的界定作一概略性說明，然後論述外籍配偶家庭中的父職的特異性，進而闡述外配家庭父親亟須父職教育以增進親職效能。

### （一） 父職的定義與內涵

關於父職的定義，較少有清楚明確的界定，隨著時代變遷而有所不同。過去父職角色是賺錢養家活口，但這樣的父職內涵不見得適用於現代的社會（Lewis & Sale, 1985；引自魏秀珍，2005）。LaRossa（1988）認為在不同的社會背景下，建構了屬於自己的父職文化（culture of fatherhood），特別是男性對親職的規範、價值和信念，社會對父親該做什麼及應該做什麼的期待亦隨著時間變化而有所改變（LaRossa, Gordon, Wilson, Bairan, & Jaret, 1991）。

「父職」的意義在於「職」所傳達之父親所肩負養育照護子女的任務是不可任意轉換的（周蔚譯，1995）。父職（fatherhood）其形塑的歷程乃社會大眾對父親這個社會身份所衍生的角色產生期望，再由父親扮演與社會期望相符合的角色行為（黃慧森，2001）。根據國外有關父職角色的研究，大致可歸納為道德精神的監督者、經濟提供者、性別角色楷模者、新養育父職角色等，父親角色與面貌呈現多樣性的發展（Lamb，2000）。

Lamb（1986）認為父親應扮演包括：（1）家庭經濟的負擔者，（2）母親與孩子情感的支持來源；（3）孩子工作的協助者；（4）適時與孩子互動等角色。另外 Levine 與 Pitt（1995）提出「負責任父職」概念，認為父親應對家庭和子女有責任感，其要義有四點：（1）男性應等到情感和經濟能力準備好，有足夠條件養與孩子時，才讓子女出生；（2）當準備愈有孩子時，則盡法律所賦予之父親職責和關係；（3）自配偶懷孕起，應共同分擔對於孩子情緒、生理照顧之

工作；(4) 自配偶懷孕後，應共同提供父親及孩子持續經濟上的支持 (Doherty, Kouneski & Erickson, 1998)。Doherty 和 Kouneski 等學者 1998 年並從生態系統論的觀點來探討父職議題，認為除了包括男性的特質行為或父子關係，還涉及父親、母親、孩子及整個社區、文化、組織的多層面互動過程。

王叢桂 (2000) 研究指出，理想的父職角色是由「合諧關愛」、「教育子女」、「生活照顧」、「子女發展」、「經濟支持」五個因素所組成，透過訪談及量化研究後將父職角色內涵分為「分享陪伴」、「發展與關懷」、「養家與管教」、「日常照顧」等四面向。郭佳華 (2001) 認為父職角色內涵應包括：(1) 經營良好夫妻關係以滋養孩子的成長；(2) 與妻子共同分攤親職角色，包括對孩子經濟、生理、心理及社會的照顧；(3) 經營良好的親子關係，給予孩子必要的教養；(4) 扮演兼具男性與女性特質的新男性，提供孩子學習的性別角色楷模。

綜合言之，傳統社會對父親的角色與職責的期待是認為父親在工作領域上應有所成就，主要角色是負擔家計重責，照顧小孩的工作則由母親來擔任，因此父親較少直接參與育兒工作。但現代父職觀點逐漸重視小孩的重要性，並指陳父親的參與對於孩子的各方面發展均有正面的影響。因此不論從學術的理論或社會發展的需要觀點，均提醒我們必須重視父職的角色及對家庭的影響。事實上，從近年來漸漸關注不同職業父親角色的經驗與內涵來說，無論是社會期許或是父親本身的覺知，都可發現父職參與的面向是全方位的，但是在類型上增加情感面的比重。基於對於父職內涵與界定上的多元發展，本研究中採用開放式的訪談蒐集來自專家與外配家庭的父親觀點，釐清外配家庭父親的父職需求內容，亦可以文獻加以對話，並從中了解外配家庭的父職責任是否與一般家庭有所差異，據以發展適用的課程。

## (二) 外籍配偶家庭父職的特異性

臺灣近年來跨國婚姻快速地成長。此新興社會現象不但帶來臺灣人口結構的變化，同時也為臺灣現存的族群關係與結構注入新的元素 (馬藹萱 2004)。

在政府與學界多年的關注下，以外籍配偶為主體所建構出的議題漸趨多元與成熟，政府為減低外籍配偶適應不良對社會造成負面衝擊，紛從內政體系、社福體系、醫療體系、教育體系、政治體系接受，各面向設計與提供協助資源以提升外籍配偶家庭的適應能力，不過議題焦點多在於外籍配偶本身。但是隨著外籍配偶家庭子女出生數量的增加，我們必須重視這些孩子的成長議題，若以臺灣現在外籍配偶所生之子女已經有超過 88% 為學齡兒童的比率而言（段鴻裕，2005），外籍配偶家庭的子女教育輔導機制如不加緊規劃，將對這群新臺灣之子的發展性形成潛在的危機。

雖然近年有部分學者注意到外配家庭子女的議題，不過探討的對象以外配母親或是子女本身的行為狀況為主，較少論及父親的角色。學者認為國內與跨國婚姻或外籍配偶家庭相關的文獻，缺乏對於外籍配偶自身以外的家庭成員的瞭解，其中丈夫(父親)的角色更為重要，對於外籍配偶家庭的影響更是深遠（馬藹萱 2004），不過研究數量不多。由於親職教育領域的發展歷史，母親多為相關研究中的主要探究對象，常淡化了關注父親在家務中的角色意義，除了與傳統「男主外、女主內」的性別分工氛圍有關，同時也因為「父親不是主要子女照顧者」的親職角色文化（林惠雅，2000），導致父親在心理學文獻上的缺席，卻常造成母親須背負「影響孩子發展、適應與心理健康」的重責，而形成特有「怪罪母親(mother-blaming)」現象（王大維，2000）。

但是對於外籍配偶家庭而言，前述母職為主的親職文化實不合理，不僅是因為研究證實父親與母親對孩子的影響具有相等重要性，更因為外籍配偶處於文化適應的過程中，必須同時調適生活在新環境的種種角色，期待外籍母親擔起親職重任實屬艱難，尤其近年外配家庭親職教育的研究多發現外籍配偶母親有教養上的困擾，若是可以得到另一半支持時會減緩母親的壓力，黃志隆

（2006）即認為「丈夫」是外籍配偶最重要的支持網絡，應強化外籍配偶丈夫之教育、輔導認知而努力，扮演好丈夫支持角色，易言之，臺籍父親扮演稱職父職可以增進母職正面影響。因此協助子女發展的任務顯然必需落在父親肩膀上，這種跳脫傳統母親為中心的親職模式，無疑添加了外配家庭父親的挑戰。

強調父職角色已是國內外的趨勢，一些實證資料指出父親參與教養，對子女身心各方面如認知、性別角色、道德發展、社會化、人格、情緒、智力、氣質等發展有重大的影響，甚至會影響到子女對未來父親角色扮演的認知（王麗玲，1996），因此學者認為鼓勵男性正視父親的角色，並且能夠和母親、子女等家人產生感情的交流，發展多元化的父職，是現代家庭生活教育的重要工作之（洪久賢，2001）。然就外配家庭的特殊性而言，必須高度仰賴父親方能順利展現親職功能，因而更須關注父職角色。

目前有關外配家庭之父職研究相當匱乏，而且是從外配先生的角度來鋪陳外配家庭父職實踐的「重擔」，並未研發具體的協助策略：賴麗珍(2005)透過個案的深度訪談研究，歸納出外配家庭父親「母兼父職」，扮演多元且吃重的親職角色，負起主要照顧孩子的教養工作，同時更要協助妻子適應臺灣生活，經常需要協調妻子與夫家互動關係，連帶影響父職的表現。李英端（2006）研究指出跨國婚中的臺灣男性有經營家庭方面的學習需求，憂心子女的教養問題。除此之外，尚未有直接探究影響外配先生之父職因素的資料，如果從生態系統觀點分析影響父職的因素時，我們可以從外籍配偶先生的特性推估其扮演高投入性父職的可能性不高，因為這些父親多半屬於教育水準偏低、具較高的傳統性別刻板觀念（林如萍等，2005），然根據相關研究指出這兩項均不利於父職的正向表現。另從共親職的角度瞭解外配家庭的父職表現時，則有陳亞甄（2005）與溫雨蓉（2006）兩篇探討外配先生的婚姻觀感與婚姻品質的議題可以參考。由於國內外有許多研究都提及夫妻關係將對父職表現造成影響，因此外籍配偶家庭之父親感受的婚姻關係不佳時，極可能牽連其父職表現。

歸結來說，外籍配偶家庭的父親角色比一般家庭更顯吃重，再從外配家庭組成的條件進行分析時，又覺得這些父親想成為高功能親職的挑戰較大，加上對於外籍配偶家庭父職的瞭解實在太少，因此如何協助外籍配偶家庭中的父親提高親職效能，進而支持和協助外籍配偶減輕其親職壓力，共同發展正向的親職功能，教育好健康的下一代，以建立健全的外籍配偶家庭，實應積極探究。

## 第二節 外籍配偶家庭的父職教育需求

### 一、成人教育需求的界定與評估

#### (一) 成人教育需求的定義與內涵

需求一詞在社會科學上應用甚廣，是一個複雜多元的概念，其本質源自於生物上的驅力 (drive) 和心理上的動機 (motive)。因為在不同的領域中對需求的解釋與應用各異，導致其涵義頗為分歧。

國際教育百科全書 (The International Encyclopedia of Education) 中 Suarez (1994) 認為需求的概念包括三種意義 (Husen & Postlethwaite, 1985; 陳玉安, 2003):

- 1、需求是一種差距：需求是實際狀態與目標狀態之間的差異，從評估工作中先做選擇或決定，然後蒐集資料以決定現在狀態與目標狀態間的關係，再比較兩種狀態找出其間的差距，並確定真正需求為何，以採取必要的措施。
- 2、需求是種希望或喜好：指個體所希望或偏愛的狀態，在確認需求時並不需要確定差異，而是依個體所知需求而定。多數需求評估過程，均以此種需求的概念為依據，是最常被使用的概念。
- 3、需求就是不足：需求是指個體未能達到或保持最低的滿足水準，但此種個體所存在的不足狀態，相當難以界定，因此需求評估者較少使用此定義。

美國約克大學 Jonathan Bradshaw 於 1972 年發表「社會需求類別」時，將『需求』的屬性加以分析並歸納成四大類：

#### 1、 規範性的需求 (normative need)

由行政專業人員與社會科學研究人員根據專家學者的研究所界定的最低需要標準而定，是指維持社會結構體系的整合，而必須讓個人滿足需求的一種。規範需求指在可欲標準與實際存在標準之間的不足，含有些價值判斷成

分（何青蓉，1995）。

## 2、 感覺性的需求（felt need）

感覺性需求完全不同於規範性需求，因為其強調由個人來表達其感覺到的需求，是一種個人知覺的需求，也可說是一種「想要（want）」，具有情境性（phenomenological）的性質，感覺需求比較屬於一種個人主觀的感受。個人感覺需求則常受其知覺所限，較不容易具體表達出來。

## 3、 比較性的需求（comparative need）

此需求規範性需求之延伸，但其比較顧及個人需求之間的差異性，界定比較需求時，必須至少有一個參照的標準。

## 4、 表達性的需求（expressed need）

此需求為由感覺的需求轉換成行動，以說明需要些什麼。也就是說『需求』在此已被界定為人們有需要被服務的部分。在社會服務這個領域中，表達的需求是最普遍的一種瞭解需求的方式。

楊美雪（1996）認為與需求相關的定義可以從下列四種不同觀點進行思考：

1. 差距的觀點：需求是一種差距，一種目前應有狀況和目前實際狀態之間的差距。
2. 民主的觀點：個體需求乃基於自身的感受。
3. 分析的觀點：著重於現在所具的能力和未來所需能力的差異。
4. 診斷的觀點：需求被認為是缺乏（或不足）某物將引起某些害處。

從以上的探討，發現學者對需求的觀點各有不同，有的從需求產生的環境條件加以分類，或從分析者的主體差異而闡述需求的生成差別與應用性。歸結來說，需求乃源自於內心，或許是無法滿足自己期望而生，也可能受到外在環境所引動，而且從應用需求面向的差異而著重不同的重點。在本研究中，我們關心外籍配偶家庭父親的觀感，關注他們對於親職工作的期許與所知覺到父職行為的落



差，期望能夠適當評估外籍配偶家庭父親的親職需求後，研擬足以進父職能力之策略並加以推動，以減少外籍配偶家庭因父職能力不足所可能引發的困擾。因此，本研究對於擁有特殊社經與文化背景的外籍配偶家庭父親，除以其本身所「表達」出的需求為發展主軸外，亦將同時兼採專家之規範性需求觀點，探討外籍配偶家庭父親在實踐親職角色時的教育需求。

## （二）成人教育需求的評估

基於前述對需求的界定，可知為了獲得有效的需求資料，必須依據不同的情境與所擁有的資源，選擇適當的方法，進行需求評估。由於本研究目的在於了解外籍配偶家庭的父職需求並據以設計促進父職能力之課程，就對象而言為成人，在應用面則為診斷後提供教育措施，因此評估的性質上屬於成人教育需求的層次。有關成人教育需求評估的定義，陳慧娟（1996）認為需求評估是在明確需求定義下，透過準備、蒐集、分析、評鑑的一個系統過程。而楊美雪（1996）亦指出需求評估是一種找出目標（欲求的結果）、測量目前結果和欲求結果之間的差距（需求），並將需求做優先順序排列的程序，其程序可分為：目標收集、目標分類、確定目標、調查差距、排列需求之優先順序、陳述需求及評鑑等七部份。以上這兩種的定義都關注在需求評估的過程。

林振春（1995）從需求評估作業的角度，提醒需求評估應具備以下特性，包括：（1）為一持續不斷的過程；（2）應考慮到資料的廣度和深度；（3）必須以知識為基礎；（4）利用問題解決過程找出服務對象在生活情境中的需求；（5）在每次評估中，考慮資料的蒐集、理論的運用與問題的界定各方面，都需以判斷為基礎來作決定；（6）應考慮到評估的有限性。

English & kaufman（1975）曾對成人教育學所提供的需求評估意涵加以說明，認為需求評估是：（1）界定課程發展所希望達到的終點或結果的過程；（2）決定課程是否需要革新的手段；（3）一種經驗的過程，用以界定教育的結果，以作為課程發展與比較的規準；（4）一種邏輯問題解決的工具，可藉由方法、手段

來達到課程發展；(5) 以減少現況與需要的差距或期望狀態之間差距的工具，並將這種差距按優先順序排列，並經由新的或現有的課程來實施，以符合學習者的需求（引自陳玉安，2003）。

Pennington（1980）認為需求評估是一個過程，並指陳需求評估至少包括三種目的：(1) 學習者特質分析：進行參與活動者與潛在學習者間的比較分析，也可由學習者的年齡、性別、職業、教育程度等，對於學習者的能力、動機與所需之學習內容加以瞭解；(2) 主題評估確認：需求評估可提供資料，作為課程方案發展與決策之用；(3) 需求範圍界定：界定實際狀況與期望狀況的差距，以確實瞭解需求所在，作為提供教育活動或決策的依據。

另外有關需求評估的方法有許多種形式，包括量化和質性方法，例如調查法、焦點團體法、尋求重要資料提供者、專家座談、文獻分析法、使用者分析、大眾媒體搜尋等方法（陳巧倫，2004）。Glick（2004）亦指出常見的評估工具包括有討論會、焦點團體、關鍵人物訪談、統計資料、追蹤指標、研究結果、問卷調查等。

Knowles（1980）指出需求評估的管道，認為個體的教育需求可透過五種來源獲得了解，包括：

- 1、 學習者本身：由於個體均能知覺本身未來發展的一些需求，因此可透過訪談、問卷調查、團體討論等方法，來了解學習者的教育需求；
- 2、 協助服務人員：從社工員、家庭教育服務員、神職人員等處獲得資訊，以他們對學習者的瞭解與看法，作為確立教育需求的參考；
- 3、 大眾傳播媒體：針對大眾傳播媒體主題進行分析，可以間接獲知民眾當前某些需求；
- 4、 專業文獻：透過專業論文、期刊對成人的教育需求以更深入的理解，藉此可以了解成人為達成自我發展所需具備的知能；
- 5、 機構組織及社區調查：評估組織成員或社區居民的需求，可用以推論個人需求。

綜上所知，需求評估的方法將依據研究目的和對象的不同而有所差別。每種需求評估方法各有其優缺點和適用的情境，進行需求評估時，應依據不同對象、情境、資源等採取適合的評估方法。基於研究目的，本研究以外籍配偶家庭的父親為對象，透過專業文獻與學習者本身與服務工作人員等多種管道進行需求評估作業，評估之設計亦考量採用多種方法，並依循需求評估程序，以有系統的方式蒐集外籍配偶家庭父職教育需求之資料。

## 二、外籍配偶家庭父職教育需求

雖然外籍配偶家庭父職教育需求之探討有其必要性和重要性，但透過文獻探討發現，目前有關外籍配偶家庭的父職研究並不多，遑論探究外配家庭父親的學習需求。故本研究將綜合外籍配偶之親職教育需求相關探討，以及有關父職教育需求之相關文獻，作為探究外籍配偶家庭父職教育需求的參照基礎。

基於外籍配偶家庭的特殊性，學者黃月純（2006）參照美國針對弱勢家庭所設計的親職教育方案後，針對外籍配偶家庭的親職教育提出（1）及早辦理、（2）主動出擊、（3）親子共學策略，以及（4）資源的統整與合作等四個面向思考。徐如美（2005）則分析統整出外籍配偶親職教育上的需求共歸納出五類內容：

- 1、知道母親對子女教養的重要性。
- 2、瞭解正向教養行為與態度對子女心理發展的重要性。
- 3、溝通能力是建立和諧親子關係、拓展人際網絡的重要能力。
- 4、協助外籍配偶解決子女的行為問題。
- 5、增強外籍配偶中文使用能力並協助尋求資源，解決子女學習上的問題。

至於實證研究方面，學者多半從外籍配偶的家庭生活適應面向中進行探討，均發現親職教育為學習需求項目之一，只是使用的詞彙有所差別。邱方晞（2003）研究東南亞外籍配偶家庭需求，歸納出東南亞外籍配偶的家庭需求共有七項，其中包括家庭為中心之整體服務的需求。李明臻（2006）調查學前階段有而之外籍配偶的家庭需求時，從四個面向進行調查，發現外籍配偶對於子女教養的知識上

有學習的需求。而徐美漪（2007）匯整林振龍（2004）、甘玉霜（2005）與熊辛蘭（2005）等三位針對外籍配偶所作的相關研究，指出外籍配偶對於親職教育的需求可歸納為六個層面，分別為：教養子女、家庭經營、學校教育、自我成長、生活適應、育兒知識。

根據前述資料，少數幾篇關於外籍配偶家庭的親職教育需求，均以蒐集外籍配偶本身意見加以整理，然而直接討論外籍配偶家庭父親角色的文獻則非常少。事實上，有關探討一般性父職教育需求方面的資料本就較少，這些年來關心父職議題的學者們多半從分析影響父職表現的因素著手為主，這些研究發現通常都呼應父職受多種生活環境面向所影響的觀點（魏秀珍，2005），而且從生態系統理論觀點進行分析時，大致可以將影響父職的因素分成三個個體（父親、母親、孩子）與三種互動（父子、母子、夫妻）關係面加以討論（魏秀珍，2005）。如果從父親的生活面向來看，影響父職的因素則約可歸類為三大層面：個人層面（父親年齡、父親教育程度、婚姻狀況），家庭層面（子女數、妻子就業情形、家庭型態、家庭生命週期），工作層面（職務性質等）（徐麗賢，2003），前述的影響面也往往反映出父職教育的需求面，足以作為後續父職教育課程的參考。如：郭佳華（2000）設計的父職教育課題、提出的父職學習需求有自我的心靈探索、幫助自我成長；溝通技巧，學會適當的表達方法以及增進親子、夫妻和諧的關係。徐麗賢（2003）則提到父職實踐需求各層面的求助事項，以「指導課業」、「表達關懷」、「健康安全照護」、「培養自立能力」的需求居最高。

有關外籍配偶家庭的父職需求研究非常少，幾位學者先關注到外籍配偶家庭父親的婚姻生活，根據前述的理論可知婚姻關係會影響父職表現。在跨國婚姻中，婚姻的形成主要有兩種：一是透過「商業交易」而結合的所謂「商品化婚姻」；二是「非商業交易」的婚姻，多透過自由戀愛而結合，男女雙方經由交往，有了感情基礎才決定結婚（賴麗珍，2006）。國內目前的情況顯示，商品化的跨國婚姻佔大多數，男女雙方並無感情基礎又加上彼此文化的不同，生活方式、價值觀、語言等都會有所差異。

結婚需要雙方彼此溝通情感和思想，跨國婚姻如果有語言障礙時，會使

婚姻變得更困難（何青蓉，2003）。翁翊秦（2007）也提到語言是對跨國婚姻最大的衝擊且是夫妻溝通一大困擾，當婚姻潛藏問題，需要夫妻好好溝通共同解決問題時，兩人卻只能比手劃腳，不僅不能解決問題，反而造成婚姻更多的困境。雖然語言障礙不必然是影響溝通的唯一因素，但可能會因用語的模糊和細微處而導致衝突（何青蓉，2003）。

此外，缺乏多元文化素養是當前臺灣社會接納跨國婚姻移民的最大阻礙，尤其是外籍配偶父親，夫妻彼此如能尊重多元與差異的態度，相互理解與認同，多一點體諒與包容，在夫妻的婚姻相處定能更合協、融洽。

李英端（2006）研究跨國婚姻中臺灣男性婚姻調適與學習需求提到夫妻與家人關係的建立需要學習和溝通，在婚姻衝突調適策略，正向負責的方式有利婚姻關係；負向消極的態度則增加婚姻的不確定性。且婚姻與法律諮詢服務是跨國婚姻調適之迫切需求。翁翊秦（2007）在研究中提到外籍配偶家庭的夫妻在語言溝通、生活環境適應與文化融合也是極需學習的部份。

綜合而言，跨國婚姻關係的生活衝突與適應常見的問題為語言溝通；文化隔閡；人際互動；婚姻穩定性，如婚姻商品化及婚姻價值觀念偏差&年齡之差距（老夫少妻）；婚姻關係裡的對待方面，如被視為生育工具或合法外籍勞工對待、遭污名化被歧視的社會問題製造者；是否獲得家庭支持，如被視為次等公民負責處理家務工作者、害怕學習後增權賦能的先行控制（胡慧嘉 2007）。

雖然許多文獻並沒有明確指出外籍配偶父親在夫妻相處方面的需求，多為提到可能衍生的問題有哪些，但可透過認識外籍配偶夫妻相處所遇到的問題來了解外籍配偶父親需求的面向，藉由問題的發生推衍其可能的需求為何。綜合上述文獻，外籍配偶父親在夫妻婚姻方面其需求為，學習如何與妻子溝通、認識妻國文化、如何協助妻子適應夫家生活、認識婚姻與法律諮詢的相關服務等。

王維君（2006）為少有以父職需求為主題進行研究，以育有學齡階段子女的父親為對象，探究外籍配偶家庭之父職需求內涵，並歸納這些父親的親職教育需求共有六個面向，包括：（1）增進子女知能方面、（2）增進管教方式省思方面、（3）

增進教導子女課業學習方面、(4) 增進子女生涯規劃知能方面、(5) 增進了解孩子母親妻國文化方面、(6) 增進資源與資訊取得方面。

綜合上述，父職教育需求存在於任何家庭中，只是外籍配偶家庭的父職需求相較於一般家庭，更強調夫妻多元化背景不同而多了許多文化、價值觀的適應與瞭解、語言溝通的學習，且因為母親文化的不同，對臺灣教育的不熟悉，在教養子女方面，外籍配偶父親則需投入更多協助子女的課業，在資源與資訊的獲取上也較臺灣父親迫切。魏秀珍（2005）整理國內父職研究資料顯示一般父親對於親職教育的需求雖殷，但是並不會積極去尋找相關訊息來為父職加分，多少仍習慣扮演候補的親職角色，因為視母親為第一優先親職為後盾，不過也有極大成分受制於工作壓力、無法配合、缺少父職教育活動辦理資訊和管道（楊麗容，2007）。然而對於外籍配偶家庭而言，父親一定要優站出來承擔親職工作，因為具有本國文化優勢的父親，必須而且應該可以較母親提前發揮親職功能，協助子女的發展，避免因母親文化不利的限制也阻礙的孩子的適應。因此本研究進行課程設計時，不僅需要考慮父親成人學習的特性，還需要考量外籍配偶家庭父親的特質和需求，透過探究外籍配偶家庭父親在扮演其角色時，所感到不足或與理想的差距，藉由父職教育提供而所需要的親職知能學習活動，進而增進外籍配偶家庭的父職功能，連帶提升外籍配偶家庭的整體福祉。

### 第三節 外籍配偶家庭父職教育之課程規劃

親職教育是一種成人教育，也是家庭教育的基石，雖然學者看法不盡相同，但對於親職教育的界定大多強調以教育的方式來協助父母及尚未成為父母者，使其能表現稱職父母的角色，包括具有以下幾種能力：(1) 子女身心發展的知識；(2) 親子溝通的改進；(3) 有效的父母訓練方式；(4) 促進家庭的和諧。所以親職教育的內涵主要含有「教育」及「推廣」兩個層面，前者指有系統提供「如何為人父母」的知識和技巧，後者透過政策、機構、計畫、活動、輔導和研究來加強個人、家庭、學校和社會對親職教育的認識、支持與參與（成人教育辭典，1995）。

從對象來看，外配家庭的父職教育課程亦屬於成人教育課程的範疇，因此以下先介紹成人教育課程發展之規劃模式，作為本研究課程規劃歷程發展之依準。接著說明發展親職教育課程的相關理論與模式，闡述本研究發展外籍配偶家庭父職教育課程設計的架構。

#### 一、成人教育課程發展之規劃模式

##### （一）成人教育課程發展的概念

成人教育的實施，有賴於優良的課程設計和發展，此一課程設計工作，在成人教育領域有稱之為課程發展（curriculum development）者或方案發展（program development）者，亦有稱之為課程規劃（curriculum programming），林林總總，不一而足，在課程設計模式中，通常都包含了課程的要素、工作的程序與方法，以及要素和方法程序彼此之間的關係（黃政傑，1995）。簡言之，所謂的課程發展，指的是發展或設計一套有關學習或活動的課程，其程序包含了計畫、執行和評鑑過程，其目的在使學習者或課程對象達到應有的學習目標。

通常實施成人教育最重要的部份就是看課程或方案的內容，而要吸引成人願意繼續參與學習最重要的關鍵也就是在於課程發展和講師兩者，以我國實施

成人教育的實際情況來看，課程恰不恰當、講師合不合適、實施時機或地點是否妥善、提供的宣傳是否適宜和足夠等都可能影響其教育成效。因此如何發展有效的課程來吸引成人參與，就是成人教育中的一大重要課題了。

從事成人教育的課程發展工作，有幾個重要課題需把握（黃政傑，1995）：

- 1、 須掌握成人學習的特性：運用成人已有的學習經驗、工作經驗及學習需求，及理解分析應用的能力，仔細分析為依據；
- 2、 成人學習時間很有限：他們有工作事業、還有家庭或其他責任，課程規劃者不但要彈性使用時間，且要善用此有限的時間，對於目標與內容的選擇，一定要考慮其價值性；
- 3、 成人學習是自願的：課程須滿足成人學習需求，更需激發成人學習動機，讓他們主動參與；
- 4、 成人學習需要較多的應用：課程不應太重理論，而應結合成人的生活經驗，讓他們多操作、練習、體認所學內容對生活的價值；
- 5、 成人學習課程規劃應兼顧國家社會發展及個人發展；
- 6、 課程均衡與否的判定，需多由成人學習者的角度觀察；
- 7、 成人學習的自我成長取向是重要的；
- 8、 自我導引的學習在成人教育中是必要的；
- 9、 成人學習目標應是多元的；
- 10、 成人學習所需的教材有別於傳統的型態，最好是自學式，將老師的指導納入教材中；
- 11、 在教學方法上，課程規劃宜多安排討論、實作、團體計畫等方式，讓成人學習者發揮其特長，主動參與學習。

課程是通往知識、經驗的路徑，而課程模式就是創造設計一條通往教育之路，所有的模式都為了引導如何去設計發展特殊的課程，且為了某些特定的目的來採用適當的課程設計發展。



## (二) 外籍配偶家庭父職教育之課程發展

### 1. 成人教育課程發展規劃之模式

成人教育在歐美先進國家已相當發達，且針對不同性質之成人教育活動，發展出各種的成人教育課程規劃模式，為各類成人教育從事課程規劃時的參考，不僅配合社會發展，解決問題，也能滿足成人學習者的需求 (Langenbach, 1988; Nowlen, 1988; 引自黃政傑, 1993)。許多學者提出一般性成人教育課程規劃的模式，讓不同成人教育領域工作者可以運用，但往往因個別特殊的需要，又各自分化發展出不同的課程規劃模式，大體而言，不同的模式通常都包括的課程的要素、工作的程序與方法，以及要素和方法程序彼此間的關係，這些模式大多依據成人教育的特質發展而成，可作為從事成人教育課程規劃時的參考。以下將從諾爾斯 (M.S.Knowles)、布恩 (EJ.Boone)、教學的系統化設計模式 (ISD)、黃政傑的成人教育課程規劃模式，分別作一分析與探討。

#### (1) 那德勒 (Nadler) 的「重要事件模式」

「重要事件模式」是由那德勒 (L.Nadler,1982) 所發展出來，此模式是由一連串在設計訓練方案時應該發生的事件所組成，這個課程設計模式共包含八個事件的連結與一個共通事件組成 (如圖 2-1)，中心部份「評鑑與回饋」是周圍八個事件的共通成分，可視為每一事件的一部分，而不是分開獨立的步驟。



圖 2-1 那德勒的重要事件模式

資料來源：出自 Nadler (1982: 12)

以下簡要說明這個模式中的各項事件：

- A、確認組織的需求：蒐集相關組織需求，思考如何透過訓練方案滿足需求。
- B、界定工作表現：包含工作的性質及其在組織中的角色，也包含了特定的表現水準，例如工作分析、資訊來源及獲得資訊的方法。
- C、確認學習者需求：考量學習者需求，包括共同需求和特殊需求。
- D、確定目標：目標需與學習需求有關，考量分析內外部因素，訂出目標類別，包括認知、技能與情意，其次可透過測量與觀察的表現來決定目標的過程。
- E、建立課程：在課程決定以前，需選擇、分類、排序及整理內容，包括訂出需考量的因素，擬定課程表來組成課程。
- F、選擇教學策略：包括不同的教學與學習活動，及與課程有關各項設備的提供。
- G、取得教學資源：考慮教學資源問題，包含設備、教學者、器材、預算等
- H、實施訓練：在以上各事件均考量規劃後，才開始實施執行。
- I、評鑑與回饋：整個方案必須進行評鑑與回饋工作，了解方案實施是否如所預期？結果是否能解決問題？方案是否值得重複實施？是否需要修正？

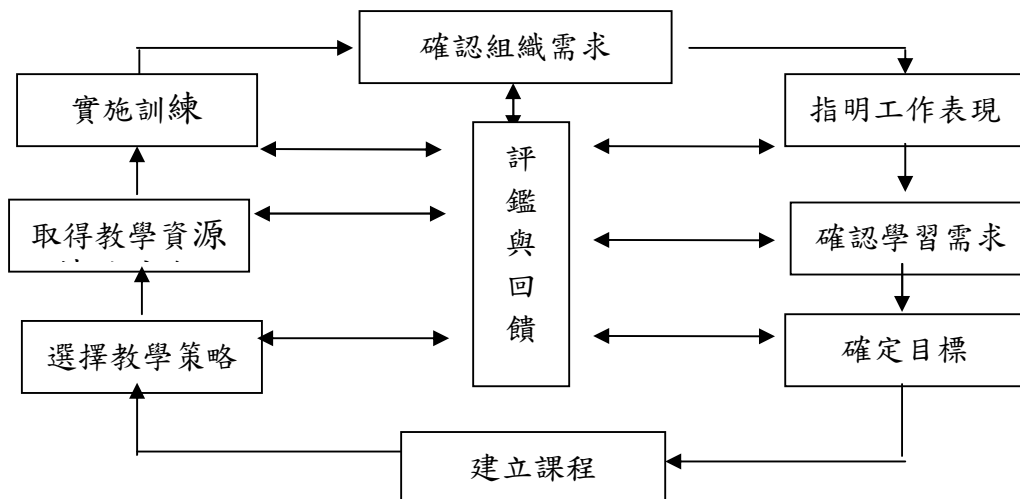
## (2) 諾爾斯的 (Knowles)「自我導向式學習模式」

諾爾斯成人自我導向學習的理論基礎，是利基於認為成人教育學不同於教育學，它定義自我導向學習為：「個人藉由或不藉由別人的幫助來啟動診斷自己的學習需求，形成學習目標，認出學習的人文與材料資源，選擇與執行適當的學習策略，與評鑑學習成果的過程」(Knowles,1975)，「自我導向式學習模式」

整個過程強調從建立適當氣氛開始，經由計畫、需求診斷、目標確立、學習計畫的設計、學習活動的發展、評鑑的實施等整個完整的學習。最大的特色是以學習者為中心，建立氣氛為首要，非正式、尊重、和諧、合作和支持都是自導式學習重視的核心觀點。

諾爾斯的 (Knowles,1980) 提出七個課程發展步驟，簡述如下：

- A、建立有助於成人學習的氣氛：引發學習的動機，以達教育的目的。
- B、建立一個有助成人學習的單位或機構。
- C、診斷成人學習需求：透過觀察、第三者、大眾傳播媒體、文獻等了解需求。
- D、形成學習目標：排列需求優先順序，包括個人、組織及社區需求，以確定學習之目標。
- E、發展活動設計：將學習型態分為個人學習、小組學習和社區教育三種型態。
- F、從事學習活動：透過促進者的引導，讓活動實施順利進行。
- G、評量：可由學習者和促進者共同評量，包括組織氣氛、需求評估、方案目標、活動設計、實施過程、評量方法等。

在自我導向式學習模式中，諾爾斯認為課程設計的過程可進一步從學習者與促進者兩方面的立場來說明，就學習者而言，必須建立接納自我導向學習的「自我概念」，並經由自我反省的歷程，建立適合自己的模式，學習者還須具備學習過程中的相關能力，包括與他人的關係、自我評估、轉化學習需求為目標、選擇有效學習策略及蒐集和評鑑學習成果的能力。

### (3) 教學的系統設計模式(Instructional System Design Model)

教學的系統設計模式〔Instructional System Design Model〕，簡稱「ISD」模式（如圖 2-2），是指將教學過程做一統整全盤的考量，重視影響教學互動中的

每個因素，並將教學視為一個系統，進行分析、設計以期達到最好的學習成果。ISD 是一種方法，而各種 ISD Models，則是在應用 ISD 方法的前提下，包含階段性流程步驟的各種模式；根據不同的教育應用情境，模式中所強調的步驟及實施的先後也有所不同〔Andrews & Goodson, 1991〕。最常見的 ISD 模式為線性的 ADDIE 通用模式，包含分析〔analysis〕、設計〔design〕、發展〔develop〕、實施〔implement〕、評鑑〔evaluation〕五個工作步驟〔楊家興，2000〕。



圖 2-2 教學的系統設計模式  
資料來源：出自黃馨慧（2002：130）

Margolis & Bell 認為 ISD 模式中的五個不同訓練階段，每個階段彼此相互關聯，形成一個繼續循環的系統，亦可稱為訓練週期（Training Cycle）（如圖 2-3）。其五個步驟分別包括（引自黃馨慧，2002）：

- A、分析並決定教育訓練需求：包括組織需求、學習者需求及工作需求三面向思考，蒐集資料加以分析，以作為教育訓練課程設計的依據。
- B、設計教育訓練內容：包括課程的安排與內容協調，根據教育訓練目標，評估教學效果的方法和項目、排出預定課表及適當講師名單、學員參與的事前準備或資格限制的決定等。
- C、發展訓練教材：包括完成具體的教學計畫表、教材教具的製作、各項課程學習評估的具體表格、課前各項相關事項安排等。
- D、實施教育訓練工作：包括安排及協助參與學員之學習活動、協助教學與實習活動、活動實施的紀錄與評估等。

E、評鑑教育訓練成果與訓練計畫的修訂：包括規劃評鑑、過程評鑑及結果評鑑。

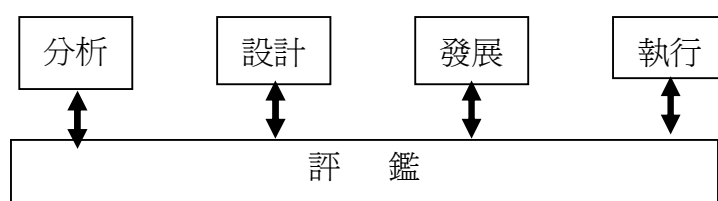

圖 2-3 訓練週期  
資料來源：出自黃馨慧（2002：131）

通常「分析」主要是指界定其所學內容，「設計」指界定其所學方式，「發展」指教學資料的編寫與製作，「執行」是教學資料和教學策略的實際運用，「評鑑」則是只教學成效的確認（Seels,1994）。系統化的教學設計應用學習理論與教學策略，表現於課程、教材和教學活動計劃中，以建構有學習效果的教學，由需求評估為前導，搭配成人學習理論、教學策略，發展能引起動機的教學單元，並輔以評鑑的系統化教學設計，實為成功的學習系統發展必要過程。

一般系統化教學設計之步驟分為下列四個階段（朱湘吉，1994）

- A、分析階段：主要目的界定教學目的，並分析教學內容及學習對象。
- B、設計階段：主要工作再根據分析階段所定出的目的，內容架構與學習者特色，訂出具體可行的教學目標
- C、發展階段：根據設計階段所定出規格，製作達成目標所需要的教材及學習成果測驗工具。
- D、評鑑階段：目的在改善課程不盡完善之處，可分為教學前實施的形成性評鑑和教學後的總結性評鑑。

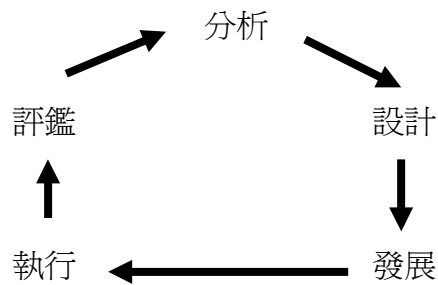
系統化教學設計的優點在於透過系統化的方式以確保教材的品質、並藉由有目標且有邏輯性的教學設計流程，使得教學過程更有效率。

#### (4) 黃政傑的成人教育課程規劃模式

黃政傑（1995）針對各種成人教育課程規劃模式，並結合臺灣從事成人教育活動之學者專家、成人教育機構課程規劃者及成人學習者之意見，發展出「成人教育課程規劃模式」，針對各類成人教育的共通性與課程規劃提出整體性設計。

本模式的架構包含了規劃的階段、步驟、主要工作項目與參與人員。在規劃流程上（如圖 2-4），分為計畫、設計、發展、實施、評鑑五大階段，評鑑階段重點在課程方案總體成效與優缺點的判斷，評鑑的結果可回饋到前面四個階段，作為修正或改進計畫、設計、發展與實施課程方案的參考，各階段本身在發展的過程中也須進行形成性的評鑑。另外在步驟與主要工作項目方面，可考量所屬機構或訓練單位可運用人力與資源有限，酌予調整符合其適切性的工作項目。參與成員方面則分為主要參與人員及諮詢人員，尤其在聘用課程規劃人員時，應涵蓋不同專長的專家共同來參與投入。其規畫模式五個階段分別說明如下：

- A、計畫階段：草擬工作過程；成立組織；評估需求-社會、機構、學員之學求和進行任務分析；評估影響因素-經費、師資、場地、設備、地區、時間等；確立工作計畫。
- B、設計階段：設計課程方案-成立課程規畫小組、確立課程具體目標、篩選課程領域、科目或主題、設計時數和順序、評鑑、修正即確定課程方案；設計課程實施方案-安排師資、規劃人力、經費和設施等配合措施、評鑑、修正及確定實施計畫。
- C、發展階段：定教學大綱；編選教材；發展教學活動；發展教學媒體；發展評量工具；試用、評鑑及修正。
- D、實施階段：實施前的準備；實施教學；進行教學評鑑。
- E、評鑑階段：評鑑課程方案及實施的成效、評鑑學員的學習成效、教師的教學成效、行政支援成效、評鑑課程方案成本效益；改進課程方案及課

程實施方案。



圖 2-4 成人教育課程規劃階段

資料來源：出自黃政傑（1995：142）

黃政傑所發展出的規劃模式，因先整合過國內專家學者之意見，在因應本土化要求下，較前述之理論模式更符合臺灣成人學習者與教育機構進行課程發展之需求。

## 2.外籍配偶家庭父職教育課程之發展

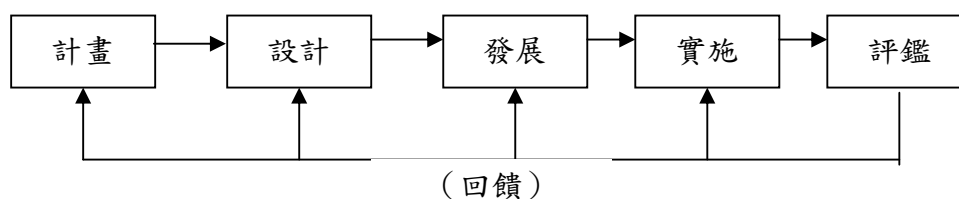
國外父職教育方案實施概況方面，自 1980 年後美國有許多父職教育方案陸續蓬勃推展和實施，主要多由國家根據社會需要制定法令或以經費補助委託機構辦理方式來推行，例如「負責任父親方案」(Responsible Fatherhood Project)、波士頓大學父職課程 (The Fatherhood Course at Boston University)、「新興促進父職之教育方案」等，其服務對象與實施方式多元化，除一般親職教育活動外，並提供弱勢族群家庭的父親相關教育訓練，對父親成長和改善家庭生活及親子關係有很大助益；反觀國內父職教育相關研究和方案實施起步較晚，父職教育發展多以民間機構為主，辦理短期成長團體或講座形式居多，但參與人數和規模較少，也較缺乏延續性 (林彩媚，2007)。在少數的實務課程中，以針對弱勢族群所推動的父職教育方案為多，例如原住民父職教育方案、受刑人父職教育方案、單親父親父職教育方案。

從事親職教育工作者，都會感受到父親參與的狀況非常不理想，因此學者從其研究經驗中，分析可能阻礙父職參與課程的原因並提出可能提升父親參與親職方案的策略。郭佳華 (2001) 針對一般家庭中的十六位父親設計五週/次的

課程，認為有效的父職教育方案在程序面上應運用團體方式進行，過程面應提供父親有表達意見和情緒支持的機會，課程以自我成長、親子關係、夫妻關係為主軸。黃松溝（2005）探討父親參與家庭團體方案的研究發現，以全家參與團體設計引導父親投入學習，提供支持父親學習環境和互動，可提高父親參與意願，另外方案執行結果父親在關懷輔導、課業發展、陪伴支持三個面向改變最明顯。楊麗容（2007）探討父職教育需求和意願之研究發現，阻礙父親參與父職教育活動因素多因工作忙碌、時間無法配合、缺少父職教育活動辦理資訊和管道等。

父職教育是促使男性拓展其親職參與的重要動力，但目前國內父職教育相關研究和方案實施仍有許多待努力發展的空間，尤其是針對外籍配偶家庭之父職教育研究更是付之闕如。相較於一般家庭，外籍配偶家庭的特殊背景文化，其父職教育需求和相關課程內涵的發展，確有其特殊性及必要性，然而外籍配偶家庭的父職教育需求有那些？父職教育課程又該如何設計發展才能符合需求？這些均是本研究所要深入探討與發展的主要課題。因此根據前面說明，本研究在探討課程發展模式發現，因規劃者所持理念不同，課程規劃所強調的重點也不盡相同，但大致皆可分為計畫、實施、評量三個階段，換言之，在課程設計規劃時，即應同時考量實施、評鑑等不同階段可能所面對的情況。

本研究主要是針對外籍配偶家庭並育有學齡階段子女之父親為研究對象，進行父職教育課程之發展。因此本研究將採系統化方案設計模式，並將同時參考 Knowles 對成人學習者特性之描述、教學系統設計、黃政傑的成人教育課程規劃模式，作為外籍配偶家庭父職教育課程之規劃基礎。

## 二、親職教育理論與課程模式

### （一）親職教育理論

親職教育是教導父母如何了解與滿足子女身心發展需求，善盡父母職責，以協助子女有效成長與發展的學問，是身為父母者所接受的成人教育，目的在輔導



家長們成功的扮演現今父母的角色（黃德祥，1997）。就歷程來說，是父母學習成為有效能父母的終身教育歷程（張鐸言等，2004）。美國強化親職教育模式（The National Extension Parent Education Model, 1998, 引自 Powell, & Cassidy, 2001）並未將親職教育作特定的註解，而是聚焦在親-子的關係線上，提出應有的相對性角色之假設共九項，包括：（1）父母是孩子主要社會化學習者，（2）教育可以增進家長的知識、技能、行為，（3）透過學習與經驗而可以強化親職技巧，（4）家長主動參與及投入方案者效能愈佳，（5）親子關係為巢狀關係的受社會與文化影響，（6）配合多樣性家長需求設計方案，（7）可由多種方法來達成效能的親職教育，（8）應兼顧親子雙方的需求，（9）強化照顧者的知能幫助勝任教養角色。正因為親職教育涵蓋面向廣泛，所以在發展課程時，需要相關的理論作為指引，使推廣親職教育有所依循。也由於專家所關注的重點不同，發展出來的方案各有特色。基本上親職教育多數的理論依據心理學，後來漸加入社會學的理論，本研究將介紹常見於親職教育專書中幾種親職教育理論，作為對照說明親職教育課程模式之參考，包括：心理分析論、行為學習理論、家庭系統理論、家庭生態系統理論、個人中心理論以及阿德勒理論。

## 1、心理分析論

以西蒙·佛洛伊德(Sigmund Freud)、安娜·佛洛伊德(Anna Freud)、梅蘭妮·克萊恩(Melanie Klein)、溫尼卡(D. W. Winnicott)、約翰·包比(John Bowlby)、漢斯·寇哈特(Heinz Kohut)，以及瑪格麗特·馬勒(Margaret Mahler)等人為代表人物（林家興，2008）。心理分析理論說明了嬰幼兒、兒童及青少年的人格正常與異常的發展。林家興(2008)提到心理分析理論中與親職教育相關的重要概念包含：早年的生活經驗影響日後的人格發展；不為意識所接受的心理活動將被壓抑在潛意識；人心是各種生物力量與本能互動的結果；成年人的心理衝突、人格特質、神經質症狀、以及心理結構，都可以追溯到早年的關鍵事件及兒童的願望與幻想；早年母子關係是日後人際關係的原型；兒童的成熟經過「分離」與「個別化」的過程等。對於解釋親子關係、兒童發展以及瞭解兒童的內心世界，非常有幫助。

## 2、行為學習理論

以卓色夫·俄貝(Joseph Wolpe)、施金納(B. F. Skinner)、約翰·華生(John B. Watson)、艾德華·桑戴克(Edward L. Thorndike)及巴夫洛夫(Pavlov)等人為代表人物(林家興 2008)。行為學習理論對於人類行為的學習與改變、子女行為的管理、以及培養子女良好行為的方法等，提供解釋和方法。而在行為學習理論中大致可分為古典制約、操作制約與社會學習。其中古典制約(Classical Conditioning)指出：許多情緒與情感的學習，是一個中性刺激與制約刺激，經過反覆配對連結後，中性刺激也會引起刺激反應。在親職教育上可提醒父母如何正確實施情緒教育，如何幫助子女改善不好的情緒。而操作制約(Operant Conditioning)認為人的行為，會受到增強而增加，會受到處罰而減少。因此可教導父母各種正負向增強和酬賞等各種行為改變技術，協助父母改變孩子的某些行為，有效地實施子女管教。另外，社會學習(Social Learning)強調人的許多行為也可透過觀察與模仿習得，為人父母必須瞭解以身作則的重要性，以及兒童是如何受模仿與觀察學習的影響。

## 3、家庭系統理論

以維吉尼亞·沙提爾(Virginia Satir)、莫瑞·玻文(Murray Bowen)、卡爾·菲鐵克(Carl Whitaker)，以及沙瓦多·密努擎(Salvador Minuchin)等人為代表人物。家庭系統理論主張家庭是一個完整體以其獨特的結構、規則和目標來運作。每個家庭都是一個系統，由一群互異卻互賴的份子組成，並盡可能的保持平衡。因此，家庭成員之間是互相聯結、互相依賴的，要了解與幫助個人，應從整個家庭系統著手。其所強調的系統概念有助於親職教育的實施，例如當子女有行為問題時，要改善的不只是子女的問題行為，而是整個家庭系統與家庭關係（林家興，2008）。此外，三角關係也是構成家庭的重要元素，是維持家庭系統持續穩定的力量。了解、分析三角關係的現象，有助於改善家庭關係及其家庭成員的行為。另外，回饋的概念可以提醒從事親職教育相關工作者或家庭治療者，當一個家庭不能發揮其健康功能時，我們不妨透過積極回饋，讓家庭的系統能夠重組更新，

以便徹底改善一個家庭系統（林家興，2008）。親職教育的實施，不僅影響來上課的家長，也會間接影響到其他家庭成員，包括子女與配偶，李愛華（2003）。家庭系統理論可了解家庭中每一個成員互動的情況和產生行為之背後的因素，提供父母從不同角度切入思考親子關係與互動，並了解各種不同的解決方法。協助父母瞭解自身角色定位，以及家庭成員彼此的界線，促使成員間良好的溝通。

#### 4、家庭生態系統理論

生態系統理論（ecological system theory）是 Bronfenbrenner 於 1979 年受到「系統理論」及「互動論」的啟發與影響而提出，用來解釋個人與環境的互動過程（Bubolz & Sontag, 1993），是近年來最受歡迎的研究架構之一（謝秀芬，1998）。此論主張個人從出生後即受到四個系統：小系統、中間系統、外部系統、大系統的直接與交互作用的影響下發展，這四個系統依與個體互動的頻率及密切程度而有區別。基本上，與個體直接生活面向的小系統影響力最直接，這包括了孩子經常出入的家庭與社區及學校等處所。隨著與個體互動的密切程度漸減為其他系統，雖然，不是孩子直接參與的生活場域，但因為透過和參與不同場域中的主要關係人發生互動也會產生影響。誠如黃迺毓（1996）以生態系統理論為理論基礎，對國內父母教養態度的質性研究指出：父母對子女的教養態度受到原生家庭（family of orientation）中父母及手足、夫妻感情、夫妻個人因素、子女特質、家庭社經地位、社會中朋友和鄰居、專家和權威、文化價值觀等---小系統、中間系統、外系統、大系統的影響（黃迺毓，1996），而且國內外已有許多研究都支持此論點。

#### 5、個人中心理論

以卡爾·羅吉斯(Carl Rogers)為主要代表人物。個人中心(client-centered)理論是指個人中心輔導理論或當事人中心理論。其理論的重要概念包括：自我實現、真誠、尊重與同理心，告訴我們每個人天生具有自發性，能自我引導往積極

及建設性方向發展，也提醒輔導員在輔導關係中，與個案維持良好的關係有助於協助個案達到積極正向的改變。這些概念不僅是心理輔導的重要因素，也是親子關係與家庭關係的重要因素。羅吉斯更指出真誠、同理與尊重的輔導態度是輔導關係中的充要條件，個案內在心情被輔導員正確的了解與回應，能使個案產生力量去肯定自己的經驗，並整合經驗所帶來的衝突。用於親職教育可協助父母自我探索發掘其潛在親職能力，提升父母自我價值感。

## 6、阿德勒理論

阿德勒心理學(Adlerian psychology)屬個體心理學(individual psychology)，但更強調人的整體觀，認為人是不可分割的一個整體，人也只有就整體來看才能加以了解。其主要概念包括：行為的內在決定因素、自卑與超越、生活方式等。阿德勒認為行為是有目的與目標導向的，其內在決定因素包括：價值、信仰、態度、目標、興趣、對現實的主觀覺知、自我實現的努力追求等。藉由親職教育，可以影響父母的價值、態度，建立父母正確的親子教養觀。此外，阿德勒強調每個人都有自卑感，且在兒童期就存在自卑感，自卑感是一種正常現象，成長的過程便是不斷克服自卑的過程。另外，阿德勒也指出一個人的生活方式是從早年在家庭的互動中學習而成的，父母的教養方式、手足的相處經驗、家人關係都會影響個人的生活方式與人格發展。透過阿德勒理論可協助父母增進對子女的了解，理解孩子每個行為都有其目的與意義。

從以上親職教育的相關理論來看，每個學理的基礎是多元且複雜的，因此學校或相關單位在推行親職教育時，必須先對這些理論基礎有所認知，了解不同理論的精神，才能針對各個層面思考，進而選擇最適合的方式設計及推行親職教育活動或方案。

### (二) 親職教育方案模式

親職教育發展趨勢由個別輔導轉向團體訓練，親職教育方案更加的系統化，

其立論基礎也更加的多元化（引自洪淑萍，2008）。實施親職教育時若能依據某種理論架構，選擇實施的方法和內容，比較能使活動成效提高，達成預期目標（盧淑娟，2006）。為了協助父母有效地學習親職的知識及技能，許多學者紛紛投入建構各種的訓練方案，以期將親職教育從觀念層次落實到專業層次及問題解決層次（洪淑萍，2008）。目前國內的親職教育模式，大多引自國外著名的親職教育模式，這些模式亦多根據前述之不同理論發展而來，以下分別就父母效能訓練、反應式親子溝通、有效親職系統訓練、溝通分析及行為改變技術等五項親職教育模式加以介紹。

## 1. 父母效能訓練

高登（Thomas Gordon，1989）所提倡的父母效能訓練（Parents' efficiency training，簡稱PET）是一套增進父母教養能力與促進親子正向關係的訓練模式，其理論基礎為羅吉斯的當事人中心理論（client-centered theory）（盧淑娟，2006）。當事人中心理論強調接受當事人，且不對當事人做評價。「父母效能訓練」的重點如下：

### (1) 對孩子表達接受，讓孩子透露心聲

父母應以接納的口吻與態度，向子女表示自己已敞開心胸並期待瞭解他們的感受，多使用語言或非語言的訊息或動作如擁抱、稱讚等，鼓勵孩子勇敢地表達自我的感受及想法。

### (2) 積極（主動）傾聽（active listening）

父母必須試著了解孩子的感受，然後用自己的話表達出來，意即正確地說出孩子內心的感受，需向孩子求證，不可以擅自加入自己的意見或分析。此方法重點在於訓練父母學習無評價式的溝通方法，讓孩子瞭解自己不只在聽，並且關心與了解他們所說的內容。

### (3) 「我一訊息」

高登提出「我一訊息」，強調父母要把自己內心深處的感受說出來，並且要說

出為什麼有此感受，也同時說出為何父母對孩子的某些行為不高興或擔心。運用此方法可以傳達父母的情緒與需求，展現其對子女的同理心，並且使孩子知道自己的行為適當與否。

#### (4)「沒有輸家—雙贏」

登又稱此方法為「第三方法」，即親子需共同針對問題討論出一個彼此都可以接受的解決策略，以達到雙贏的局面（張鐸嚴、何慧敏、陳美富、連心瑜，2004）。

## 2. 反應式親子溝通模式

此為吉諾特（Haim Ginott）提倡之親職教育模式，吉諾特的理念是父母要能覺察自己的情緒，也要多聽子女說話。他鼓勵父母以「真實的人」來和子女相處，且認為親職教育的重點在學習如何改善親子溝通（盧淑娟，2006）。其所提出的親職教育論點主要如下：

#### (1)尊重孩子，善用技巧

父母與孩子相處時，重要的是讓孩子知道父母瞭解他們的感受，同時也尊重他們的感受。父母應清楚地讓孩子知道：「我對你所做的事感到不高興，但不是對你這個人。」

#### (2)重視孩子的情緒

許多孩子甚至是父母都不知道要如何處理自己的情緒，吉諾特認為，父母應先理性地反映孩子的情緒，教孩子接納自己的情緒，並學會如何將之表達出來。父母應善用「同理心」的溝通技巧，反應與澄清孩子的情感。

#### (3)注意孩子話語的「潛在意識」

孩子的行為與化與通常反映其情緒與需求，吉諾特認為情緒與需求比談話內容還重要，所以父母除了要專心聽孩子說話之外，更重要的是需注意其話語中的弦外之音。

#### (4)減少自我挫敗的互動方式

吉諾特強調父母在生氣時，不應該隨意地說出不信任、貶低或威脅孩子的話語，因為這類的情緒字眼容易使孩子有挫敗的感覺，不僅會傷害到孩子，更可能使得孩子不聽父母的話，甚至自暴自棄。

### (5)稱讚與批評的原則

父母要適當地使用讚美，其重要的規則是：要針對孩子的努力與成就讚美，而不能對其品格讚美。如此針對孩子的努力而給予稱讚，不但肯定了孩子的能力與行為，孩子也會因為自己獲得了肯定而增強自信心；反之，批評的原則與讚美相似，應就事論事，以避免替孩子塑造負面的自我形象（張鐸嚴、何慧敏、陳美富、連心瑜，2004）。

## 3. 有效親職系統訓練

有效親職系統訓練（Systematic Training for Effective Parenting）由德克梅爾（Don Dinkmeyer）和麥凱(Gary Mckay)兩人所提出的方案，其基本精神源自於崔克斯（Rudolf Dreikurs）提倡之理論—阿德勒學派的心理學。其重點在以系統化的方法，按部就班去預防與矯正不良行為，並有效與子女溝通（盧淑娟，2006）。以下簡述有效親職系統訓練的要點：

### (1)生活型態

「生活型態」可以說是個體思考、感受與行為的特殊方式，影響各體一生的每個層面。阿德勒認為，人從小其實是透過與周圍成人的互動，進而認識自己，塑造自我的形像，並逐漸建構出自己的生活方式與看待世界的觀點。

### (2)鼓勵

崔克斯強調鼓勵的重要性，他提出鼓勵是重視孩子的內在評量與貢獻。父母應時常鼓勵孩子接納自己不好之處，對自己保有自信心，並幫助他瞭解自己的努力和貢獻是看得見且受到肯定的。

### (3)自然邏輯的後果

運用邏輯後果讓孩子改變行為，相較於懲罰，它具有一些特性，如：藉以強調社會秩序的實情、與錯誤行為有邏輯關係、把行為和行為者分開、關切現在和未來的行為、聲音傳達了尊重和善意、呈現選擇性等。

#### (4)瞭解孩子不適當行為的目的

阿德勒認為，人都想追求歸屬感與價值感，成為社會整體的一部分，同樣地，孩子都希望能被愛和被接受，能夠融入某些群體，因此，孩子若有不適當行為的表現，其實其最終目的只是要追求這份歸屬感和價值感。

#### (5)家庭會議

阿德勒與崔克斯均相信人是平等的，且需要透過教育才能使人類平等的共識。家庭中父母與子女有社會性的平等，也就是在人的價值和尊嚴上是平等的，因此，他們反對家庭中權力的操控，強調民主與合作的家庭氣氛對子女的人格塑造有深遠的影響（張鐸嚴、何慧敏、陳美富、連心瑜，2004）。

### 4. 溝通分析模式

溝通分析（Transactional Analysis，簡稱 TA）理論是源自柏恩（Eric Berne）所創的人格理論，相信父母是個人情感與經驗的主要影響力量。此模式重點在教導父母如何協助孩子健全發展以及重視父母本身及內在需求（盧淑娟，2006）。其重要概念有：

#### (1) 健全人格發展要素

撫觸、關懷、傾聽、安慰、擁抱。

#### (2) 四種心理地位/生活態度（life position）

「我好-你也好」、「我不好-你好」、「我好-你不好」、「我不好-你也不好」。

#### (3) 人格結構

柏恩（Eric Berne）根據臨床經驗，將人格分為三種自我狀態：「父母（Parent）」、「成人（Adult）」、「兒童（Children）」三種。父母自我狀態是個人將



早年父母的一切言行及思想觀念內化，而形成人們日後行事的準則。成人自我狀態較具理性與現實，會依照過去的經驗去衡量並出合理的思考及決定。兒童自我狀態則是屬於個人較自發性、較具反叛性且不成熟的自我狀態。任何人都會有不同程度的 P-A-C 成份，若能以相同的狀態互動，則較不易產生衝突(引自洪淑萍，2008)。

#### (4) 人際溝通型態

A.互補溝通：溝通雙方的自我狀態是平行互動的，雙方相互滿足期待，此種溝通能夠持續下去。

B.交叉溝通：溝通雙方的自我狀態形成交錯的現象，有一方未能獲得滿意或期待中的答案，時常是答非所問，此種溝通無法維持。

C.曖昧溝通：溝通者的語言和實際動機不一致，通常可從聲調、表情、肢體等方面透露出真正的意涵，此種溝通容易引起猜忌與誤會(張鐸嚴、何慧敏、陳美富、連心瑜，2004)。

### 5. 行為改變模式

行為改變技術(The behavior changes method)源自於行為學派的理論，認為行為是學習而來，不當的學習會造成不良的行為，若調整環境變因可以改變行為，因此，其主要是運用學習理論去矯正不良適應行為的方法(張鐸嚴、何慧敏、陳美富、連心瑜，2004)。其可用策略為：正增強、負增強與懲罰、隔離法、代幣法、社交技巧訓練等，而「正增強」是行為管理的最佳法則。以行為學派的古典制約、操作制約、模仿學習、社會學習、及認知學習理論為基礎，藉由父母刻意的行為來達到修正孩子行為的目的(盧淑娟，2006)。

父母可以學習行為改變技術來改變孩子的行為，但在教導父母時要把握幾個原則：(1)培養父母成為孩子行為發展上主動的訓練者；(2)先從容易改變的行為開始；(3)儘量提供正面的後果來鼓勵孩子；(4)對行為評量與行為改變視同等重要；(5)事前協助父母進行周詳的行為改變計劃；(6)不論個別或團體的學習指導者應有

豐富的經驗與訓練背景（盧淑娟，2006）。

經由前面的說明，可以發現每種親職教育模式均有其特色，而且都源自於不同的理論觀點，這些親職教育模式均發展專有的師資培育課程，以確保使用者能夠忠實帶出模式的精神，以達成預設的效果，維持方案的品質，也因此要使用前述全套親職教育模式課程時，需要支付較高的學習費用。在國內，無論是機構或學校在推廣親職教育時，除非是全套引自國外的課程模式，否則大部分提供親職教育之課程內容，受限於經費限制，以及顧慮教育對象時間上的配合性，往往是融合多種模式精神進行課程設計。

本研究係針對外籍配偶家庭的父親進行親職課程設計，而這些家庭有較多的經濟壓力，父親必須花較多時間在工作上以維持家庭生計，若期望外配家庭父親持續性的長時間學習單一性完整親職教育模式內容，實有困難，因此本研究在設計外配家庭父職教育課程時，將根據這些父親的親職需求為基礎，徵求親職教育相關工作之專業人士設計課程，故不限定在單一親職教育模式的設計原則，而以單元為設計主題，配合不同區域之父職需要，可搭配組合而成不同的父職教育課程。

### 第三章 研究設計

#### 第一節 研究流程與架構

本研究根據研究目的擬定四階段規劃之架構（請參考第一章圖 1-1），進一步發展出系統化的步驟，本研究進行的程序與步驟如圖 3-1 所示：



圖 3-1 研究流程圖

## 第二節 研究方法

本計畫考量不同家庭研究典範應用能凸顯不同的研究特性，針對本研究對象思考適用之研究方法，最後決定以質性研究策略為主進行本研究，詳細說明如下：

### 一、家庭研究方法演進與特性

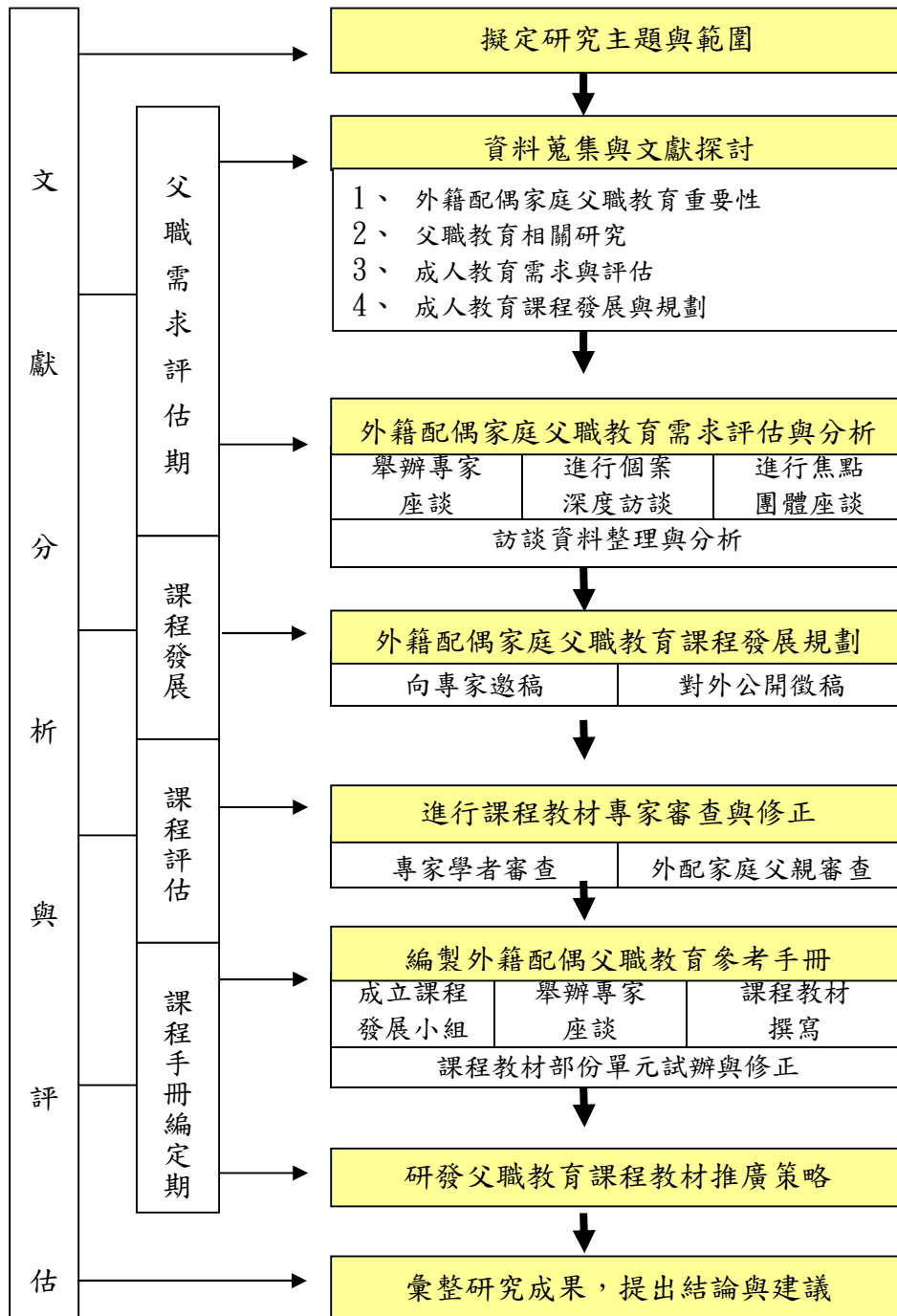
家庭比其他社會學科領域之學術研究歷史較短，約自 1970 年起逐漸發展成形 (Marcos & Draper, 1990)，隨整個社會變遷及許多家庭問題複雜化的影響而漸受重視。早期研究對家庭的定義著重點在家庭成員部分，多半聚焦討論家庭制度面的問題(蔡文輝，2000)；隨時代演進，隨著人與人之間互動的頻繁使家庭生活面向趨於複雜化，家庭研究的範圍除了包含家庭內部之外，也包括家庭以外的環境、機構、人、事、物的層面，因此家庭研究更加複雜與多樣化，已發展成系統地整合性觀點 (Marcos & Draper, 1990)，涵括從初始的計劃概念到最後的分析階段，關注於確定、測量家庭的現象。

學者認為家庭研究之發展比其他學科慢的原因很多，如：家庭研究被視為保守；強調家是和諧的不應有問題；家庭研究具有其他學科少有的困擾。但另一重要的因素應與家庭研究的型態有關(Doherty, Boss, LaRossa, Schumm, & Steinmetz, 1993)。根據 Doherty 等學者在 Sourcebook 整理家庭研究的歷史時，發現在許多文獻中可見關於家庭的討論，唯早期多半沒有實證基礎，而是生活經驗所得，逐漸演變出研究的模式。學者認為家庭研究之最早起源應是質性方法，多用人類學的方式進研究；但受實證主義的經驗主義論影響，量化的研究取向則主導家庭研究相當長的時間，其中量化研究之哲學觀點源自實證主義，而質性研究則取自然主義之理想主義觀，不過對於家庭現象複雜、變動的特質來說，每種方法都有其應用上的優勢及限制，茲將量化與質性的兩大主流研究方法，應用於家庭研究時之要點簡要說明如下：

#### (一) 量化研究部分

量化設計應用在家庭研究上最大的優勢為能夠在較少的時間內透過數字展

現較大範圍的家庭現象，難題則是測量結果是否能夠具有家庭現象的代表性：因為研究對象多半以個人為主，無法展現其他家庭成員的想法，而家庭的面貌並不能只由某一成員的意見來表示。此外，量化研究雖然經由合宜的抽樣、統計分析可以驗證、瞭解、預測或控制一個事件，但是卻在理解、詮釋個體的經驗脈絡及本質上有其限制(Creswell, 1994)。

## (二) 質化研究部分

質化研究則是後期家庭研究的發展取向。學者認為家庭研究已由現代主義朝向後現代發展，更重視深度的討論，關心現象與文化脈絡的發展關連 (Doherty, 1999)。選用質化的家庭研究設計較能反映出家庭的互動關係與真實性，符合家庭運作的現象，貼近後現代主義的觀點。然而質性研究不僅耗時，由於研究者本身就是研究工具，因此研究者進行質性研究的能力非常重要：研究者必須觀察力敏銳、有豐富的文字表達力，又能在研究的過程中隨時反省自我價值、檢視個人在研究中的位置，以免落入個人式的主觀看法。此外，質性研究因為研究焦點相當集中，難免容易落入「見樹不見林」的現象中。

## 二、研究題目與對象上的考量

雖然本土有關父職的研究漸漸發展而有些斬獲，尤其近年來王叢桂進行一系列的父職相關研究已立下父職概念內涵的基礎，但仍欠缺關於外配家庭之父職的探究。外配家庭在家庭結構性質上不同於以往的一般家庭，適應困擾情形較多，被歸為弱勢的家庭，需要更多的關注，然而限於文化溝通的限制，要瞭解這些家庭的適應與困擾必需從能夠溝通的本國男性著手。因此進行外配家庭親職問題的探討時勢必應從現實世界中釐清這些父親的父職概念並加以比較、歸納後整理出必需協助或是補強之處，重視的是這些爸爸們的實際體驗與感受，屬於情境與動態脈絡的呈現，應以質性的研究設計較能貼近本研究所欲探求的目的。

基於前述考量，本研究透過專家座談、焦點團體座談等不同質性研究方式，

蒐集外配家庭父職實踐的經驗分享、以及實際面臨的教養挑戰與教育需求等資料的蒐集，獲取父職教育需求的具體內涵與實施方式，據此發展設計一套符合其需求之父職教育課程方案(含課程與教材)，提出可行建議以及提供相關人員參考。

### 三、本計畫使用之各類研究方法及應用說明

本研究之研究方法除採用文件內容分析法外，並採用質性研究方法中的「半結構式深度訪談法」及「專家座談」、「焦點團體訪談」等，蒐集有關外籍配偶家庭父職教育需求之相關資料，並採用「系統化方案設計模式」發展出相映的父職教育課程與教材，以期達預期之研究目的。其研究方法分述如下：

#### (一) 文件分析法

文件分析為內容分析的一種技術，專業文件對於研究工作可以是一種刺激，指向一些未開拓的領域或建議(徐宗國,1997)，可以用來蒐集與分析文本資料的技術(朱柔若譯，2000)，是依據資料的內容，透過立項分類的規則，以客觀而系統化的步驟，把文件內容所傳達的訊息，作為比較與推論的依據，進而探討有關的主題，形同一種間接觀察方法，可以分析文件資料傳達之資訊，據以驗證或推論。因此為了瞭解國內外的父職研究發展與需要再努力的方向，這些內容可以具有溝通意義的圖像或文字等各種符號，而透過不同文件內容的分析與比較，可以有更深入的了解文件中隱藏的理念。

本研究將選取外籍配偶家庭父職教育相關的專業報導及文獻資料加以分析，進行之方式主要蒐集相關父職教育研究與教材內容，針對文件中所提到父職教育求及課程教材發展與設計等訊息加以分析。

#### (二) 深度訪談

運用訪談方式蒐集資料，目的在於從他人處得到正確的訊息(朱柔若譯，

2000)。由於本研究之目的在於了解外籍配偶家庭父職教育需求，屬於探求實務的專業觀點，基於研究所需考量，本研究將透過深度訪談分從兩種對象進行資料蒐集：

- (1) 學齡兒童之外籍配偶家庭的父親：此為參與研究之主體，外配家庭的父親經驗最能反映現場的需求性，裨益本計畫設計父職課程主題方向上的指引。
- (2) 對外籍配偶家庭具有長期服務與互動經驗的專業人士的觀點：這些專業人士有輔導外配家庭的實務經驗，以專業角度結合實務工作經驗，有助本計畫課程設計採用實務取向時亦兼顧專業上的可行性。

一般在進行深度訪談的過程中，依訪談問題的嚴謹度可分為結構式、無結構與半結構式訪談三種，其中半結構式訪談又稱為引導式訪談，假設訪談題目雖相同，但受訪者對問題認知與個別生活經驗有差異，透過半開放式的訪談方式，可兼顧彈性的原則，蒐集更多寶貴的研究資料。

深度訪談進行之方式，首先確定受訪對象的代表人員名單後，擬定配合本研究目的所發展之研究訪談大綱後，再以電話邀請受訪對象接受訪談，配合受訪對象的時間安排訪談時間，經徵得受訪對象同意下於訪談中進行錄音，隨時註記受訪者的非語言性的訊息，訪談後敘寫訪談札記，補註特殊的感受或事項，以助於訪談逐字稿之整理效益。最後針對逐字稿內容分析各外籍配偶家庭父親及專家學者對於父職教育需求及課程教材發展的觀點，以整合出外籍配偶家庭父親之父職教育需求分析及方案課程與教材研發之參考基礎。

### (三) 專家座談

專家座談又稱為專家判斷法，透過座談或會議方式、討論、溝通或交換意見，藉此了解其研究探討議題，是短期內蒐集資料的最佳和有效的方法之一，但仍需考量專家座談法可能延伸的缺點或風險，例如專家反應的意見可能僅是一己之

見，不一定能完全呈現當事者實質感受，且在邀請專家時，應考量其具備的專業領域智能，不應僅依賴研究所提供之資料（游家政，1996）。

本研究專家座談將邀請實務與學術專業領域的專家參與，透過外籍配偶民間服務團體與學界學者的密切對話與互動，實地了解外籍配偶家庭父親之父職教育學習需求和參與形式，並邀請教學設計專家及教育專家針對父職教育及課程提出相關策略和意見經驗，以作為方案發展設計之參考依據。

#### （四）焦點團體法

焦點訪談法（Focus group）是團體訪問的質化方法，早期普遍應用在商業界的市場調查中，近十年來則受到國外社會科學研究者的重視，希望提升調查研究資料的品質（Morgan, 1993，引自周雅容，1997）。應用焦點團體訪談可以在短時間內針對研究議題，觀察到大量的語言互動與對話（胡幼慧，1996），可用來探究不同群體或階層人士的觀點，且從團體互動中可以獲得一些創見（高博銓，2002）。

本研究主要邀請實務與學界不同群體參與焦點訪談，透過外籍配偶民間服務團體學界的密切對話與互動，實地了解外籍配偶家庭父親之父職教育學習需求和參與形式，並由教學設計專家及教育專家針對父職教育及課程提出相關策略和意見經驗，以作為方案發展設計之參考依據。

進行之方式首先分別邀集『臺灣新移民成長關懷協會』等民間團體、國小外籍配偶識字班、生活適應班學員家庭之父親及課程教學設計和教育專家等代表6-8人，再根據本研究目的擬定訪談大綱進行焦點座談，視團體的互動狀況與訪談結果是否有效獲致結論而調整成員的組合。基本上希望針對不同對象分群進行焦點座談後，再分別邀集不同對象群代表作不同群體間的焦點團體座談，期望透過分階段訪談的設計可以有效聚焦與獲致共識。

#### （五）問卷調查



基於前述考量，本研究透過專家座談、焦點團體座談、以及個別半結構式深入訪談等多元質性研究方式進行，藉由其父職實踐的經驗分享、以及實際面臨的教養挑戰與教育需求等資料的蒐集，剖析父職教育需求的具體內涵與實施方式，進而據此發展設計一套合其需求之父職教育課程方案（含課程與教材）。同時，輔以問卷調查的方法，補強父職教育課程更面向的豐富與完整性。期望以多面向的研究方法獲致適當的結果，提出可行建議以及提供相關人員參考。

依據四次的焦點團體訪談以及相關文獻整理，將外籍配偶家庭父職教育需求根據生態系統理論，以父親為主體從小系統面向分成四類觀點，又依研究資料細目內容，具體的指出不同需求項目，包括：(1) 父親個人成長需求：「瞭解如何掌握自己的情緒（如適當表達、減少負面情緒等）」、(2) 孩子的成長需求：「瞭解孩子的學校（如學校環境、課程特色與規定等）」、(3) 父親與母親的互動需求等：「瞭解如何協助妻子適應夫家的生活環境」、(4) 關於父職教育資源的需求：「瞭解教養子女所需要的各種資源（如：書籍、演講或課程等）」等。

### 第三節 研究步驟

根據本研究目的及架構擬定步驟，詳細說明如下：

#### 一、 進行外籍配偶家庭父親之父職教育需求分析

1. 文獻分析：以電腦檢索國內外相關期刊、研究論文資料等，蒐集並彙整有關外籍配偶家庭之父職參與父職教育需求相關資料與文獻。
2. 舉辦專家座談：以專家學者為對象，蒐集其對父職教育需求及實施之全面性、綜合性、深度性的意見。本研究於97年10月7日邀請辦理外籍配偶識字班、成長團體之國小主任、教師，臺北縣大豐國小洪有利校長、『臺灣新移民成長關懷協會』黃乃輝理事長、賽珍珠基金會柯宇玲執行長，本身即為外籍配偶的社工員阮白雪女士進行專家座談，就其長期對外籍配偶的服務與互動經驗，提出其認為有關東南亞外籍配偶家庭父職的教育需求之規範性看法，作為教材研發之參考依據。
3. 舉辦焦點團體座談：本研究於97年10月29日邀請臺北縣野柳國小曾秀珠校長、臺北縣大豐國小洪福明主任、『臺灣新移民成長關懷協會』黃乃輝理事長及國小外籍配偶識字班、生活適應班學員家庭之父親，林輝炎、蔡德星、潘坤燦、陳斌德，進行焦點團體座談，實地了解其外籍配偶家庭父親之父職教育學習需求和偏好之父職教育參與形式。
4. 深入訪談：以學校、民間團體所推薦之立意取樣的方式，安排有學齡兒童之外籍配偶家庭的父親進行個別深度訪談，以更細緻掌握其教育需求。
5. 發展父職需求量表：透過資料蒐集、數次的深度訪談，以及兩次的專家座談，外籍配偶家庭父職需求之內涵已經大致完成，內含包括孩子的教養技能、父親本身情緒的管理、與妻子的互動溝通、在學校的親師溝通等面向（詳見附件六父職需求量表），未免有遺漏之處，也著手進行父職需求量表的調查研究，透過以補充質性研究所獲之父職教育需求資料。
6. 定期召開團隊會議：檢視計畫進度及資料彙整。從97年9月起，陸續舉

辦 13 次研究團隊小組會議，持續投入研究工作。團隊會議目的為討論專家座談、焦點團體、個別訪談之訪談大綱，會議進行的相關工作（包括會議資料的準備、邀請聯繫專家、公文及停車證的寄送等），以及會議逐字稿分析。詳細議程與決議詳見附件一。

## 二、 研發外籍配偶家庭父職教育方案之課程與教材

- 1、 蒐集並彙整有關方案設計與課程發展之相關資料與文獻：以電腦檢索國內外相關期刊、研究論文資料等。針對國內相關期刊、研究論文資料進行文獻分析，特別蒐集並彙整以中南部的外籍配偶家庭為主要研究對象的論文，以平衡不同區域觀點之偏差觀點。
- 2、 舉辦焦點團體座談：邀請教學設計專家及教育專家針對父職教育及課程設計提出相關策略和意見經驗，提供課程發展小組參考，據以發展方案課程。
- 3、 專家書面審核建議：透過焦點訪談與專家座談整理之結果，進一步發展成外籍配偶父職教育課程方案單元大綱後，以書面方式委請嘉義大學黃月純教授、廖永靜教授與屏東科技大學王淑清教授，協助審查之。
- 4、 成立方案課程發展小組（簡稱課程研發小組）：邀集學者專家與實務工作者，依據前述探究所得之外籍配偶家庭父職教育需求，發展父職教育方案內涵架構及方案學習教材。本研究邀請到有豐富外籍配偶教學的教師一起研發課程，包含台北縣野柳國小曾秀珠校長、台北縣大觀國小蔡麗琴、張簡意如、紀梅芳三位教師，以及中國青年和平團副執行長林彩媚，屏東的王淑清老師、梁兆禎老師。
- 5、 召開課程撰寫會議：為確保課程研發小組能順利設計課程，本研究召開課程撰寫會議，就方案課程之架構格式、內容完整性、教材實用性等多方面做討論，並與課程研發小組確認各單元書寫的體例進行多次對話，以發展符合外配家庭父親所需之內容。本課程發展小組最終於 98 年 4

月 15 日完成初步方案課程之設計。

- 6、向外徵求父職教育課程稿件：邀請民間團體（台北市家庭教育中心、雲林縣家庭教育中心、國立臺灣師範大學家庭教育中心）協助公告徵選稿件訊息，並鼓勵該團體工作人員參與外籍配偶家庭父職教育方案課程及教材撰寫之徵選活動。本次徵選活動並非原研究計畫內容，為考量設計之課程兼顧不同地域性需求，因此增加徵稿活動，徵稿期間從四月初至五月底，為期將近兩個月。
- 7、邀請專家審查父職教育方案課程：透過專家審查以審核本研究研提與徵得之外籍配偶父職教育方案策略及內容適切性。本研究之課程發展小組於 4 月完成課程編寫工作後，邀請專家擔任專業諮詢，定期召開專家諮詢會議，針對計劃執行歷程提供專業意見並進行修訂。方案課程實際執行推廣時，則邀請相關專業課程講師，協助執行帶領。其邀請專家諮詢委員名單，依姓氏筆劃如下：

表 3-1 父職教育方案課程審查專家名單

姓 名	職 稱
王介言	高雄市婦權會人身安全組委員 高雄市彩色頁女性願景協會總監
吳水銀	雲林縣家庭教育中心主任
吳銀玉	光寶文教基金會
卓至中	外籍配偶家庭之父親
唐厚婷	台北市立家庭教育中心
曾秀珠	臺北縣野柳國小校長
黃乃輝	臺灣新移民成長關懷協會理事長
舒潘瑤	南洋姐妹會理事長
魏素鄉	臺北縣大觀國小校長

- 8、邀請外配家庭父親提供父職教育方案課程之適切性意見：除了專家意見外，本研究分別邀請兩位外籍配偶家庭父親就本研究所發展之課程。就其內容需求性、適切性及進行方式是否具吸引性等提供意見，以確認課程內涵適切性。
- 9、定期召開計畫團隊會議：檢視計畫進度及資料彙整。課程發展團隊會議自 3 月正式開始，陸續討論邀請教師名單、與各機構單位聯繫狀況、主動前往與教師晤談。在透過前述各項研究工作後確認課程內容，隨即展開父職教育手冊之設計工作，本計畫研發之父職教育手冊已於 6 月 15 日完成初步編製，詳細內容請參見「為愛起飛-外籍配偶家庭父職教育手冊」。

## 第四章 研究結果

透過系統化的研究步驟，依據本研究進程逐一呈現研究結果，首先說明經由質化研究獲致之外籍配偶家庭之父職教育需求，其次根據不同需求設計問卷調查外籍配偶家庭父親及其配偶的意見，以確認本研究所得之父職需求面項皆能反應外籍配偶家庭之實際狀況。接著進一步按照父職教育需求發展外配家庭父職教育課程，並將課程按照不同需求面向歸整編製成外配家庭父職教育課程手冊，茲逐一說明之。

### 第一節 外籍配偶家庭父職教育需求

#### 一、父職教育需求

本研究依據四次的焦點團體訪談結果，將外籍配偶家庭父職教育需求分成四個面向，包括增進外籍配偶家庭的父親了解孩子發展之相關需求（以「孩子的成長」示之，因本項內容較多又再區分為三個面向）、增進自己與妻子的多元互動的關係（以「父親與配偶的互動」示之）、協助父親自我了解與情緒控制能力（以「父親個人成長」示之），最後是關於學習有助於發揮父職角色之資源需求（以「父親支持資源」示之）。為求歸納的各項需求內容均能反映出外籍配偶家庭的真實狀況，因此根據前述四個需求面向的細目內容，設計成二十個題項，經由嘉義大學黃月純教授、廖永靜教授與屏東科技大學王淑清教授三位專家提供書面審查意見確認問卷之合宜性後，進一步以量化研究法實施行問卷調查，以蒐集相關資料輔佐質性資料之不足。茲將質性研究結果與問卷調查結果說明如下。

#### （一）質性研究結果

鑒於國內關於外籍配偶家庭之父職研究資料鮮少，唯有探求這些父親的真實感受，才可能研擬適切的教育方案。因此本研究初期的焦點訪談目標在於瞭解外籍配偶家庭的父職經驗，聚焦在「外籍配偶家庭」的生活情境下，父職實踐的感受，總共進行了兩次外配家庭父親的焦點座談，透過人際網絡而邀請到 15 位外配家庭的父親參與，邀請則盡可能顧及參與討論父親的不同社經條件，以蒐集層

面較廣的訊息，參與訪談的外配家庭的父親名單請看表 4-1-1、表 4-1-2，訪談大綱則請參見附件二-I。

表 4-1-1 第一次焦點座談-以外配家庭父親為主之座談名單

化名	年齡	教育程度	職業別	配偶國籍	子女年齡、性別與就學狀況
阿中	34	大學	工程師	越南	一女(2歲)
阿永	39	碩士	專案經理	泰國	三子(4歲、大班、小二)
阿光	43	高中	基金會主管	柬埔寨	一女(大班)
阿宏	45	高中	保險業人員	越南	一子一女(3歲、4歲、皆未就學)
阿其	57	高職	計程車司機	柬埔寨	一子(大班)

表 4-1-2 第二次焦點座談-以外配家庭父親為主之座談名單

化名	年齡	教育程度	職業別	配偶國籍	子女年齡、性別與就學狀況
阿全	31	大專	維修工程師	泰國	一子(11個月)
阿建	37	國中	清潔公司組長	越南	一女(中班)
阿信	43	國中	房屋仲介公司 業務員	越南	一子(小班)
阿明	44	國中	汽修人員	越南	二子(3歲、大班)
阿德	51	國中	公司負責人	泰國	一子一女(小三、小五)
阿進	54	大學	公司業務諮詢	越南	一子(2歲7個月)

表 4-1-2 第二次焦點座談-以外配家庭父親為主之座談名單（續）

化名	年齡	教育程度	職業別	配偶國籍	子女年齡、性別與就學狀況
阿廷	47	大專	公司職員	日本	二子(小二、小四)
阿慶 (緬甸華僑)	37	小學	公司服務員	緬甸	二女(小一、小四)
阿巴 (尼泊爾)			廚師	台灣	
阿友 (印尼)			公司作業員	台灣	

經過第一階段的父職焦點座談後，大致瞭解外籍配偶家庭之父親經驗中對於教養子女與夫妻互動上都有些困擾，但是他們對於期望尋求的教育資源的意圖則似乎沒有很明確的構想，可能是因為他們似乎對於政府提供哪些服務以及可以尋求的資源管道都不太清楚，因此他們對尋求自己的親友網絡經驗來處理父職的困擾。因此第三次與第四次的焦點訪談中我們略為調整訪談大綱的內容，邀請實際從事外籍配偶家庭的相關服務工作者參與討論，期望獲致在外籍配偶家庭的父職教育建言。在第三次的訪談對象邀請與外籍配偶家庭互動性較高的專家就外籍配偶家庭的父職需求與課程設計的考量進行討論，蒐集其對父職教育需求及實施之全面性、綜合性、深度性的意見，就其長期對外籍配偶的服務與互動經驗，提出其認為有關東南亞外籍配偶家庭父職的教育需求之規範性看法，作為教材研發之參考依據，專家名單請見如表 4-1-3。

第四次仍然邀請從事外籍配偶家庭教育的相關人員參與，但亦邀請外籍配偶家庭的父親加入，期望透過專家與父親們的對話，協助我們對於外配家庭的父職教育課程有教務實性的思維。本次參與座談之名單請見表 4-1-4。



表 4-1-3 第一次焦點座談-專家名單

姓名	職稱
柯宇玲	賽珍珠基金會執行長
阮白雲	賽珍珠基金會社工員
吳廷枋	安坑國小校長
洪有利	大豐國小校長
黃乃輝	新移民成長關懷協會理事長

表 4-1-4 第二次焦點座談 - 以外配家庭父親為主之座談名單

姓名	職稱
潘爸爸 *	大豐國小新住民家庭父親代表
蔡爸爸 *	大豐國小新住民家庭父親代表
林爸爸 *	安坑國小新住民家庭父親代表
辜爸爸 *	安坑國小新住民家庭父親代表
洪福明	大豐國小主任
陳爸爸 *	新住民家庭父親代表
曾秀珠	野柳國小校長
黃乃輝	新移民成長關懷協會理事長

\*註:為顧及隱私,僅以姓氏呈現參與座談的外籍配偶家庭的父親們

本研究示著呈現焦點討論蒐集到有關外籍配偶家庭的父職教育需求,討論大綱亦以此為目的加以設計,透過兩次的焦點討論,我們歸納出四個面向的需求。為呈現歸納的內容依據,以下先簡要整理有關外籍配偶家庭及父職需求的相關情境與脈絡,再進一步彙整故事中對於父職需求的資訊,歸納出外籍配偶家庭之父職需求。

### 1. 外籍配偶家庭及父職生活脈絡

為呈現焦點座談的內容,增進閱讀者對於外籍配偶家庭的父職脈絡理解,因此將研究中發現的資訊佐以敘說者的內容,並視需要引述參與對象的話語,另於文後加註【】的身分代碼,表示敘說者的身分。代碼中第一個文字代表是專家(以「專」註之)、外籍配偶(以「外配」註之)或是父親(以「爸」註之)的身分;第二碼則是姓氏。至於為完整呈現敘述的語意,在不影響敘說者的原意前提下,會於文中必要之處加註( )的說明,係由研究者詮釋並加以補充的內容,以便於

閱讀時的<sup>1</sup>理解。

大體而言，經由兩次的座談結果發現，專家與外籍配偶家庭的父親或是外籍配偶的看法有需多相近的觀點，包括指出外籍配偶家庭的組成通常具有較多不利的因素，項是這些父親本身對於缺乏對於婚姻生活的正確認識與準備，勢必影響經營家庭。

他可能自己本身對於婚姻的準備度就不夠，更何況今天是一個跨國婚姻，所以他的準備度是更欠缺的更不足的，他連自己本身同一個族性之間的婚姻準備度都不夠已經很欠缺了，要跨到另外一個不同的國度去的話，對他來講是更辛苦的。從這個角度來看我們會知道，其實他們要面臨的問題很多【專-吳】

此外，多數的參與座談者指出外籍配偶家庭仍然感受到外界的負面評價，影響婆家的接受態度；另一方面，外籍配偶的娘家再當地也遭遇歧視的狀況。不難想見外籍配偶在台灣生活遭受婆家與娘家雙方面的壓力。

因為他們（外籍配偶）來台灣，…，都被人家看不起。【專-黃】

婆婆或者是姑姑，就是這個家庭裡面的女性會比較在意那個標籤…婆婆都比較不希望說人家知道她兒子娶這個（外籍配偶）怎麼樣…【專-洪】

結果他說他們（外籍配偶）那邊的人呀，就是走過或者騎車經過，…會撿起小石頭往他們家裡扔，就是看不起這種人。【爸-蔡】

外籍配偶家庭的父母親其實都很用心的教導孩子，他們都相當關切孩子的學習與生活的適應情形。或許是面對前述的壓力與困境，而且他們自覺教育孩學習的能力不足，在必須負擔家庭經濟，總覺力有未逮，也因此更希望有好的方法來幫助孩子的學習。簡言之，

因為媽媽沒有辦法教小孩，包括現在我連小孩功課我也沒有辦法教他【爸-蔡】

常常覺得說，語言上還有文化上不方便，哇，那教小孩就沒有辦法教，會產生一些銜接（的問題），…，所以外籍新娘的小朋友會非常辛苦，雖然聰明，沒有辦法說，ㄟ，讓他有良好的環境去學習【爸-林】

最重要還是小孩的教育問題…那小孩子的教育問題就是說，因為我們書也不是讀的很高(所以

不太會教他們) 【爸-潘】

我在跟我們那些爸爸們(外籍配偶家庭父親)談,他們是比較說,比較擔心孩子在小的階段,如果那個…因為媽媽在華語這部份,可能就像…會說的比較沒有那麼好,那可能對孩子的影響會比較大,那將來孩子在國語這部份會不會比較差。【專-洪】

或許政府的努力協助確實影響學校老師對於外籍配偶家庭的尊重,但可能是因為無法掌握適當與外配家庭互動的要領,爸爸感覺老師其實對於外籍配偶家庭的態度是冷漠、有距離的。因此會期望學校教師能夠學習如何與外配家庭合宜互動。

老師都變得很冷漠,可是他的冷漠不是他的問題,是政策的問題。…他們(老師)很怕去跟這些外籍媽媽互動,怕講錯話,他們非常怕。…要扮演教育父母的角色,不能把孩子教好就好,能不能將這個課程加入老師要如何面對這樣的爸爸媽媽【專-黃】

## 2. 外籍配偶家庭之父職需求

由於焦點座談的重點在於找出外籍配偶家庭所需的父職教育,因此對話中來自於專家或是外籍配偶家庭的父親們,都提出一些看法,據此我們勾勒出外籍配偶家庭的父職需求。

承前所述,外配家庭的父母親非常關心孩子的適應與學習,他們提出希望學習有關瞭解孩子發展相關知識的需求,還有期望學習如何和孩子互動。

因為媽媽沒有辦法教小孩,包括現在我連小孩功課我也沒有辦法教他…,那至少送他 OK,是安親班會教【爸-蔡】

有沒有可能加強爸爸的角色,如何跟孩子互動,外配的爸爸通常不知道跟孩子互動,會娶外配的爸爸,他們的學歷通常應該在高中以下…沒有辦法跟孩子互動【專-黃】

同樣是以孩子為焦點,台灣社會的升學壓力也是外配家庭父親的困擾源,他們期望孩子在學校有好的學習,因此專家提出一方面要讓家長認識與了解台灣的學制,還要協助這些父親如何與老師溝通與互動,才能有效協助孩子在台灣學校體系中順利發展,適應學校生活。

我會覺得現在這個外籍配偶的家庭非常需要去瞭解我們台灣整個的體制…接下來台灣有哪些

的教育體系，他（孩子）可以去念的，那這些的特色、收費狀況是怎麼樣？我覺得也必需要讓這個外籍配偶還有那個她台灣的先生要去非常清楚的知道【專-柯】

因為你跟老師溝通比較好，孩子的學習情況也很好，所以在這個部份其實在爸爸的那個部份其實趕快拉出去…就是說（教）爸爸怎麼樣跟學校的老師溝通，那這樣可以幫助那個小孩…可以學習的更好。【專-洪】

有的專家則認為要扮演父親角色，首重父親應該學會自我覺察的能力，必須先澄清對於家庭與婚姻的角色，做好扮演父親角色的心理準備以及願意學習才可能有好成效。

我會先思考我們怎麼讓他先自己有一些省思的能力…他自己怎麼看待他組織的這個家庭？他為什麼需要組織這個家？可能會衍伸出什麼問題？那未來他對這個家庭有什麼憧憬？應該啟動他內心這樣的一個想法，如果沒有辦法啟動他內心的想法，即使他知道的再多也沒有用。那首先先感動他，感動他之後讓他知道現在有哪些部分是不足的，我們才有辦法給他…就是說提供一些成長跟學習的機會給他。【專-吳】

同樣也是強調父親應有正確的認知，但是將重點放在與妻子的互動上。專家提到本國籍的父親應該要有包容的心看待自己的外籍妻子，學著去認識妻子的母國文化，尊重文化上的差異，必要向孩子貶抑妻子的國家與文化，而且要學習如何溝通，因為感情好，夫妻較容易一起為教養孩子而努力。

如果先生你既然已經去國外結婚，不管是老婆多窮或是沒錢，你還是要尊重一點，不應該這樣教育小孩（嫌棄妻子的國家）。【外配-阮】

夫妻如果先溝通好要怎麼去教小孩的話應該是比較好的一個結果。【外配-阮】

一個碰到好像是一些文化差異…好像背景文化不同，…他們（外籍配偶）前一兩年應該是跟我們很合得來，…我看過有一大部分的越南籍，這母系社會的，不是父系社會，絕對一些家庭問題會在這邊衝突【爸-陳】

是不是也可以請他的先生發現他太太的優點，發現他國家的優點，他們文化的優點，他們生活習慣的特色，從透過這個地方他去認識他、接納他【專-吳】

夫妻）兩邊都有提到就是所謂即時溝通，夫妻溝通不論是爸爸或是太太…都很重要，…以太太這邊來講，她（外籍配偶）覺得如果（丈夫）可以更瞭解一下她的母國文化【專-曾】

我會覺得一個社福機構，滿需要讓這些外籍配偶的爸爸有很好的工作技能跟婚姻溝通的技能，還有…親子教養的技能【專-柯】

容許孩子跟媽媽學母國的那個語言…那將來他們絕對會比在地的小朋友多會一種競爭力，而且我看好未來在東南亞這邊未來是個趨勢。【專-洪】

雖然提出不同需求，不過談到上課的適當時機，卻似乎是困難重重，一來是因為外配家庭的父親必須承擔家計大責，還要顧及外籍配偶，空出時間學習的可能不大，甚至有爸爸表示教他們怎麼賺錢比去上課更重要。若要克服時間限制的問題，提供便捷的多項資源就顯得相當重要了。

如果要叫父親要上什麼課啦，學什麼東西啦，應該是賺錢比較重要，課程比較不需要。【爸-蔡】

爸爸的資源，類似這樣同性質的家庭，哪裡可以取得，這未來這也是可以給大家一個…，哪裡可以取得這個【專-曾】

經由前面的內容，可以發現外籍配偶父因本身提到較多關於與孩子相處或了解孩子的發展狀況需求，但對於自身的金生活是在學習的學期需求則來自於朱家學者為多，這多少反映出未來進行父職教育課程，我們即將遭受的困境。也據此發現經過研究小組多次開會確定共識後，設計成 20 個需求係項，做為發展父職教育課程內涵的參照，整理的父職教育需求四面項 20 項系項目的結果如表 4-3 所示。其中需求的數字僅代表在問卷中的題項順序，且便於在統計表格中呈現，並無重要性排序之意。

表 4-2 外籍配偶家庭父職教育需求面向及細項目一覽表

需求面向	需求細項目
一、孩子的成長	需求 1 瞭解孩子的學校、 需求 2 瞭解孩子不同階段的發展 需求 3 瞭解孩子成長過程中的需求、 需求 4 瞭解各階段孩子的教養技能 需求 5 瞭解與孩子溝通的技巧 需求 6 瞭解如何尋找時間來陪孩子 需求 7 瞭解如何幫助孩子被同學接受 需求 8 瞭解如何培養孩子良好的生活習慣 需求 9 瞭解如何教導孩子學習的態度與方法 需求 10 瞭解教導子女課業活動所需的相關知能 需求 11 瞭解如何與學校老師溝通 需求 12 瞭解如何跟孩子同學的家長們聊天、說話
二、父親與配偶的互動	需求 14 瞭解如何經營愉快的家庭氣氛 需求 15 瞭解如何增進夫妻溝通的能力 需求 16 瞭解妻子母國家庭的特色 需求 17 瞭解如何協助妻子適應夫家的生活環境 需求 18 瞭解如何協助妻子成為好媽媽 需求 20 瞭解如何協助家人面對外界壓力
三、父親個人成長	需求 13 瞭解如何掌握自己的情緒（如適當表達、減少負面情緒等）
四、父職支持資源	需求 19 了解教養子女所需要的各種資源

## （二）量化調查結果

本研究量化調查的目的在於確認與補強本研究質化分析所得之需求內容，期使各項需求均能反應外籍備偶家庭的狀況。問卷施測對象主要為外籍配偶家庭中本國籍的父親以及外籍配偶，是希望除了父親之外，進一步要了解媽媽們期望爸

爸們扮演好父職角色，爸爸們需要學習哪些課程。由於我國過去對於外籍配偶家庭存有的負面意識，多少影響外籍配偶家庭的父親願意主動「曝光」的意願，加上也希望可以獲得外籍配偶的意見，因此必須能夠具有一定的中文閱讀能力，並不容找到大量的協助對象。因此本研究採用立意取樣的方式，透過與外籍配偶家庭有較密切互動的機構協助轉發問卷給外外籍配偶家庭的父親與其配偶。在考量地區性差異、家庭社經地位差別的考量，除了台北地區，刻意尋找中部與南部機構協助發放問卷，提供本研究問卷調查的單位包括北區的台北縣大豐國小、安坑國小、野柳國小，中部地區的雲林縣家庭教育中心，以及南部地區的屏東科技大學幼保科王淑清教授等機構與人員，主要是透過各國民小學中附設的外籍配偶教育班，請媽媽協助填寫問卷（母親卷均加標注音符號），並請媽媽們將父親卷帶回家專轉交給父親填寫。總計發放 550 份問卷，最後回收 417 份問卷，其中父親卷有 233 份，母親卷有 184 份（如果母親無法填寫則不加勉強，因此填寫份數明顯少於父親部分）。由於本研究的主要對象為外籍配偶在臺適應較困難的東南亞籍配偶家庭，大陸配偶與台灣的文化近似、語言相同，其與東南籍配偶在家庭生活適應困難有所不同，因此排除大陸籍配偶的問卷，總計實際有效問卷為 362 份。量化分析結果如下：

## 1. 基本資料

由於採取立意調查，因此本研究調查的外籍配偶家庭以位於台北地區為多，提供意見的主要是父親，各數值請見表 4-3。

至於本研究調查的外籍配偶家庭，外籍配偶的國籍主要為越南籍，占有 53.9%，19.5%為大陸籍（統計時將不納入處理），16.7%為印尼籍，其他包括緬甸（4.6%）、泰國（2.1%）、菲律賓（2.1%）、柬埔寨（1.1%），請參見表 4-4。

表 4-3 地區、單位、性別、居住地基本資料統計表

		個數	百分比(%)
地區	北區	280	67.1
	中區	99	23.7
	南區	38	9.1
	<b>總計</b>	<b>417</b>	<b>100</b>
單位	大豐國小	177	42.5
	安坑國小	52	12.5
	野柳國小	51	12.2
	雲林家庭教育中心	99	23.7
	屏科大	38	9.1
	<b>總計</b>	<b>417</b>	<b>100</b>
父或母	父親	233	55.9
	母親	184	44.1
	<b>總計</b>	<b>417</b>	<b>100</b>
居住縣市	台北市	11	2.7
	台北縣	262	63.9
	雲林縣	99	24.1
	屏東縣	38	9.3
	<b>總計</b>	<b>410</b>	<b>100</b>

表 4-4 外籍配偶之國籍統計表

		個數	百分比(%)
國籍	越南	152	53.9
	泰國	6	2.1
	印尼	47	16.7
	緬甸	13	4.6
	大陸	55	19.5
	菲律賓	6	2.1
	柬埔寨	3	1.1
	<b>總計</b>	<b>282</b>	<b>100.0</b>



備註：配偶的雙方雖分別各填一份問卷，一個家庭共填兩份，但許多基本料是相同的，因此為避免重複計量，父親及其配偶資料相互檢正對照而作一次計算，即表 4-5 是已將重覆的資料扣除，因此，本次問卷調查一共有 282 個外籍配偶家庭，扣掉 55 個大陸籍配偶家庭，實則為 227 個東南亞外籍配偶家庭。而在問卷調查中，會同時比較父親與母親的想法，因此本次問卷調查有效份數為 362 份。

## 2. 外籍配偶家庭中父親與母親對父職教育需求之看法

根據問卷統計結果可知，整體來說外籍配偶家庭之父親與母親都認同確認本研究所擬之各項父職需求內容。其中父親以對「父職支持資源」與「孩子的成長-孩子各階段發展」之需求最為殷切，而母親則同樣認為父親最需要學習有關「孩子的成長-孩子各階段發展」知識，其次則是「孩子的成長-孩子教養技巧」，各面向需求統計結果請見表 4-5。

表 4-5 父親與母親在父職需求四面向的需求程度

父或母		父親個人成長	孩子的成長需求			父親與妻子的	父親支持資
		需求	孩子學校課業	孩子各階段發展	孩子教養技巧	互動需求	源需求
父親	個數	221	217	217	225	218	220
	平均數	3.7376	3.9526	3.9908	3.9481	3.8043	3.9909
	標準差	.94575	.63755	.72002	.70132	.77180	.77631
母親	個數	171	162	166	171	162	168
	平均數	3.8713	4.0794	4.1416	4.0955	3.8951	4.0060
	標準差	.96762	.62138	.70892	.65127	.80904	.84412
總和	個數	392	379	383	396	380	388
	平均數	3.7959	4.0068	4.0561	4.0118	3.8430	3.9974
	標準差	.95643	.63298	.71821	.68323	.78812	.80534

至於各細項需求情形則於表4-6呈現，以對需求八「瞭解如何培養孩子良好的生活習慣」最為殷切，母親則認為父親對於需求九「瞭解如何教導孩子學習的態度與方法」最為需要。

表 4-6 父親與母親對各項需求的需求程度

父或母	需求1	需求2	需求3	需求4	需求5	需求6	需求7	需求8	需求9	需求10
父 個數	223	221	225	228	226	226	228	228	229	228
親 平均數	3.8341	4.0136	3.9467	4.0219	4.0221	3.8097	3.9211	4.1491	4.0218	3.9737
標準差	.87214	.76562	.82202	.72976	.81891	.85067	.85664	.73589	.82953	.80155
母 個數	175	171	171	177	178	175	177	176	178	172
親 平均數	3.9829	4.1462	4.1170	4.1299	4.1461	4.0000	4.0169	4.2330	4.1966	4.0930
標準差	.84060	.73302	.82484	.70715	.77460	.77311	.84930	.72289	.75209	.73553
總 個數	398	392	396	405	404	401	405	404	407	400
和 平均數	3.8995	4.0714	4.0202	4.0691	4.0767	3.8928	3.9630	4.1856	4.0983	4.0250
標準差	.86053	.75351	.82652	.72108	.80109	.82218	.85371	.73054	.80035	.77516
父或母	需求11	需求12	需求13	需求14	需求15	需求16	需求17	需求18	需求19	需求20
父 個數	223	226	221	229	227	229	227	225	220	225
親 平均數	3.9417	3.6681	3.7376	3.8777	3.7930	3.6594	3.7445	3.8889	3.9909	3.7956
標準差	.76004	.90458	.94575	.88500	.95766	.93526	.91007	.92152	.77631	.92243
母 個數	176	175	171	179	177	177	180	172	168	177
親 平均數	4.0398	3.8571	3.8713	3.9721	3.8870	3.7853	3.8667	3.9942	4.0060	3.8249
標準差	.74343	.92048	.96762	.93874	.95269	.90404	.94780	.93968	.84412	.95813
總 個數	399	401	392	408	404	406	407	397	388	402
和 平均數	3.9850	3.7506	3.7959	3.9191	3.8342	3.7143	3.7985	3.9345	3.9974	3.8085
標準差	.75340	.91524	.95643	.90905	.95544	.92277	.92779	.92972	.80534	.93725

### 3. 不同居住地區對於父職需求程度之分析

整體而言，不同地區之父職需求情形，如表4-7所示，都會區如台北市樣本對於各面向其需求程度皆相當高，其中又以「孩子各階段發展」需求為最高，而鄉村地區如雲林縣，則以「父親支持資源」的需求為最高。

表4-7 居住縣市與父職需求四面向的需求程度

居住縣市		父親個人成長需求	孩子的成長需求			父親與妻子的互動需求	父親支持資源需求
			孩子學校課業	孩子各階段發展	孩子教養技巧		
台北市	個數	11	11	11	11	10	11
	平均數	4.0909	4.3896	4.4545	4.3333	4.3667	4.1818
	標準差	.53936	.42900	.52223	.44721	.39126	.60302
台北縣	個數	244	234	235	246	240	240
	平均數	3.8811	4.1160	4.1340	4.0718	3.9035	4.0708
	標準差	.97194	.58189	.67313	.66380	.79679	.80218
雲林縣	個數	95	93	95	96	91	96
	平均數	3.6316	3.7588	3.7789	3.7986	3.6227	3.8958
	標準差	.89979	.62766	.76741	.70001	.79382	.68793
屏東縣	個數	37	36	37	37	34	35
	平均數	3.7027	3.8452	4.1757	4.0541	3.8039	3.8571
	標準差	.87765	.81127	.76573	.76785	.70409	.87927
總和	個數	387	374	378	390	375	382
	平均數	3.8088	4.0092	4.0582	4.0103	3.8387	4.0105
	標準差	.94107	.63641	.72144	.68809	.79144	.78027

## 第二節 外籍配偶家庭父職教育課程發展

### 一、外籍配偶家庭父職教育課程之發展

基於前述所得之外配家庭父職教育需求，本研究著手規劃外配家庭之父職教育課程，一方面邀集具有與外配家庭互動與教育經驗者，配合不同需求發展副職教育課程，另一方面同時對外徵尋課程，期望可以匯整符應各項外配家庭之父職教育需求的課程，並編輯成為教育手冊，提供從事教育與服務外配家庭的機構參考，以利推廣外配家庭之父職教育工作。茲將向專家邀稿與對外徵稿的成果歸納說明如下，詳細的課程內容可參見已彙整編輯之「外籍配偶家庭之父職教育手冊」。

#### (一) 邀稿部分

本研究針對外籍配偶家庭發展之父職教育課程，是以本研究父職教育需求結果為依據，透過近年來從事與參與外籍配偶家庭研究或教育工作專家的帶領或是引薦，邀請實際對外籍配偶家庭具豐富教學經驗之國小教師與相關專業人士進行課程方案之設計。邀請設計課程的對象包括魏素鄉校長（台北縣大觀國小校長）團隊、曾秀珠校長（台北縣野柳國小校長）團隊、林彩媚（中國青年和平團副執行長）、王淑清教授（國立屏東科技大學幼兒保育系副教授）團隊。

為確保本研究規劃之父職教育課程配合外配家庭之父職教育需求，本研究團隊除召開撰寫會議外延擬共同的課程撰寫格式(包括時間考量的原則與從事該主題教學時應具備的教學資源說明)提供父職教育課程撰寫者依循，亦隨時與不同地區課程設計者密切聯繫，討論課程發展方向，確認各轉寫者負責之撰寫單元等，務求研發出可行高且便於從事外配家庭父職教育之帶領者使用的課程手冊。

本研究根據父職教育需求結果而將課程分為四大面向發展，其中第四大面向為父職支持資源需求，由本研究團隊蒐集資料彙整而得，不需進行課程設計，課程設計者係根據其他三面向之外配家庭父職教育需求發展課程。本研究總計發展

出十一單元，二十七項主題課程方案，各課程研發人員規劃課程與外配家庭之父職需求皆有對應，請參見表 4-6，本研究邀請專家撰寫之外籍配偶家庭父職教育課程內容與符應之需求項目整理如表 4-8 所示。

表 4-8 外籍配偶家庭父職教育課程研發人員與對應之父職教育需求

團隊帶領者	撰寫課程人員	需對應之父職教育需求
魏素鄉 臺北縣大觀國小校長	紀玫芳 張簡憶如 蔡麗琴	<ul style="list-style-type: none"> <li>➤ 瞭解孩子的學校</li> <li>➤ 瞭解如何培養孩子良好的生活習慣</li> <li>➤ 瞭解教導子女課業活動所需的相關知能</li> <li>➤ 瞭解如何跟孩子同學的家長們聊天、說話</li> <li>➤ 瞭解如何幫助孩子被同學接受</li> <li>➤ 瞭解如何教導孩子學習的態度與方法</li> <li>➤ 瞭解如何與學校老師溝通</li> </ul>
曾秀珠 臺北縣野柳國小校長	曾秀珠 張麗敏 莊瑞朗	<ul style="list-style-type: none"> <li>➤ 瞭解如何協助妻子適應夫家的生活環境</li> <li>➤ 瞭解如何協助妻子成為好媽媽</li> <li>➤ 瞭解如何協助家人面對外界壓力</li> </ul>
王淑清 國立屏東科技大學 幼兒保育系副教授	梁兆禎	<ul style="list-style-type: none"> <li>➤ 瞭解與孩子溝通的技巧</li> <li>➤ 瞭解如何掌握自己的情緒</li> </ul>
林彩媚 中國青年和平團副執行長	林彩媚	<ul style="list-style-type: none"> <li>➤ 瞭解孩子不同階段的發展</li> <li>➤ 瞭解孩子成長過程中的需求</li> <li>➤ 瞭解各階段孩子的教養技能</li> <li>➤ 瞭解如何尋找時間來陪孩子</li> </ul>
黃馨慧 國立台灣師範大學人類 發展與家庭學系副教授 兼本研究主持人	蕭雅文 蔡欣育 陳怡臻	<ul style="list-style-type: none"> <li>➤ 瞭解如何增進夫妻溝通的能力</li> <li>➤ 瞭解妻子母國家庭的特色</li> </ul>

表 4-9 外籍配偶家庭父職教育課程內容與符應之需求項目一覽表

需求面向	單元名稱	單元時間	需求項目
一、孩子的成長	(一) 孩子的學校課業		
	◆ 協助孩子適應學習環境	80min	➤ 瞭解孩子的學校
	主題一 大手牽小手---了解孩子的校園環境	20min	➤ 瞭解如何培養孩子良好的生活習慣
	主題二 快樂上學趣---協助孩子適應團體生活及班規	20min	
	主題三 微笑的天使---協助孩子建立良好的品德	40min	
	◆ 孩子的學習，爸爸不缺席	120min	➤ 瞭解如何幫助孩子被同學接受
	主題一 分享的快樂—孩子與同學相處問題的探討	40min	➤ 瞭解如何教導孩子學習的態度與方法
	主題二 蘋果成熟沒？—談學習態度與方法	40min	➤ 瞭解如何與學校老師溝通
	主題三 認識舉足輕重的朋友—「溝通」	40min	
	◆ 協助孩子學習	120min	➤ 瞭解教導子女課業活動所需的相關知能
主題一 孩子在學校學些什麼？	80min		
主題二 我的孩子有沒有與別家的孩子不一樣？	40min	➤ 瞭解如何跟孩子同學的家長們聊天、說話	
(二) 孩子發展與教養技巧			
◆ 了解孩子並不難~認識孩子的發展需求	200min	➤ 瞭解孩子不同階段的發展	
主題一 看見孩子的成長	40min	➤ 瞭解孩子成長過程中的需求	
主題二 孩子認知與學習	40min	➤ 瞭解各階段孩子的教養技能	
主題三 解讀孩子情緒密碼	40min	➤ 瞭解如何尋找時間來陪孩子	
主題四 與孩子健康探兩性	40min		
主題五 營養保健百分百	40min		
◆ 我的天才老爸—親子溝通暢行無阻	120min	➤ 瞭解與孩子溝通的技巧	
主題一 和孩子談情說愛	120min		

表 4-9 外籍配偶家庭父職教育課程內容與符應之需求項目一覽表 (續)

二、父親與配偶的互動	◆ <b>新移民父親經營家庭策略~牽手出頭天</b>	<b>160min</b>	➤ 瞭解如何經營愉快的家庭氣氛
	主題一 有她，真好	80min	
	主題二 愛的支票	40min	
	主題三 轉個彎遇見愛	40min	
	◆ <b>給孩子未來婚姻一個希望~夫妻溝通</b>	<b>100min</b>	➤ 瞭解如何增進夫妻溝通的能力
◆ <b>全球下南洋—認識多元文化</b>	<b>100min</b>	➤ 瞭解妻子母國家庭的特色	
◆ <b>她是我的阿娜答</b>	主題一 讓我爸爸扭一下	40min	➤ 瞭解如何協助妻子適應夫家的生活環境
	主題二 各說各話	40min	
	主題三 記憶大挑戰	40min	➤ 瞭解如何協助妻子成為好媽媽
	主題四 請聽我說	40min	
◆ <b>快樂的國際家庭</b>	主題一 瞎子走路	40min	➤ 瞭解如何協助家人面對外界壓力
	主題二 拜訪社區	40min	
	主題三 危險地帶	40min	
	主題四 廚師點菜	40min	
三、父親個人成長	◆ <b>我的天才老爸—親子溝通暢行無阻</b>	<b>120min</b>	➤ 瞭解如何掌握自己的情緒 (如適當表達、減少負面情緒等)
	主題一 自己的顏色~自我肯定	120min	
	主題二 黑松爸爸 VS 可樂弟弟~情緒管理	120min	
四、父職支持資源	由本研究團隊蒐集相關資料彙整而得，並非課程設計之類目		

## (二) 徵稿部分

本研究外籍配偶家庭父職教育課程發展，除了以邀稿的方式進行之外，同時也以「外籍配偶家庭之父職教育課程方案徵稿比賽」，徵求不同的課程設計，期能以多元面向發展課程。凡臺灣各地家庭教育相關工作人員 (含教師、志工) 及關心本議題之社會大眾皆可自由以個人或團體參加，皆提供此一有志從事及開發

外籍配偶家庭父職教育者教材發表之機會。透過國立臺灣師範大學家庭教育中心、雲林縣家庭教育中心、台北家庭教育中心等三個網站平台，公告此徵文比賽。

本次徵文比賽於五月底截稿，一共收到九份稿件，徵稿課程與本研究之外配家庭父職教育需求之符應情形參見表 4-8 徵稿課程一覽表。

表 4-10 徵稿課程一覽表

對應之需求面向	課程總時間	課程設計主題與方案名稱
父親個人成長 父親與配偶的互動 孩子的成長	270 分鐘	一、關心我的心—外籍新移民家庭父親之情緒管理能力 (90 分) 二、有緣千里來相會—外籍新移民家庭之父親了解妻國文化、特色 (90 分) 三、作個好爸爸—外籍新移民家庭父親之親職效能 (90 分)
父親與配偶的互動	40 分鐘	讓你的孩子愛回家～家庭氣氛經營
父親與配偶的互動	180 分鐘	一、夫妻溝通 (90 分) 二、父母親職 (90 分)
父親與配偶的互動	180 分鐘	一、眼中的他人鏡中的自己 (45 分) 二、我泥中有你你泥中有我 (45 分) 三、溝通無障礙刹那變永恆 (45 分) 四、終極鐵衛軍抗壓新盟主 (45 分)
父親與配偶的互動	120 分鐘	其實我懂你的心
父親與配偶的互動	160 分鐘 (四節課)	一、有她，真好 (80 分) 二、愛的支票 (40 分) 三、轉個彎遇見愛 (40 分)
父親與配偶的互動	120 分鐘	放你的真心在我的手心—協助外籍妻子適應夫家的生活
父親與配偶的互動	300 分鐘	一、「我說的話，你聽懂了嗎？」—「家庭會談技巧」 (50 分) 二、「文化認同」—「油麻菜籽影片欣賞」(150 分) 三、「社區巡禮」—「閒話家常，社區事」(50 分) 四、「做妻子的圓夢人」—「彼此不是負擔」(50 分)
父職支持資源	240 分鐘 (四節課)	SOS-搶救困難大作戰



### 第三節 外籍配偶家庭父職教育支持資源

本研究除將相關課程對照外籍配偶家庭父職教育需求歸納並將其中三大面向以方案設計呈現成果外，第四大面向之父職支持資源需求系屬於參考性資訊，因此本研究團隊積極蒐羅符應外籍配偶家庭父職需求中，對於如何協助外籍配偶家庭父親發展其父職角色所需之資源，以提供給外籍配偶家庭父職教育相關工作人員作為參考的資源。本研究分別蒐集與父親角色相關的繪本與書籍、與父職相關的數位媒體資源（電影資源），以及提供法政單位的聯絡資訊，包括各縣市的家庭教育中心、外籍配偶家庭服務機構。另外，在研究過程中，外籍配偶家庭父親們，經常提到的重要需求資訊，即是各縣市監理單位與法律資源網站，由於外籍配偶在臺灣有身分上的認定及法律上的限制，因此對於外籍配偶家庭而言，這些法律諮詢是生活中不可不了解的一環，以下將分別呈現各項資源。

#### 一、與父親角色相關的繪本與書籍

與父親角色相關的繪本與書籍，可以分成五個面向，包括親子關係、父親本身、夫妻互動、多元文化互動與新移民社區資源網的認識和運用。以下分別呈現各繪本的相關資訊與內容簡介，參見表 4-11-1~4-11-5。

表 4-11-1 親子關係主題之繪本與書籍

書名	內容簡介
<b>爸爸，你愛我嗎？</b> 史蒂芬·麥可·金/著 譯者：余治瑩 出版年：2000 出版社：三之三	有一個男人很愛他的兒子，但他有一個煩惱，不知道該怎麼讓兒子知道他的愛，於是他利用所收集的大小小盒子，做各種好玩的東西送給兒子。雖然有人嘲笑他，但他一點也不在乎，因為他已經找到一種特別的方式，告訴兒子：「我愛你。」
<b>你很特別</b> 陸可鐸/著，馬第尼斯/繪 譯者：丘慧文，郭恩惠 出版年：2000 出版社：道聲	這世界告訴孩子：「如果你.....聰明、美麗、有才能，你就很特別。」但是神告訴孩子：「你很特別，因為你就是很特別，不需要任何條件。」人的價值在於你如何看待你自己而非別人如何看你，要相信自己永遠是最特別的，要肯定自己才是最重要的。

<p><b>因為我愛你</b> 黛伯拉·泰南/著 譯者：羅玲妃 出版年：2004 出版社：平安文化</p>	<p>哪些話會讓你與家人產生良性互動，哪些會加強家人之間的溝通，哪些會使家人的關係變複雜，哪些能增加家人的感情，還有哪些話會造成反效果…善用說話力量，達成十全十美的家庭溝通。</p>
<p><b>爸爸你會想我嗎</b> 溫蒂·米高梅/著，珍妮佛·伊修絲/繪 譯者：黃迺毓 出版年：2004 出版社：上誼文化公司</p>	<p>男孩不願爸爸遠行，本來氣氛有點兒警扭和僵硬，但爸爸貼心回應，照顧到孩子心理的感受，於是氣氛轉為溫馨。</p>
<p><b>用愛心說實話</b> 派翠西亞·麥基撒克/文，吉絲莉·波特/圖 譯者：宋珮 出版年：2001 出版社：和英</p>	<p>作者運用簡單的故事、機智的文筆提醒我們如何說實話。</p>
<p><b>猜猜我有多愛你</b> 山姆·麥克布雷尼/文，安妮塔·婕朗/圖 譯者：陳淑惠 出版年：2000 出版社：上誼</p>	<p>愛是難以形容與表達的東西，小兔子和大兔子用了好多方法告訴對方，自己對對方的愛有多多。不過，不管誰比誰多，他們的愛讓彼此都好滿足。</p>
<p><b>沒有人喜歡我</b> 羅爾·克利尚尼茲/文，圖 譯者：宋珮 出版年：2002 出版社：三之三</p>	<p>這是一個新居民適應環境的故事。</p>
<p><b>家有生氣小恐龍</b> 提利·羅伯埃克特/著，菲利浦·古森斯/繪 譯者：簡伊婕 出版年：2004 出版社：大穎文化</p>	<p>從一個孩子的觀點來詮釋他的生氣怒火、他的生氣情緒，藉著孩子的「他我」投射，來表達孩子期待自己生氣時的所作所為都能夠被理解。而父母呢？或許除了給予孩子適當管教之外，也應該充分理解自己的孩子，尊重他也有表達生氣情緒的權利與方式。</p>
<p><b>挖鼻孔好好玩</b> 達妮拉·庫洛特－弗里施/文圖 譯者：高玉菁 出版年：2003 出版社：三之三</p>	<p>讓爸爸媽媽們可以用另一種視野，面對親子溝通互動的問題。</p>

表 4-11-2 「夫妻互動」主題之繪本與書籍表

書名	內容簡介
<b>好事成雙</b> 巴貝柯爾/著 譯者：郭恩惠 出版年：2000 出版社：格林文化	一對人見人愛的兄妹，卻有一對問題父母。他們因為討厭彼此而在家中爭鬧不休。兄妹們都懷疑爸爸媽媽是不是因為生下他們才變得討厭對方。當他們搞清楚其實是爸爸媽媽自己的問題之後，便設法協助父母親解決了婚姻的問題。
<b>一條紅線</b> 白蒂·米勒/著 譯者：賀道蓉 出版年：2003 出版社：上堤文化	作者以看得見的紅線，象徵看不見的藩籬，引發兩個好朋友的地盤之爭，寫法傳神，引人深思。

表 4-11-3 「父親本身」主題之繪本與書籍

書名	內容簡介
<b>忙碌爸爸也能做好爸爸</b> 布魯斯·羅賓森 /著 譯者：但漢敏 出版年：2009 出版社：野人	羅賓森醫生訪問了七十五位各行各業的忙碌爸爸，六十三位的媽媽和孩子，與你分享如何照顧孩子、如何在家庭與工作間找到平衡、如何與伴侶互相協助、如何與孩子建立起全新的關係…

表 4-11-4 「多元文化互動」主題之繪本與書籍

書名	內容簡介
<b>自己的顏色</b> 雷歐·里歐尼文/著 譯者：林真美 出版年：1997 出版社：遠流	變色龍改變體色... 是為了生存在殘酷的大自然 但，巧思的作者，轉換角度思考... 牠... 獨特，卻與週遭固定顏色的動植物，顯得格格不入，曲高和寡 幸好，世界如此遼闊，總能找到相同性情的「朋友」..... 一同分享。
<b>世界上最美麗的村子</b> 小林豐/文圖 譯者：黃宣勳 出版年：2008 出版社：小魯文化	這本繪本以戰爭為主題，卻沒有畫出任何一幅戰爭場景，然而，書中所傳達出戰爭的殘酷無情，卻震撼人心！透過繪本的引導，帶入多元的政治、歷史、宗教、文化等相關議題的串聯學習。

表 4-11-5 「新移民社區資源網的認識和運用」主題之繪本與書籍

書名	內容簡介
<b>凱琪的包裹</b> 坎達絲·弗萊明/著，史黛西·崔森·麥昆/繪 譯者：劉清彥 出版年：2004 出版社：台灣東方	故事雖然脫胎自作者母親在二次世界大戰時的真實經驗，卻巧妙的轉化為兩個小女孩在魚雁往返間建立友誼、分享和幫助的故事。這樣的安排使身處不同時空和文化背景的小孩，都能夠輕易跨越藩籬，走進她們的生活，看見因人性中最真切、純淨的善良所帶來的改變。

## 二、數位媒體資源——電影

與父親角色相關之電影數量並不是非常的多，包含「克拉馬對克拉馬」、「扭轉奇蹟」、「父子」等一共十八部影片，茲將各影片資訊按照出版年代逐一整理如下表 4-14 所示。從出版年代可知有關於父親角色的影片似乎多在近年發展為多，而且西方社會的影片佔絕大多數。或許與東西方文化差異有關，似乎華人社會的父子影片較少且則多屬於父親較負面角色的故事類型，西方影片中父親有比較多的幽默色彩。

表 4-12-1 與父親角色相關之電影一覽表--夫妻關係（按年代排序）

片名	年代/片長	劇情摘述	發行公司
玫瑰戰爭 The War of the Roses	1989/ 1 時 56 分	一對郎才女貌、人人稱羨的恩愛夫妻，經過十七年的婚姻生活竟然離婚了，雙方的明爭暗鬥就此展開。	哥倫比亞三星影片公司
天生一對 The Parent Trap	1998/ 2 時 7 分	夫妻分開後，雙胞胎女兒因參加營隊而相遇，女兒們決定展開一段確認親情關係並努力促合父母的歷程。	哥倫比亞三星影片公司
Kiss 情人 The story of us	1999/ 1 時 36 分	敘述中年夫妻所遭遇的相處困境以及如何面對及處理的過程。	華納影片公司
扭轉奇蹟 The Family Man	2001/ 2 時 5 分	一夕之間，傑克從華爾街的名流仕紳，變成一位賣輪胎的銷售員，並與大學時代的女友共組家庭，這一切的生活讓捷克開始學會欣賞與珍惜。	春暉國際影業
一個好爸爸 Run Papa Run	2008/ 1 時 55 分	有著黑道背景的天恩和菜鳥律師美寶一見鍾情並有了愛的結晶，為了愛護女兒，他極盡一切去隱瞞自己黑道的身份、改變自己行事作風的歷程。	發行拳

表 4-12-2 與父親角色相關之電影一覽表--親子關係（按年代排序）

片名	年代/片長	劇情摘述	發行公司
克拉馬對克拉馬 Kramer Vs. Kramer	1979/ 1 時 45 分	描述一位父親為了照顧妻子離去留下的兒子，為了與妻子爭取監護權所做的改變歷程。	哥倫比亞 三星影片 公司
看誰又在說話 Look Who's Talking Too	1991/ 1 時 22 分	看一位開著計程車的爸爸，與其做會計的妻子，如何與兩個孩子相處的溫馨、逗趣情節。	
西雅圖夜未眠 Sleepless In Seattle	1993/ 1 時 33 分	自從妻子病逝後，山姆獨自帶著兒子生活，因為兒子天真又貼心的一次電台事件，讓山姆再次找到他的真愛。	哥倫比亞 三星影片 公司
獅子王 The Lion King	1994/ 1 時 30 分	小獅王 Simba 的父親不斷地從世界萬物當中，和兒子探討愛、責任、生命定位等等課題。	迪士尼公 司
美麗人生 Life Is Beautiful	1998/ 1 時 33 分	在二次大戰殘酷無情的世界，和兒子一起關在集中營的爸爸以玩遊戲的方式，保持兒子世界中的快樂與天真。	梅蘭坡影 業
那山、那人、那狗 Postman in the Mountains	2000/ 1 時 29 分	兒子接下父親二十多年來的郵差工作，在父親和忠狗的陪伴之下，終於體會到父親的辛勞與意義。	春暉國際 影業
他不笨，他是我爸爸 I am Sam	2002/ 2 時 13 分	弱智的山姆獨自負擔起養育女兒的重責大任，山姆在朋友及律師的幫助下，為爭取女兒的監護權而努力奮鬥。	邁拓娛樂
海底總動員 Finding Nemo	2003/ 1 時 40 分	描述小丑魚 Nimo 因好奇心的驅使和父親走散了，心急如焚的父親決定展開千里尋子之旅的過程。	博偉影片 公司
大智若愚 Big fish	2003/ 1 時 50 分	兒子因覺得爸爸不切實際，父子關係總是疏離，在媽媽試圖重新聯繫他們感情的同時，兒子才慢慢體會到爸爸過去的際遇、心情及所有的人、事、物。	博偉影片 公司

表 4-12-2 與父親角色相關之電影一覽表--親子關係（按年代排序）（續）

<p>超級杯奶爸 The Game Plan</p>	<p>2007/ 1 時 53 分</p>	<p>一位七歲的小女孩突然出現在一位身價非凡的美式足球員面前，並聲稱自己是他的女兒，父女之間的互動關係就此展開。</p>	<p>博偉影片公司</p>
<p>當幸福來敲門 The Pursuit of Happyness</p>	<p>2007/ 1 時 56 分</p>	<p>描述一個單親爸爸，因為事業失敗窮途潦倒到無家可歸，卻還得為擔起撫養兒子重擔而努力求職的過程。</p>	<p>博偉影片公司</p>
<p>父子 After This Our Exile</p>	<p>2007/ 2 時 0 分</p>	<p>面對母親的離去以及父親成天窮愁潦倒的情緒，小孩只得在害怕失風與恐懼父親中艱難度日。</p>	<p>山水國際娛樂</p>
<p>愛情三選一 Definitely, Maybe</p>	<p>2008/ 1 時 51 分</p>	<p>正在和妻子辦理離婚手續的威爾，向女兒描述他和三個截然不同的女孩的情史，並在女兒的幫助下，試圖去找回那還存在的愛情。</p>	<p>環球影業</p>
<p>老爸行不行 Dad in Real Life</p>	<p>2008/ 1 時 38 分</p>	<p>因喪妻而必須獨立撫養三個女兒的單親爸爸，從不曾對任何女人動心，但這次卻愛上了弟弟剛交往不久的新女友！</p>	<p>威望國際</p>
<p>我的火星小孩 Martian Child</p>	<p>2008/ 1 時 48 分</p>	<p>敘述一個剛喪偶的科幻作家收養一個怪咖孤兒，兩人從不熟識到相互感受到彼此內心深處的關懷與愛。</p>	<p>發行拳</p>

表 4-12-3 與父親角色相關之電影一覽表--家人關係（按年代排序）

片名	年代/片長	劇情摘述	發行公司
超人特攻隊 The Incredibles	2005/ 1 時 39 分	描述超人家庭如何結合全家的心，合力打擊犯罪的冒險歷程。	迪士尼公司
RV 休旅任務	2006/ 1 時 39 分	一位工作狂的父親，在面對已經允諾的家庭旅遊和公司重要的會議，他帶著家人踏上刺激又有趣的旅程	哥倫比亞三星影片公司
命運好好玩 Click	2006/ 1 時 46 分	一個遙控器，讓夢想成為建築師而竭盡所能的麥可，就此以他想不到的方式遙控他的生活。	博偉影片公司

### 三、外籍配偶相關服務機構

如前所述，外籍配偶家庭生活中，相關法律的諮詢不可或缺，因此提供法政單位，相關服務處資訊，以便符應外籍配偶家庭的需求。以下將介紹各縣市家庭教育中心、外籍配偶家庭服務機構、各縣市監理單位，以及法律資源網站。

#### （一）外籍配偶家庭服務機構

##### ◆ 外配家庭服務

以下是政府單位提供的外籍配偶家庭服務窗口，有任何資訊都可以打電話或親自到這些服務站查詢。

表 4-13-1 外籍配偶家庭相關網站—外配家庭服務

機構/網站	聯絡方式
臺北縣政府新住民專區網站	國際多元服務櫃台 ☎02-2960-3456 轉 5122、5123 新住民文教輔導科 ☎02-2960-3456 轉 2871-2878 📍臺北縣板橋市中山路1段161號21樓 ☺ <a href="http://www.new-inhabitants.tpc.gov.tw">http://www.new-inhabitants.tpc.gov.tw</a>

表 4-13-1 外籍配偶家庭相關網站—外配家庭服務（續）

機構/網站	聯絡方式
屏東縣外籍配偶家庭服務中心	<p>☎ (08)737-8821-211</p> <p>📍地址：屏東縣屏東市建豐路 180 巷 35 號</p> <p>☺ <a href="http://www.wplwh.org/wife/doc.php?Action=detail&amp;CPID=17">http://www.wplwh.org/wife/doc.php?Action=detail&amp;CPID=17</a></p>
花蓮縣新移民教育服務網	☺ <a href="http://iau.hlc.edu.tw/">http://iau.hlc.edu.tw/</a>
台北縣仁興國小新移民學習中心	<p>☎ 02-2621-3783, 02-2621-8785</p> <p>📍臺北縣淡水鎮興仁路 101 巷 10 號</p> <p>☺ <a href="http://163.20.67.193/immigration/imm.HTM">http://163.20.67.193/immigration/imm.HTM</a></p>
臺北縣永定國小新移民學習中心	<p>☎ 02-26631288</p> <p>☎ 02-26632021</p> <p>📍臺北縣石碇鄉永定村蚯蚓坑 20 號</p> <p>☺ <a href="http://tw.class.urlifelinks.com/class/?csid=css000000055900">http://tw.class.urlifelinks.com/class/?csid=css000000055900</a></p>
桃園縣新移民學習中心	<p>☎ 03-4506279, 4501450#222</p> <p>📍桃園縣平鎮市龍南路 315 號</p> <p>☺ <a href="http://163.30.118.12/main1_1.html">http://163.30.118.12/main1_1.html</a></p>
臺北市民政局	<p>☎ 02-27208889</p> <p>📍臺北市信義區市府路 1 號 中央區 9 樓</p> <p>☺ <a href="http://www.ca.taipei.gov.tw/civil/page.htm">http://www.ca.taipei.gov.tw/civil/page.htm</a></p>
內政部戶政司	<p>☎ 02-2356-5000</p> <p>📍台北市徐州路 5 號</p> <p>☺ <a href="http://www.dgbas.gov.tw/ct.asp?xItem=6396&amp;ctNode=418">http://www.dgbas.gov.tw/ct.asp?xItem=6396&amp;ctNode=418</a></p>
外交部領事事務局簽證組	<ul style="list-style-type: none"> <li>➤ 台北 <ul style="list-style-type: none"> <li>☎ 02-2343-2888</li> <li>📍台北市濟南路一段 2-2 號 3~5F</li> </ul> </li> <li>➤ 外交部中部辦事處 <ul style="list-style-type: none"> <li>☎ 04-22510799</li> <li>📍台中市黎明路二段五〇三號一樓</li> </ul> </li> <li>➤ 外交部南部辦事處 <ul style="list-style-type: none"> <li>☎ 07-211-0605</li> <li>📍高雄市成功一路 436 號 2 樓</li> </ul> </li> <li>➤ 外交部東部辦事處 <ul style="list-style-type: none"> <li>☎ 03-833-1041</li> <li>📍花蓮市中山路三七一號六樓</li> </ul> </li> </ul> <p>☺ <a href="http://www.boca.gov.tw/mp?mp=1">http://www.boca.gov.tw/mp?mp=1</a></p>
臺灣新移民---外籍新娘的家	☺ <a href="http://library.taiwanschoolnet.org/cyberfair2005/jjes/index2.htm">http://library.taiwanschoolnet.org/cyberfair2005/jjes/index2.htm</a>
<a href="#">台北市監理處線上模擬考</a>	☺ <a href="http://tw.myblog.yahoo.com/jw!Cnx1_5.CERkp5pktKc3VbAM-/article?mid=12438">http://tw.myblog.yahoo.com/jw!Cnx1_5.CERkp5pktKc3VbAM-/article?mid=12438</a>



表 4-13-1 外籍配偶家庭相關網站—外配家庭服務（續）

機構/網站	聯絡方式
96 教育部設置社區終身學習中心一覽表	☺ <a href="http://b001.senioredu.moe.gov.tw/ezcatfiles/b001/img/img/20070205.xls">http://b001.senioredu.moe.gov.tw/ezcatfiles/b001/img/img/20070205.xls</a>
外籍配偶資源網	☺ <a href="http://wise.edu.tw/foreignarea/index.php">http://wise.edu.tw/foreignarea/index.php</a>
賽珍珠基金會	☎ 02-2369-8880 📍 台北市和平西路一段 56 號 4 樓之 5 ☺ <a href="http://www.psbf.org.tw/about_us.htm">http://www.psbf.org.tw/about_us.htm</a>
伊甸社會福利基金會新移民發展處	☎ 02-2230-7715 📍 臺北市文山區萬美街一段 55 號 3 樓 ☺ <a href="http://edfb.womenweb.org.tw">http://edfb.womenweb.org.tw</a>
南洋台灣姊妹會	➤ 北部辦公室 ☎ 02-25159943 📍 台北市中山區龍江路 264 號 3 樓 ➤ 南部辦公室 ☎ 07-683-1430 📍 高雄縣美濃鎮中正路二段 761 號 ☺ <a href="http://www.tasat.org.tw/">http://www.tasat.org.tw/</a>

備註：☎—代表聯絡電話、📍—代表聯絡地址、☺—代表網址

#### ◆ 妻國文化

以下分享了一些介紹東南亞國家的的網站，想要多瞭解配偶母國文化的爸爸們，可以瀏覽這些網站，吸收更多文化方面的知識。例如一些網站有提供音樂，看電視，廣告，手機鈴聲，玩遊戲、越南新娘證件辦理、當地美食、當地文化、旅遊勝地、相關文章、越南音樂等相關討論。

表 4-13-2 外籍配偶家庭相關網站—妻國文化

網站	聯絡方式
東南亞主題樂園 ☛泰國	☺ <a href="http://music.siamza.com/">http://music.siamza.com/</a>
越南話題論壇	☺ <a href="http://tw-vn.com/vbb/cms_index.php?">http://tw-vn.com/vbb/cms_index.php?</a>
<a href="http://blog.yam.com/toiyeuvietnam">越南社會主義共和國</a>	☺ <a href="http://blog.yam.com/toiyeuvietnam">http://blog.yam.com/toiyeuvietnam</a>
<a href="http://apingo.spaces.live.com/default.aspx?wa=wsignin1.0&amp;sa=448639278">阿斌哥話越南的秘密基地</a>	☺ <a href="http://apingo.spaces.live.com/default.aspx?wa=wsignin1.0&amp;sa=448639278">http://apingo.spaces.live.com/default.aspx?wa=wsignin1.0&amp;sa=448639278</a>
<a href="http://blog.yam.com/hongzen63">越南社會文化學習網</a>	☺ <a href="http://blog.yam.com/hongzen63">http://blog.yam.com/hongzen63</a>
泰國觀光局	☺ <a href="http://www.tattpe.org.tw/culture/index.pgp?page=drama.htm">http://www.tattpe.org.tw/culture/index.pgp?page=drama.htm</a>
越南文化古蹟討論歷史文化學習網	☺ <a href="http://culture.edu.tw/admin/note_show.php?bookid=42511">http://culture.edu.tw/admin/note_show.php?bookid=42511</a>
越南社會文化學習網	☺ <a href="http://blog.yam.com/hongzen63">http://blog.yam.com/hongzen63</a>
世界遺產索引。中華世界遺產協會	☺ <a href="http://www.what.org.tw/db/detail.asp?hid=147">http://www.what.org.tw/db/detail.asp?hid=147</a>
漢越網路字典	☺ <a href="http://pagesperso-orange.fr/dang.tk/langues/hanviet.htm">http://pagesperso-orange.fr/dang.tk/langues/hanviet.htm</a>

備註：☎—代表聯絡電話、📍—代表聯絡地址、☺—代表網址

#### ◆ 資訊查詢

以下提供一些資訊網，提供外籍配偶相關服務資訊及線上資源、生活適應輔導、優生保健、就業權益、教育文化、子女教養...

表 4-13-3 外籍配偶家庭相關網站—資訊查詢

相關網站	聯絡方式
新竹縣外籍配偶資訊網	☺ <a href="http://foreignbride.hcshb.gov.tw/">http://foreignbride.hcshb.gov.tw/</a>
雲林縣外籍與大陸配偶照輔導服務網	☺ <a href="http://care.yunlin.gov.tw/">http://care.yunlin.gov.tw/</a>
教育部全球資訊網	☺ <a href="http://www.edu.tw/index.aspx">http://www.edu.tw/index.aspx</a>
內政部入出國及移民署全球資訊網	☺ <a href="http://www.immigration.gov.tw/">http://www.immigration.gov.tw/</a>

備註：☎—代表聯絡電話、📍—代表聯絡地址、☺—代表網址

◆ 衛生保健

提供免費線上醫療諮詢(Second Opinion)的國家網路醫院、新移民健康照護管理、新移民子女發展篩檢。

表 4-13-4 外籍配偶家庭相關網站—衛生保健

機構/網站	聯絡方式
國家網路醫院	<ul style="list-style-type: none"> <li>➤ 台北辦公室 ☎02-29978616 📍台北縣新莊市長青街2號</li> <li>➤ 台中一辦公室 ☎04-22591999 📍台中市黎明路二段503號5樓</li> <li>➤ 台中二辦公室 ☎04-22550177 📍台中市干城街95號3-4樓 ☺<a href="http://hospital.kingnet.com.tw/free/outpatient.html?outpatient=chinese">http://hospital.kingnet.com.tw/free/outpatient.html?outpatient=chinese</a></li> </ul>
衛生署國民健康局	☺ <a href="http://www.bhp.doh.gov.tw/BHPnet/Portal/">http://www.bhp.doh.gov.tw/BHPnet/Portal/</a>
中央健康保險局	☺ <a href="http://www.nhi.gov.tw/">http://www.nhi.gov.tw/</a>

備註：☎—代表聯絡電話、📍—代表聯絡地址、☺—代表網址

◆ 權益/法律諮詢

查詢外籍配偶家庭的一些法令與政策。提供家庭、婚姻相關法律諮詢服務。

表 4-13-5 外籍配偶家庭相關網站—權益/法律諮詢

機構/網站	聯絡方式
法務部法律事務司(法務部)	<ul style="list-style-type: none"> <li>➤ 本部                             <ul style="list-style-type: none"> <li>☎02-2314-6871</li> <li>📍台北市重慶南路一段 130 號</li> </ul> </li> <li>➤ 第二辦公室                             <ul style="list-style-type: none"> <li>☎02-2316-7000</li> <li>📍台北市中正區貴陽街 1 段 235 號</li> </ul> </li> </ul> <p>☺ <a href="http://www.moj.gov.tw/lp.asp?CtNode=22766&amp;CtUnit=5985&amp;BaseDSD=7&amp;mp=001">http://www.moj.gov.tw/lp.asp?CtNode=22766&amp;CtUnit=5985&amp;BaseDSD=7&amp;mp=001</a></p>
教育部性別平等教育全球資訊網	☺ <a href="http://www.gender.edu.tw/gender/index.htm">http://www.gender.edu.tw/gender/index.htm</a>
移民移住人權修法聯盟	☺ <a href="http://tw.myblog.yahoo.com/migrants2006/">http://tw.myblog.yahoo.com/migrants2006/</a>
臺北市性別平等教育網	☺ <a href="http://www.gender.tp.edu.tw/">http://www.gender.tp.edu.tw/</a>
家庭暴力防治委員會	<p>☎02-89127331</p> <p>📍台北縣新店市北新路三段 200 號 12 樓</p> <p>☺ <a href="http://dspc.moi.gov.tw/mp.asp?mp=1">http://dspc.moi.gov.tw/mp.asp?mp=1</a></p>
財團法人婦女新知基金會	<p>☎02-2502-8715</p> <p>📍台北市龍江路 264 號 4 樓</p> <p>☺ <a href="http://awakening.natwa.org.tw/">http://awakening.natwa.org.tw/</a></p>
勵馨社會福利事業基金會	<p>☎02-2367-9595</p> <p>📍台北市羅斯福路二段 75 號 7 樓</p> <p>☺ <a href="http://www.goh.org.tw/main.asp">http://www.goh.org.tw/main.asp</a></p>

備註：☎—代表聯絡電話、📍—代表聯絡地址、☺—代表網址

### ◆ 就業資訊

提供就業諮詢服務、工作許可核發。

表 4-13-6 外籍配偶家庭相關網站—就業資訊

相關網站/機構	聯絡方式
勞委會職訓局	☎02-85902567 轉 22 📍台北市延平北路 2 段 83 號 🌐 <a href="http://www.evta.gov.tw/">http://www.evta.gov.tw/</a>

備註：☎—代表聯絡電話、📍—代表聯絡地址、🌐—代表網址

### ◆ 教育

提供家庭教育、成人教育、新移民子女教育等資訊。

表 4-13-7 外籍配偶家庭相關網站—教育

相關網站/機構	聯絡方式
教育部家庭教育聯合網	🌐 <a href="http://familyed.moe.edu.tw/">http://familyed.moe.edu.tw/</a>
教育部社教司	☎02-7736-5689 📍臺北市徐州路五號 12 樓 🌐 <a href="http://www.edu.tw/society/index.aspx">http://www.edu.tw/society/index.aspx</a>
教育部國教司	☎02-7736-5544 ☎02-2356-5223 ☎02-7736-5550 ☎02-2397-6806 📍台北市中山南路 5 號 🌐 <a href="http://www.edu.tw/EJE/index.aspx">http://www.edu.tw/EJE/index.aspx</a>
新聞局國內處	☎02-3356-8888 📍台北市天津街 2 號 🌐 <a href="http://info.gio.gov.tw/mp.asp?mp=1">http://info.gio.gov.tw/mp.asp?mp=1</a>

備註：☎—代表聯絡電話、📍—代表聯絡地址、🌐—代表網址

## (二) 內政部入出國及移民署服務站

全臺灣各縣市均設有服務站，設有專門工作人員提供電話諮詢及資訊服務，其地址與電話資訊整理如表 4-14。

表 4-14 內政部入出國及移民署服務站通訊資料

服務站	電話	地址
基隆市服務站	電話： 02-24281775、02-24276174、 02-24288275、02-24276374、 02-24277495 傳真：02-24285251	基隆市義一路 18 號 11 樓(A 棟)
臺北市服務站	電話： 02-23899983 (查詢專線) 02-23883929 (留學生、役男諮詢專線) 02-23885185 (總機) 傳真：02-23310594	臺北市中正區廣州街 15 號
臺北縣服務站	電話： 02-89647960、02-89646937、 02-89648463、02-89647905 02-89648373、02-89648128、 02-89647169 傳真：02-89647208	臺北縣板橋市民族路 168 之 1 號
桃園縣服務站	電話： 03-3314830、03-3310409、 03-3311098、03-3318243、 03-3317197、03-3318852、03-3314807 傳真：03-3314811	桃園縣桃園市縣府路 106 號 1 樓
新竹市服務站	電話： 03-5243517、03-5247357、 03-5246552、03-5245978、03-5242427 傳真：03-5245109	新竹市中華路 3 段 12 號 1 樓、2 樓
新竹縣服務站	電話： 03-5514590、03-5519905、 03-5519716、03-5514845、03-5514847 傳真：03-5519452	新竹縣竹北市三民路 133 號 1 樓
苗栗縣服務站	電話： 037-322350、037-327941、037-323655 傳真：037-321093	苗栗縣苗栗市中正路 1291 巷 8 號

表 4-14 內政部入出國及移民署服務站通訊資料 (續)

服務站	電話	地址
臺中市服務站	電話： 04-22549981、04-22542545、 04-22541803、04-22548930 傳真：04-22545662	臺中市南屯區干城街 91 號 1 樓
臺中縣服務站	電話： 04-25261087、04-25269777、 04-25261052、04-25263974、 04-25267615 傳真：04-25268551	臺中縣豐原市中山路 280 號
彰化縣服務站	電話： 04-8349614、04-8347640、 04-8343307、04-8349095、 04-8344830、04-8346548 傳真：04-8349106	彰化縣員林鎮和平街 18 號
南投縣服務站	電話： 049-2200065、049-2242235、 049-2248584 傳真：049-2247874	南投縣南投市文昌街 87 號 1 樓
雲林縣服務站	電話： 05-5345971、05-5346029、 05-5346039、05-5346048、05-5346130 傳真：05-5346142	雲林縣斗六市府前街 38 號 1 樓
嘉義市服務站	電話： 05-2313274、05-2319947、 05-2313773、05-2319104 傳真：05-2311297	嘉義市西區中興路 353 號 11 樓
嘉義縣服務站	電話：05-3623763 傳真：05-3621731	嘉義縣朴子市祥和 2 路西段 6 號 1 樓
臺南市服務站	電話： 06-2937641、06-2936210、 06-2936472、06-2938785 傳真：06-2935775	臺南市府前路 2 段 370 號
臺南縣服務站	電話： 06-5817404、06-5816659、06-5817042 傳真：06-5818924	臺南縣善化鎮中山路 353 號 1 樓
高雄市服務站	電話： 07-2211829、07-2722660、 07-2821432、07-2821400、 07-2916487、07-2213478、07-2823740 傳真：07-2821458、07-2153890	高雄市前金區成功 1 路 436 號 1 樓、7 樓

表 4-14 內政部入出國及移民署服務站通訊資料 (續)

服務站	電話	地址
高雄縣服務站	電話： 07-6212143、07-6236294、07-6218074 、07-6218804、07-6211446 傳真：07-6236334	高雄縣岡山镇岡山路 115 號
屏東縣服務站	電話：08-7216665、08-7215417 傳真：08-7214264	屏東市自立路 185 號
宜蘭縣服務站	電話： 03-9575448、03-9578455、03-9575523 傳真：03-9574949	宜蘭縣羅東鎮純精路 3 段 160 巷 16 號 4F
花蓮縣服務站	電話： 03-8329700、03-8330007、 03-8332101、03-8332103、 03-8338803、03-8339903、03-8324324 傳真：03-8339100	花蓮縣花蓮市中山路 371 號 5F
臺東縣服務站	電話：089-361631 傳真：089-347103	臺東縣臺東市長沙街 59 號
澎湖縣服務站	電話： 06-9267150、06-9269469、06-9264985 傳真：06-9269469	澎湖縣馬公市新生路 177 號 1 樓
金門縣服務站	電話： 082-323701、082-323695 傳真：082-323641	金門縣金城鎮西海路 1 段 5 號 2 樓
連江縣服務站	電話： 0836-23741、0836-23738、 0836-23908、0836-23736 傳真：0836-23740	連江縣(馬祖)南竿鄉福沃村 135 號 2 樓

### (三) 各縣市家庭教育中心

全臺灣各縣市均設有家庭教育中心，設有專門工作人員提供電話諮詢及資訊服務，各縣市家庭教育中心之地址與電話資訊整理如表 4-12。

表 4-15 各縣市家庭教育中心通訊資料

機構名稱	電話	地址
基隆市家庭教育中心	02-24271724	基隆市信一路 181 號
臺北市家庭教育中心	02-25419690	臺北市中山區吉林 110 號 5 樓



表 4-15 各縣市家庭教育中心通訊資料 (續)

機構名稱	電話	地址
臺北縣家庭教育中心	02-2272-4881 02-2272-4883	臺北縣板橋市僑中一街 1-1 號 4 樓 (大觀國中教研中心 4 樓)
桃園縣家庭教育中心	03-3366885	桃園市縣府路 1 號 14 樓
新竹縣家庭教育中心	03--5513708	竹北市中正西路 154 號
新竹市家庭教育中心	03-5319756 轉 250、251	新竹市東大路二段 15 巷 1 號
苗栗縣家庭教育中心	037-327885	苗栗縣苗栗市國華路 1121 號 (巨蛋東門)
臺中縣家庭教育中心	04-25283353	台中縣豐原市圓環東路 782 號 4 樓
臺中市家庭教育中心	04-22298885	臺中市 40444 北區太平路 70 號(太平國小旁)
南投縣家庭教育中心	049-2231191-309	南投市建國路一三五號
彰化縣家庭教育中心	04-7261-885 04-7261-827	彰化市中山路二段 678 號
雲林縣家庭教育中心	05-5346885	雲林縣斗六市南揚街 60 號(教師研習中心五樓)
嘉義縣家庭教育中心	05-362-0747	嘉義縣太保市祥和二路東段 8 號
嘉義市家庭教育中心	05-2754334	嘉義市山子頂 269-1 號
臺南縣家庭教育中心	06-6591068	臺南縣新營市秦漢街 118 號
臺南市家庭教育中心	06-2210510	台南市中西區公園路 127 號
高雄縣家庭教育中心	07-7477611 轉 1760-1	鳳山市光復路二段一三二號一樓
高雄市家庭教育中心	07-2153918 07-2157407	高雄市前金區中正四路 209 號四樓
屏東縣家庭教育中心	08-7378465	屏東市華正路 80 號 (和平國小內)
宜蘭縣家庭教育中心	03 - 933-3837	宜蘭縣宜蘭市民權路一段 36 號 1 樓
花蓮縣家庭教育中心	03-8462860 轉 532	花蓮市達固湖灣大路一號
臺東縣家庭教育中心	089-341149	台東市中華路二段 17 號 (東海運動公園內)
澎湖縣家庭教育中心	06-9262085	澎湖縣馬公市中華路 230 號
金門縣家庭教育中心	082 - 325-630	金門縣金城鎮民生路六十號
連江縣家庭教育中心	( 083 )622-067	馬祖南竿鄉體育館 馬祖南竿鄉介壽村 76 號
臺灣師大家庭教育研究 與發展中心	(02)23635052 轉 18	台北市和平東路一段 162 號
暨南大學家庭教育研究 中心	049-2910960 轉 2798	南投縣埔里鎮大學路一號
嘉義大學家庭教育中心	05-2743111 轉 3732、3737	嘉義市林森東路 151 號

#### (四) 各縣市監理單位

對於許多外籍配偶在生活適應上，需要盡快學會使用交通工具，便於協助與處理家庭務工作，包括購物或是接送小孩，或是工作往返之需。各監理單位上班受理時間為星期一至星期五上午 8：00 至 下午 5：00 (中午 12:00---13:00 不休息)。其服務項目除考、檢驗及新領牌照業務外，其它汽、機車，駕駛人各項異動及繳納違規罰鍰等業務均受理。臺灣各縣市的監理單位聯絡方式請見表 4-17。

表 4-16 監理單位聯絡方式

所、站名稱	電 話	通 訊 地 址
臺北區監理所	02-26884366	臺北縣樹林鎮中正路 248 巷 7 號
板橋監理站	02-22227835	臺北縣中和市中山路三段 116-1 號
蘆洲監理站	02-22886883	臺北縣蘆洲市中山二路 163 號
基隆監理站	02-24515311	基隆市七堵區實踐路 296 號
花蓮監理站	03-8523166	花蓮縣吉安鄉中正路二段 152 號
玉里監理分站	03-8883161	花蓮縣玉里鎮中華路 427 號
宜蘭監理站	03-9658461	宜蘭縣五結鄉中正路二段 9 號
新竹區監理所	03-5892051	新竹縣新埔鎮文德路三段 58 號
新竹市監理站	03-5327101	新竹市自由路 10 號
桃園監理站	03-3664222	桃園市介壽路 416 號
中壢監理站	03-4253990	桃園縣中壢市延平路 394 號
苗栗監理站	037-331806	苗栗市福麗里福麗 98 號
臺中區監理所	04-26912011	臺中縣大肚鄉瑞井村遊園路一段 2 號
臺中市監理站	04-22341103	臺中市北屯路 77 號
豐原監理站	04-25274229	豐原市豐東路 120 號
彰化監理站	04-7867161	彰化縣花壇鄉南口村中山路二段 457 號

表 4-16 監理單位聯絡方式 (續)

所、站名稱	電 話	通 訊 地 址
南投監理站	049-2350923	南投市中興路 201 號
埔里監理分站	049-2980404	南投縣埔里鎮博愛路 9 號
嘉義區監理所	05-3623939	嘉義縣朴子市朴子七路 29 號
雲林監理站	05-5335892	雲林縣斗六市雲林路二段 411 號
東勢監理分站	05-6991100	雲林縣東勢鄉所前街 5 號
麻豆監理站	06-5723181	臺南縣麻豆鎮北勢里新生北路 551 號
新營監理站	06-6352845	臺南縣新營市大同路 55 號
臺南監理站	06-2696678	臺南市崇德路 1 號
嘉義市監理站	05-2770150	嘉義市東區保建街 89 號
高雄區監理所	07-7711101	高雄縣鳳山市武營路 361 號
屏東監理站	08-7666733	屏東市忠孝路 222 號
恆春監理分站	08-8892014	屏東縣恆春鎮西門路 92 號
旗山監理站	07-6613711	高雄縣旗山鎮旗文路 123-1 號
臺東監理站	089-311539	臺東市正氣北路 441 號
澎湖監理站	06-9211167	馬公市光華里 121 號

#### (四) 法律資源網站

各福利團體都有提供相關的法律資源諮詢，詳見表 4-18。

表 4-17 外籍與大陸配偶法律諮詢服務窗口一覽表

單位	服務窗口	服務時段	服務地點	聯絡電話
民間團體	財團法人法律扶助基金會	週一至週五 上午 9:00~12:00 下午 2:00~5:00 週二、週五 晚上 6:00~9:00 週六 上午 9:00~12:00	臺北市金山南路二段 200 號 6 樓	02-66328282
	財團法人海峽交流基金會	週一至週五 9:00~17:00	臺北市民生東路三段 156 號 宏泰大樓 16 樓	02-27134726

表 4-17 外籍與大陸配偶法律諮詢服務窗口一覽表（續）

單位	服務窗口	服務時段	服務地點	聯絡電話
法務部	臺灣高等法院檢察署為民服務中心	上班日 上午 8：30～下午5：30	臺北市中正區博愛路127號	02-3713261 轉8423 02-3310901
	臺灣高等法院臺中分院檢察署為民服務中心	上班日 上午 8：00～下午5：30	臺中市西區自由路1段91號	04-22232311 轉2124 04-22292866
	臺灣高等法院臺南分院檢察署為民服務中心	上班日 上午 8：30～下午5：30	臺南市中山路170號	06-2282111 轉761
	臺灣高等法院高雄分院檢察署為民服務中心	上班日 上午8：30～12：00 下午1：30～5：30	高雄市鼓山區明誠三路586號	07-5528630
	臺灣高等法院花蓮分院檢察署為民服務中心	上班日 上午 8：00～下午5：30	花蓮市民權路127號	03-8225112 轉68
法務部	臺灣臺北地方法院檢察署為民服務中心	上班日 上午 8：30～下午5：30	1. 臺北市博愛路131號1樓 2. 臺北市貴陽街2段26號3樓	02-23146871 轉8252、6262 02-23899675 02-23817836 轉8714
	臺灣板橋地方法院檢察署為民服務中心	上班日 上午8：30～12：30 下午1：30～5：30	臺北縣土城市青雲路138號	02-22616192 轉116
	臺灣士林地方法院檢察署為民服務中心	上班日 上午8：30～12：30 下午1：30～5：30	臺北市士林區士東路190號	02-28331911 轉124 02-28351864
	臺灣桃園地方法院檢察署為民服務中心	上班日 上午 8：30～下午5：30	桃園市法治路1號	03-3370737 轉133、366
	臺灣新竹地方法院檢察署為民服務中心	上班日 上午8：00～12：00 下午1：30～5：30	新竹市中正路136號	03-5254102 轉406
	臺灣苗栗地方法院檢察署為民服務中心	上班日 上午 8：30～下午5：30	苗栗市中正路1149號	037-360226
	臺灣臺中地方法院檢察署為民服務中心	上班日 上午 8：00～下午5：30	臺中市西區自由路1段91號	04-22230921
	臺灣南投地方法院檢察署為民服務中心	上班日 上午 8：30～下午5：30	南投縣南投市中興路757號	049-2242602 轉2013 049-2242975
	臺灣彰化地方法院檢察署為民服務中心	上班日 上午8：00～12：00 下午1：30～5：30	彰化縣員林鎮中山路2段240號	04-8357274 轉322 04-8371295
	臺灣雲林地方法院檢察署為民服務中心	上班日 上午8：00～12：00 下午1：30～5：30	雲林縣虎尾鎮明正路38號	05-6312871

表 4-17 外籍與大陸配偶法律諮詢服務窗口一覽表（續）

單位	服務窗口	服務時段	服務地點	聯絡電話
法務部	臺灣嘉義地方法院檢察署為民服務中心	上班日 上午 8:00~12:00 下午 1:30~5:30	嘉義市中山路 96 號	05-2782601 轉 115
	臺灣臺南地方法院檢察署為民服務中心	上班日 上午 8:00~下午 5:30	臺南市安平區健康路 3 段 310 號	06-2959731 轉 1102
	臺灣高雄地方法院檢察署為民服務中心	上班日 上午 8:30~下午 5:30	高雄市前金區河東路 188 號	07-2161467 07-2161468 轉 3134 第二辦公室 07-2152565 轉 406
	臺灣屏東地方法院檢察署為民服務中心	上班日 上午 8:00~12:00 下午 1:30~5:30	屏東市棒球路 11 號	08-7535211 轉 5120 08-7530448
法務部	臺灣臺東地方法院檢察署為民服務中心	上班日 上午 8:00~12:00 下午 1:30~5:30	臺東市浙江路 310 號	089-328049
	臺灣花蓮地方法院檢察署為民服務中心	上班日 上午 8:00~12:00 下午 1:30~5:30	花蓮市府前路 15 號	03-8226153 (3 線)
	臺灣宜蘭地方法院檢察署為民服務中心	上班日 上午 8:00~下午 5:30	宜蘭市渭水路 51 號	03-9331561 03-9334561 轉 326
	臺灣基隆地方法院檢察署為民服務中心	上班日 上午 8:00~下午 5:30	基隆市東信路 178 號	02-24651171 轉 1101
	臺灣澎湖地方法院檢察署為民服務中心	上班日 上午 8:00~12:00 下午 1:00~5:00	澎湖縣馬公市中華路 48 號	06-9260386
臺北市	秘書處聯合服務中心 法律諮詢櫃檯	上午 9:00~12:00 下午 2:00~5:00	臺北市市府路 1 號 市府大樓聯合服務中心	02-27208889 轉 6168
高雄市	法制局	週一、四、五 下午 3:00~5:00 週二、三 上午 9:30~11:30	高雄市苓雅區四維三路 2 號 1 樓 高雄市聯合服務中心	07-3360521 07-3373708 07-3368333 轉 2851
臺北縣	行政大樓 1 樓 聯合服務中心	週一、二 下午 2:00~4:00	臺北縣板橋市中山路一段 161 號行政大樓 1 樓聯合服 務中心	02-29603456
宜蘭縣	秘書室法規課	8:00~17:30	宜蘭市縣政北路 1 號	03-9251000 轉 1125~1127
桃園縣	桃園縣政府 法律諮詢中心	週一至週五 上午 9:00~11:30	桃園市縣府路 1 號	03-3322101 轉 5615
新竹縣	本府服務中心	每月第一、三個週五 下午 2:30~4:30	新竹縣竹北市光明六路 10 號 本府服務中心 竹東鎮公所 3 樓調解室 湖口鄉公所 4 樓調解室	03-5518101 轉 369 03-5962824 03-5998332

表 4-17 外籍與大陸配偶法律諮詢服務窗口一覽表（續）

單位	服務窗口	服務時段	服務地點	聯絡電話
苗栗縣	民政局	8：00～17：00	苗栗縣苗栗市縣府路 100 號	037-322449
臺中縣	聯合服務中心 戶政工作站	8：00～17：00	臺中縣豐原市陽明街 36 號 本府聯合服務中心	04-25263100 轉 5003
彰化縣	民政局 (法律扶助)	週一 上午 9：00～11：00	彰化市中山路 2 段 416 號	04-7273529
南投縣	行政室 行政救濟課	週三 上午 9：00～11：30	南投市中興路 660 號 縣府大廳	049-2246055
雲林縣	民政局 聯合服務中心	週一、週四上午 9：00 ～11：00 週四、下午 2:30~4:30 週五（隔週服務）、下 午 2:30~4:30	雲林縣斗六市雲林路二段 515 號	05-5329504 05-5348585
嘉義縣	民政局	週五 下午 2：30～4：30	嘉義縣祥和新村祥和一路東 段 1 號 縣政府服務中心	05-3623456
臺南縣	台南縣政府	週三 上午 9：30～11：30 週六 上午 9：00～11：30	台南縣民治路 36 號（世紀大 樓 5 樓） 週三、週六：縣府法制課	06-6324264
高雄縣	高雄縣政府 縣長服務中心	週一至週五 下午 2：00～5：00	高雄縣鳳山市光復路二段 120 號	07-7417611
屏東縣	社會局	週一至週五 上午 8：00～12：00 下午 1：30～5：30	屏東市華正路 97 號	08-7385188
臺東縣	縣政府法制課	週一 上午 9：00～11：00	臺東縣臺東市中山路 276 號 第二會議室	089-326141 轉 222、223
花蓮縣	民眾法律扶助 (北區)	週一 上午 9：00～11：30	花蓮縣花蓮市府後路 6 號 花蓮縣政府馬上辦服務中心	03-8221206
澎湖縣	民政局	週一 下午 2：00～5：00	澎湖縣治平路 32 號	06-9274400 轉 323
基隆市	聯合服務中心 民政局服務窗口	8：00～17：00	基隆市義一路 1 號 基隆市政府聯合服務中心	02-24201122 轉 1213
新竹市	民政局	週三 上午 9：30～11：30 週四 晚間 7：00～9：00	新竹市中正路 120 號 新竹市政府服務中心	(03)5216121 轉 425
臺中市	市府第二辦公大樓	週一至週五(面談) 下午 2：00～5：00	台中市自由路二段 53 號 1 樓	04-22289111
嘉義市	民政局	週一 上午 9：00～12：00	嘉義市中山路 160 號 本府第二會議室	05-2254321 轉 242
臺南市	市民服務中心	週一至週五 上午 9：00～11：00 下午 6：00～8：00	台南市永華路二段 6 號	06-3901472
金門縣	民政局	週一至週五 上午 8：00～12：00 下午 1：30～5：30	金門縣金城鎮民生路 60 號	082-324173
連江縣	企劃室法制課	週一至週五 8：00～17：30	連江縣南竿鄉介壽村 76 號	0836-23367

## 第五章 結論與建議

### 第一節 結論

本研究透過研究小組成員的小組研討、焦點訪談、專家座談、個別訪談，並輔以量化問卷的資料蒐集，整合出外籍配偶家庭父職教育之需求，並進一步依據需求，邀請參與外籍配偶教育之實務工作者與本研究團隊，共同發展課程，最後並邀請專家審查課程，完成本次之研究。具體言之，本研究獲得下列四項結論：

#### 一、本研究完成外籍配偶家庭父職教育之具體需求，可作為相關課程研發與活動辦理之參考依據

本研究透過多元方法進行外籍配偶家庭父職教育需求的探討，獲得具體外籍配偶家庭父職教育需求，包括四大層面，二十項需求（數字僅代表問卷中的題號順序，無關排序），分別是：

##### （一）孩子的成長需求：

- 需求 1 瞭解孩子的學校、
- 需求 2 瞭解孩子不同階段的發展
- 需求 3 瞭解孩子成長過程中的需求、
- 需求 4 瞭解各階段孩子的教養技能
- 需求 5 瞭解與孩子溝通的技巧
- 需求 6 瞭解如何尋找時間來陪孩子
- 需求 7 瞭解如何幫助孩子被同學接受
- 需求 8 瞭解如何培養孩子良好的生活習慣
- 需求 9 瞭解如何教導孩子學習的態度與方法

需求 10 瞭解教導子女課業活動所需的相關知能

需求 11 瞭解如何與學校老師溝通

需求 12 瞭解如何跟孩子同學的家長們聊天、說話

## **(二) 父親與妻子的互動需求**

需求 14 瞭解如何經營愉快的家庭氣氛

需求 15 瞭解如何增進夫妻溝通的能力

需求 16 瞭解妻子母國家庭的特色

需求 17 瞭解如何協助妻子適應夫家的生活環境

需求 18 瞭解如何協助妻子成為好媽媽

需求 20 瞭解如何協助家人面對外界壓力

## **(三) 父親個人成長需求**

需求 13 瞭解如何掌握自己的情緒（如適當表達、減少負面情緒等）

## **(四) 父職支持資源需求**

需求 19 了解教養子女所需要的各種資源

以上四大面向之二十項需求，可作為相關單位研發外籍配偶家庭方案之參考，同時也可提供相關機構辦理外籍配偶家庭活動時之參考依據。



## 二、完成一套具備多元文化觀的外籍配偶家庭父職教育課程方案

本研究所發展完成之外籍配偶家庭父職教育課程方案，是以外籍配偶家庭中父親為主體，重視父親共同的經驗與其多元不同之需求，同時還特別強調育有學齡階段孩童父親的需要，除傳統外籍配偶家庭父職教育所著重的生活經營領域外，也兼顧其個人與夫妻的需求，同時，也蒐集整理協助外籍配偶家庭父親發揮父職角色所需之各項支持性資源。

本研究發展「外籍配偶家庭父職教育課程」共計四大主題，發展十二個單元四十一項主題的課程方案，範圍廣泛，可供各單位實施外籍配偶家庭服務時之參考。

## 三、本研究為發展「外籍配偶家庭父職教育活動課程」，針對父職教育需求內涵而擬定，符合教學需要與相關行政人員推動外籍配偶家庭父職教育教學之所需

本研究除研發團隊依據外籍配偶家庭父職教育需求編撰各單元，除分別邀請都會區與非都會區之教師撰寫各單元外，也同時以徵稿方式進行課程方案的蒐集，本研究在完成各單元方案後，亦進一步邀請學者專家，以及外籍配偶家庭之父親，重新檢視外籍配偶家庭父職教育課程方案之合宜性，並加以修正，最後再由研究小組綜合相關意見作一統整，以期本研究所發展之外籍配偶家庭父職教育課程方案能符合不同地區、不同單位與相關行政人員推動外籍配偶家庭父職教育之所需。

## 四、本研究發展之「外籍配偶家庭父職教育活動課程」，包括教學活動設計所需之各項資料與資源，內容豐富，不僅課程形式活潑，單元也可以分別抽取使用，具有彈性，可作為外籍配偶家庭父職教育實施之教學參考指引

本研究發展之外籍配偶家庭父職教育課程，以協助父親發揮親職角色，增進

其家庭福祉，設計多種單元課程，每個單元內容包括課程理念、教學目標、教學時間、教學活動設計、學習評量、參考書目，不僅課程形式活潑，單元也可以分別抽取使用，非常具有彈性。

基於考量城鄉地區的不同特性，在每個課程中會加註「小叮嚀」，提醒使用者改以當地素材取代原先課程中的實例，讓施教者能夠融入當地文化材料；另顧及不同媒體條件的教學環境，亦於課程中呈現替代教學方法，期望可以降低因物理環境導致實施課程的侷限，務求讓有需要的對象感覺便捷、可行，並且能夠「隨取隨用」。

## 第二節 建議

### 一、對主管教育行政機關之建議

#### (一) 外籍配偶家庭父職教育相關師資之培訓

外籍配偶家庭父職教育方案實施成功之關鍵，教學帶領者佔有非常重要之地位，如何經營出具有多元文化之外籍配偶家庭父職教育課程，教學帶領者的理念與教學方法的應用，是亟需加以培育的，因此如何在現有外籍配偶家庭教育教學帶領者群中，針對配合本研究多元文化與父職教育之精神，給予合宜之培訓，也是相關主管單位當務之急所需要完成的任務。

其中具體的實施方式，除由中央或各縣市主管教育行政機關辦理各項師資培訓外，亦可鼓勵高等教育機構以各種研習、座談、演講方式，增進外籍配偶家庭父職教育師資體悟本套課程之精神。

#### (二) 外籍配偶家庭父職教育課程方案活動辦理相關人員之培訓

各機構方案實施之活動辦理人員，是方案實施的靈魂人物，如何使其瞭解本方案之精神，並進一步能在各有限人力資源中，完成方案設計與方案實施之督導，透過研習與培訓是一便捷的途徑，同樣亦可以鼓勵、委辦或補助等方式，由相關機構對於外籍配偶家庭父職教育課程方案活動辦理相關人員加以培訓，使各機構之活動辦理人員能熟知外籍配偶家庭父職教育課程係以父親為主體，且在不同課程中皆能以「多元文化」為貫串之精神。

#### (三) 整體後續推廣工作之實施

本套課程實施後，仍需要許多的配套措施以支持，建議包括：

1. 中央政府應逐年編列外籍配偶家庭父職教育推展的相關業務預算經費。
2. 建立師資供需資訊系統，提供各界諮詢。
3. 外籍配偶家庭父職教育實施網路建構與資源開發。
4. 建立監督機制與激勵措施，鼓勵更多優質團體辦理優質外籍配偶家庭父職教育。

#### **(四) 相關宣導工作之進行**

外籍配偶家庭父職教育是一項服務性的工作，讓更多的團體熟悉並且願意使用本套外籍配偶家庭父職教育課程，使其發揮更大的效能，宣導工作的進行是迫切且必要的！運用多種不同的管道、形式進行宣導，並策略性的引導各個團體瞭解外籍配偶家庭父職教育活動設計理念、方法及運用之道。

外籍配偶家庭父職教育課程的宣導，其目的不只在宣導課程的實用性，同時在透過宣導，引起各單位之重視，並因有外籍配偶家庭父職教育課程方案可供參考，而願意嘗試運用，透過本課程方案使其有機會接觸、瞭解，進而引發其對外籍配偶家庭父職教育的關注，因此，主管行政機關透過相關行政歷程，進而可讓更多單位瞭解外籍配偶家庭父職教育。

## **二、對辦理外籍配偶家庭父職教育機構之建議**

### **(一) 依機構屬性選擇合宜之外配偶家庭父職教育課程方案單元**

本課程是以「外籍配偶家庭父親」為核心，強調以父職教育作為課程方案設計的依據，活動對象可包含父親、父親與母親或適合全家參與，因此，各辦理外籍配偶家庭父職教育機構，皆能從本套課程中依自身機構屬性選擇合宜之學習單元。同時，依本方案架構，也可提供各機構檢視活動辦理時，還可以有哪些是過去所未能關照實施的面向，進而加以補實之。

### **(二) 依不同地區之需求選擇適宜之課程方案單元**

本方案課程發展之內容包含多元，不同機構辦理各項活動，其參與之外籍配偶家庭需求多元、分立，尤其是育有學齡階段兒童的外籍配偶家庭，有其各自獨特之需求，如何在各單位設計課程時，能符應其需求又能配合機構課程管理，本套課程方案教學目標所示之單元，是一個提供共同溝通的具體項目。

### **(三) 機構實施本方案之注意事項**

#### **1. 師資的要求**

本方案架構主要是提供給各機構辦理外籍配偶家庭父職教育之方案設計者參考，方案設計人員並不一定就是相關課程之講師，因此各外籍配偶家庭父職教育實施本方案架構所設計之活動時，需要特別著重師資理念之溝通，同時也應配合活動中父職教育需求情況，適當的施予不同教學準備。

#### **2. 舉辦外籍配偶家庭父職教育課程之觀摩進修活動**

要讓老師能夠瞭解本研究所發展之外籍配偶家庭父職教育課程，透過教師進修活動，提供觀摩教學機會，是一個具體可行的方式，教師透過專業發展，進修的歷程，可以有機會瞭解與接近外籍配偶家庭父職教育，透過與教師自身密切的進修活動（如外籍配偶家庭父職教育之觀摩進修活動），以助益其多元文化專業知能，強化其對多元文化的敏感度。

### **(四) 各機構實施本方案後之成效評估**

方案實施是否能達成目標，成效評估至為重要，因此，各機構宜有實施成效評估的機制，尤其是課程的檢討與修正，可提供未來機構本身承辦相關業務之參考，亦可做為未來修訂本方案架構的依據。

## **二、對未來研究之建議**

### **(一) 研發外籍配偶家庭父職教育課程之數位教材**

本研究在幾場與專家、外籍配偶服務機構、外籍配偶家庭父親的訪談中，發現外籍配偶家庭課程方案的實施，主要困難之處在於如何讓這些父親們來接受這些課程方案，因此，若能將本套外籍配偶家庭父職教育課程方案發展成數位教材，提供外籍配偶家庭父親們不因場地、時間受限，而可隨時、隨自

已合適的時間來接受這些課程，對於其推展將更能發揮效益。

## （二）發展全面性外籍配偶家庭父職教育活動規劃示例

本研究發展之外籍配偶家庭父職教育課程，主要乃針對外籍配偶家庭父職教育，然而課程的實施，除父親參與外，如何搭配實施單位機構整體活動，或是各項機構之綜合活動，如學校日，或是潛在課程來進行父職教育，將可以發揮更多效益，故建議未來的研究可以進一步針對不同類型、性質機構，發展各項外籍配偶家庭父職教育活動配套措施。

## （三）發展外籍配偶家庭父職教育之教材評量指標

外籍配偶家庭父職教育實施成效如何？什麼樣的課程、教材才是外籍配偶家庭父職教育課程適當之教材？有許多教材，雖有述及父職教育的概念，但有些是複製歧視，有些是有多元文化之名，卻沒有多元文化之實，如何檢核外籍配偶家庭父職教育教材是否符應外籍配偶家庭父職教育之精神，發展符合多元文化外籍配偶家庭父職教育之教材評量指標，以作為教師檢核教材之依據，因此，建議未來研究發展符合多元文化之教材評量指標乃當務之急。

## 參考文獻

### 一、中文部分

- 中華民國成人教育學會編（1995）。**成人教育辭典**。台北：師大書苑。
- 內政部（2009）。**內政部全球資訊網-外籍配偶生活適應輔導實施計畫**。  
<http://www.ris.gov.tw/ch9/0940425.html>
- 王大維（2000）。“父職參與”或“參與親職的父親”？**應用心理研究**，7，12-18。
- 王光宗（2003）。我是外籍新娘，我也是一個母親--臺南縣東南亞外籍新娘在孩子入學後初探，**南縣國教**，9，頁 29-31。
- 王筱雲（2005）。**外籍配偶親職效能感課程設計實施與成效評估研究**。嘉義大學家庭教育與諮商研究所碩士論文，未出版，嘉義。
- 王叢桂（2000）。促進參與父職因素的探討。**應用心理研究**，6，131-171。
- 王麗玲（1996）。**南區大專學生對父親家庭角色態度之探討**。私立中國文化大學生活應用科學研究所碩士論文，未出版，台北。
- 朱玉玲（2002）。**澎湖縣外籍配偶生活經驗之探討**。國立嘉義大學家庭教育研究所碩士論文，未出版，嘉義。
- 朱柔若譯（2000）。**社會學研究方法**。台北：揚智。
- 朱湘吉（1994）。**教學科技的發展理論與方法**。台北：五南。
- 行政院主計處（2008）。**各縣市外籍與大陸配偶人數（09703）**。2008年4月25日，取自 <http://www.ris.gov.tw/gateway/stpequ01.cgi>
- 何青蓉（1995）。需求評估概念的澄清與分析。**成人教育**，23，41-46。
- 何青蓉（2003）。**跨國婚姻移民教育初探：從一些思考陷阱談起**。**成人教育雙月刊**，75。
- 吳秀照（2004）。東南亞外籍女性配偶對於發展遲緩子女的教養環境與主體經驗初探—從生態系統觀點及相關研究分析。**社區發展季刊**，105，159-175。
- 吳宗曄（2005）。**雲林縣本籍與東南亞外籍配偶之國小高年級子女親子關係對其生活適應之影響**。嘉義大學家庭教育與諮商研究所碩士論文，未出版，嘉義。
- 吳國松（2005）。**南投縣國民小學辦理外籍配偶識字教育實施現況之調查研究**。

- 暨南大學成人與繼續教育研究所碩士論文，未出版，南投。
- 李正傑（2000）。已婚男性的父職經驗與父職教育方案需求：以三代同堂的雙薪家庭為例。載於中華民國家庭教育學會（主編），**跨世紀展望未來-家庭教育課程規劃與方案推展國際研討會會議論文集**（頁 201-233），嘉義市。
- 李明臻（2006）。彰化縣幼稚園外籍配偶家庭需求研究。嘉義大學幼兒教育研究所碩士論文，未出版，嘉義。
- 李英端（2006）。牽手出頭天—跨國婚姻中臺灣男性婚姻調適與學習需求之研究。暨南大學成人與繼續教育研究所碩士論文，未出版，南投。
- 李湘凌（2005）。外籍配偶家庭教養觀對其子女口語表達影響之研究—以一個外籍配偶家庭為例。**國教天地**，53（4），57-66。
- 李愛華（2003）。高雄市國中學生家長對親職教育需求之研究。國立高雄師範大學輔導研究所碩士論文，未出版，高雄。
- 李愛華（2003）。高雄市國中學生家長對親職教育需求之研究。國立高雄師範大學輔導研究所碩士論文，未出版，高雄。
- 李瑞金（2004）。新移民女性的文化適應問題-以外籍配偶大陸配偶為例。取自 <http://www.cares.org.tw/Workshop/Immigration/Treatise/>
- 李維純（2006）。東南亞籍新移民女性其青少年子女自我概念發展與轉換之探討研究。暨南大學輔導與諮商研究所碩士論文，未出版，南投。
- 李麗日（2007）。新移民家庭正式社會支持網絡之認識與運用-以中部六縣市為例。載於國立台中教育大學教育學系暨課程與教學研究所主編（2007）。**新移民子女教育**，97-120。台北縣：冠學文化。
- 周芳怡（2004）。生命歷程中的生活素養學習—埔里外籍配偶之敘事研究。暨南大學成人與繼續教育研究所碩士論文，未出版，南投。
- 周雅容（1997）。焦點團體法在調查研究上的應用。**調查研究**，第3期，台北：中研院調查研究工作室。
- 周蔚譯（1995）。J. W. Could & R. E. Gunther 著。**當男人，做爸爸**。台北市：麥格羅希爾。
- 林如萍、周麗端、徐達光、柯樹馨、唐先梅（2005）。**家庭資源與管理**。台北：空大。



- 林家興 (2007)。親職教育的原理與實務。台北：五南圖書。
- 林振春 (1995)。社教活動需求評估的方法。社教雙月刊，47，20-27。
- 林彩媚 (2007)。父職教育數位學習方案發展之行動研究-以「e 爸樂學網」建置為例。國立臺灣師範大學人類發展與家庭學系碩士論文，未出版，台北。
- 林彩紬 (2007)。新移民子女的教育-多元文化教育的討論。載於國立台中教育大學教育學系暨課程與教學研究所主編 (2007)。新移民子女教育，7-30。台北縣：冠學文化。
- 林惠雅 (2000)。母親與幼兒互動中之教養行為分析。應用心理學研究，6：75-96。
- 林維言 (2005)。臺灣地區東南亞女性外籍配偶之社會福利需求初探。暨南大學社會政策與社會工作學系研究所碩士論文，未出版，南投。
- 林振隆 (2004)。外籍配偶親職勝任感及親職教育需求之研究。國立新竹教育大學職業教育研究所碩士論文，未出版，新竹市。
- 邱方晞 (2003)。東南亞外籍新娘家庭問題與協助需求之探討。社區發展季刊，101，176-181。
- 洪久賢 (2001)。家庭生活教育的性別議題：女性主義觀點。載於中華民國家庭教育學會 (主編)，家庭生活教育 (頁 57-82)。台北市：師大書苑。
- 洪郁雯 (2006)。發展外籍配偶子女數學教與學模式之個案研究-以國小四年級學生為例。嘉義大學數學教育研究所碩士論文，未出版，嘉義。
- 洪淑萍 (2008)。新移民女性親職教育方案之行動研究-以家有學齡兒童為例。
- 段鴻裕 (2005.5.17)。雲林小一生 1/4 新臺灣之子。聯合新聞網。檢索日期：2005.5.17。  
取自 <http://udn.com/NASApp/rightprt>。
- 胡慧嘉 (2007)。彰化市外籍配偶婚姻衝突調適與家庭支持之研究。國立中正大學成人及繼續教育所碩士論文，未出版，嘉義。
- 徐如美 (2005)。外籍母親親職教育課程實施之研究。國立臺南大學教育經營與管理研究所碩士論文，未出版，台南。
- 徐宗國 (1997)。質性研究概論。台北：巨流圖書公司。
- 徐美漪 (2007)。淺談新移民親職教育政策。家庭教育雙月刊，6，53-64。
- 徐綺穗 (2000)。父職及其子女行為關係之研究。教育研究，8：193-204。

- 徐麗賢 (2003)。大陸台商父職實踐程度與實踐需求之研究。嘉義大學家庭教育與諮商研究所碩士論文，未出版，嘉義。
- 翁翊秦 (2007)。外籍配偶在臺適應問題及對國小子女教養態度與經驗之研究-以嘉義縣為例。國立中正大學犯罪防治研究所碩士論文，未出版，嘉義。
- 翁慧雯 (2004)。搭起學習的另一座橋—以外籍配偶子女進行課後輔導之行動研究。嘉義大學幼兒教育研究所碩士論文，未出版，嘉義。
- 馬藹萱 (2004)。跨國婚姻子女族群認同之初探。政治大學社會系。行政院國家科學委員會。
- 高博銓 (2002)。全球化與教育改革。人文及社會學科教學通訊，12，6-22。  
國立嘉義大學家庭教育與諮商研究所碩士論文，未出版，嘉義市。
- 張雅翕 (2007)。移民社會網絡及政治參與—以「南洋臺灣姊妹會」為例。國立中正大學政治學所碩士論文，未出版，嘉義。
- 張鐸言、何慧敏、陳富美、連心瑜 (2005)。親職教育。台北縣：國立空中大學。
- 莫藜藜、賴佩玲 (2004)。臺灣社會少子化與外籍配偶子女的問題初探。社區發展季刊，39，45-92。
- 郭佳華 (2001)。父親參與父職教育方案相關因素之研究。國立嘉義大學家庭教育研究所碩士論文。全國博碩士論文資訊網，089NCYU0658002。
- 郭靜晃、薛慧平 (2004)。外籍配偶母職角色轉換困境與需求之探析--以東南亞外籍女性配偶為例。社區發展季刊，105，116-132。
- 陳巧倫 (2004)。護理繼續教育方案規劃人員專業能力與培訓需求評估之研究。國立中正大學成人及繼續教育研究所碩士論文，未出版，嘉義。
- 陳玉安 (2003)。學校女性義工學習需求評估之研究。國立中正大學成人及繼續教育研究所碩士論文，未出版，嘉義。
- 陳亞甄 (2005)。外籍配偶先生的婚姻觀與婚姻生活。慈濟大學社會工作研究所碩士論文，未出版，花蓮市。
- 陳維君 (2006)。外籍配偶家庭父職教育需求之研究—以育有學齡兒童父親為例。臺灣師範大學人類發展與家庭學系碩士論文，未出版，台北。
- 陳慧娟 (1996)。「需求評估」在我國成人教育活動設計上的應用分析。國立中正

- 大學成人暨繼續教育研究所碩士論文，未出版，嘉義。
- 陳瑩蓉（2004）。嘉義縣外籍配偶需求與服務輸送體系之探討—社會排除觀點。  
國立中正大學社會福利所碩士論文，未出版，嘉義。
- 陳麗如（2005）。父母對子女學習資的影響-家庭資源之探討。教育與社會研究，9，  
121-152。
- 游家政（1996）。德懷術及其在課程研究上的應用。花蓮師院學報，6，1-24。
- 黃月純（2006）。美國親職教育方案及其對外及配偶子女教育的啟示。臺灣教育，  
24-33。
- 黃弘彰（2006）。國小外籍配偶子女社會支持、自我概念與學習適應之相關研究。  
嘉義大學國民教育研究所碩士論文，未出版，嘉義。
- 黃志隆（2006）。外籍配偶社會支持網絡、學習動機與學習參與之相關研究—以  
台中縣外籍配偶識字專班為例。國立中正大學成人及繼續教育所碩士論文，  
未出版，嘉義
- 黃松溝（2005）。父親參與家庭團體方案之研究。國立嘉義大學家庭教育研究所  
碩士論文，未出版，嘉義。
- 黃俊杰（2007）。苗栗縣東南亞籍女性外籍配偶生活適應與識字學習因素之研究。  
嘉義大學國民教育研究所碩士論文，未出版，嘉義。
- 黃政傑（1995）。成人教育課程設計。台北：師大書苑。
- 黃迺毓（1996）。臺灣地區父母之子女教養方式與子女社會化之研究（II）。行政  
院國家科學委員會專題研究計劃成果報告。
- 黃淑滿（2006）。新移民子女學習適應及其影響因素之研究。國立中正大學社會  
福利所碩士論文，未出版，嘉義。
- 黃詩杏（2005）。以無字圖畫書為橋樑-教導外籍配偶親子共讀之行動研究。嘉義  
大學幼兒教育研究所碩士論文，未出版，嘉義。
- 黃德祥（1997）。親職教育。台北：偉華。
- 黃慧森（2001）。高職男生親職角色知覺與認同之研究-以屏東縣市為例。國立嘉  
義大學家庭教育研究所碩士論文，未出版，嘉義。
- 黃馨慧（2002），成人婦女教育訓練的策劃與實施。載於中華民國成人教育學會

- (主編)，*婦女教育* (頁 123-141)。台北：師大書苑。
- 黃馨慧 (2005)。行政院農委會「外籍配偶在地生活能力促進策略之研究」，計畫編號：94 農科-3.1.4-輔-#1。
- 黃馨慧 (2005b)。外籍新移民家庭及其子女教育。*教師天地*，135，19-25。
- 楊美雪 (1996)。由教學設計觀點論需求評估的模式與內涵。*教學科技與媒體*，26，26-35。
- 楊家興 (2000)。自學式教材設計手冊。臺北：心理。
- 楊慧貞 (2005)。越南籍女性配偶家庭親子互動之研究。中國文化大學青少年兒童福利研究所碩士論文，未出版，台北。
- 楊麗容 (2007)。國中生父親參與父職教育之需求、意願及阻礙因素之研究。國立嘉義大學家庭教育研究所碩士論文。全國博碩士論文資訊網，095NCNU5658023。
- 溫雨蓉 (2006)。跨國婚姻中臺灣籍男性之婚姻品質。慈濟大學社會工作研究所碩士論文，未出版，花蓮市。
- 溫清欽 (2006)。國民小學外籍配偶學童與本籍配偶家庭學童行為困擾與生活適應之比較研究--以新竹縣為例。國立新竹教育大學教育心理與諮商學系輔導教學碩士班碩士論文，未出版，新竹。
- 廖梅芳 (2006)。台中市國小新住民子女行為困擾與因應策略之研究。靜宜大學青少年兒童福利研究所碩士論文，未出版，台中。
- 熊辛蘭 (2005)。外籍配偶親職教育需求與家庭支持之相關研究。靜宜大學青少年兒童福利研究所碩士論文，未出版，台中。
- 劉秀燕 (2003)。跨文化衝擊下外籍新娘家庭環境及其子女行為表現之研究。國立中正大學犯罪防治研究所碩士論文，未出版，嘉義。
- 劉保祿 (2006)。嘉義市教育局推動外籍配偶識字班之行動研究。國立中正大學教育研究所碩士論文，未出版，嘉義。
- 潘秀如 (2007)。彰化縣外籍配偶參與識字學習對其授權增能之影響。國立中正大學成人及繼續教育所碩士論文，未出版，嘉義。
- 潘淑滿 (2003)。質性研究。台北：心理。

- 蔡文輝 (2000)。婚姻與家庭-家庭社會學。台北：五南圖書出版公司。
- 蔡秀菊 (2006)。田尾鄉外籍配偶生活調適與社會網絡之研究。嘉義大學史地學系研究所碩士論文，未出版，嘉義。
- 蔡雅玉 (2001)。台越跨國婚姻現象初探。國立成功大學政治經濟研究所碩士論文，未出版，台南。
- 鄭予靜 (2004)。臺灣爸爸的父職經驗--分析台越跨文化家庭之親職互動。暨南大學社會政策與社會工作學系研究所碩士論文，未出版，南投。
- 鄭惠萍 (2002)。雙親教養態度、人格特質、社會支持、生活事件與青少年心理健康。成功大學護理學所碩士論文。
- 盧淑娟 (2006)。國民小學親職教育方案規劃成效之自我評估研究。國立中正大學成人及繼續教育學系碩士論文，未出版，嘉義縣。
- 蕭昭娟 (2000)。國際遷移之調適研究：以彰化縣社頭鄉外籍新娘為例。國立臺灣師範大學地理研究所碩士論文，未出版，台北。
- 賴麗珍 (2006)。外籍新娘配偶的父職角色之研究。國立台南大學教育經營與管理研究所幼兒教育教學碩士論文，未出版，台南。
- 謝秀芬 (1998)。臺灣女性的家庭角色觀與工作觀之研究，東吳大學社會工作學報，4，1—34。
- 鍾重發 (2004)。臺灣男性擇娶外籍配偶之生活經驗研究。國立嘉義大學家政教育研究所碩士論文，未出版，嘉義。
- 藍佩嘉 (2008)。性別與跨國遷移-性別向度與臺灣社會。黃淑玲、游美惠主編，頁225-248，巨流出版。
- 魏秀珍 (2005)。軍職父親之父職意涵研究。國立臺灣師範大學人類發展與家庭學系博士論文，未出版，台北。
- 魏惠娟 (1995)。成人教育方案發展的系統分析與應用。台北：師大師苑。
- 魏慧娟 (2001)。成人教育方案發展：理論與實際。台北：五南。
- 魏麗敏 (2007)。新移民家庭親子團體諮商技巧之研究—以南投縣一所國小為例。載於國立台中教育大學教育學系暨課程與教學研究所主編 (2007)。新移民

子女教育，53-96。台北縣：冠學文化。

## 二、英文部分

Andrews, D. H., Goodson, L. A., & Anglin, G. (1991). A Comparative Analysis of Models of Instructional Design. In G. Anglin (Ed.), *Instructional Technology: past, present, and future*. Englewood: Libraries Unlimited, INC.

Bradshaw, J. R. (1972). The Concept of Social Need. *New Society*, 496, pp 640-643.

Center for Family Research (2009). The University of Georgia.

From:<http://www.cfr.uga.edu/>.

Campbell, M. & Eggerling-Boeck, J. (2006). What about the Children? The Psychological and Social Well-Being of Mutiracial Adolescents. *The Social Science Research*, 36: 633-653.

Cooksey, E. C. & Fondell, M. M. (1996). Spending Structure on Fathers' and Children's Lives. *Journal of Marriage and the Family*, 58(3): 693-707.

Cooney, T. M. & Radina, M. E. (2000). Adjustment Problems in Adolescence: Are Mutiracial Children at Risk? *American Journal of Orthopsychiatry*, 70(4): 445-454.

Creswell, J. W. (1994). *Research Design: Qualitative & Quantitative approaches*. Thousand Oaks, CA: Sage.

Doherty, W. J. (1999). Responsible Fathering: An Overview and Conceptual Framework. *Journal of Marriage and the Family*, 60, May: 277-292.

Doherty, W. J., Boss, P. G., LaRossa, R., Schumm, W. R. & Steinmetz, S. K. (1993). Family theories and methods: A contextual approach. In Doherty, W. J., Boss, p. G., LaRossa, R., Schumm, W. R. & Steinmetz, S. K. (Eds.) *Sourcebook of family theories and methods: A contextual approach*. (p. 3-30) . N. Y.: Plenum

Press.

- Doherty, W. J., Kouneski, E. F., & Erickson, M.F. (1998). Responsible fathering: An overview and conceptual framework. *Journal of marriage and the family*, 60, 277-292.
- Glick, D.F. (2004). Program management. In M.Stanhope , J. Lancaster. (EDs.), *Community & public health nursing* (pp.490-515). St.Louis : Mosby.
- Gopalkrishnan, N & Babacan, H. (2007). Ties That Bind: Marriage And Partner Choice In The Indian Community In Australia In A Transnational Context. *Identities, Jul-Sep2007, Vol. 14 Issue 4, P507-526*.
- Herman, M. (1985). Forced to Choose: Some Determinants of Racial Identification in Multiracial Adolescents. *Child Development* 75(3): 730-748.
- Husen, T. & Postlethwaite, T. N. (eds.). (1985). *The international encyclopedia of education* (vol.6). New York: Pergamon Press.
- Husen, T. & Postlethwaite, T. N. (eds.). (1985). *The international encyclopedia of education* (vol.6). New York: Pergamon Press.
- Ihinger-Tallman, M, & Cooney, T. M. (2005). *Families in Context: An introduction*. LA: Roxbury Publishing Company.
- Kao, G. (1999). Racial Identity and Academic Performance: An Examination of Biracial Asia and African American Youth. *Journal of Asia American Studies* 2(3): 229-249.
- Knowles, M. S. (1975). *Self-directed learning : A guide for learners and teachers*. Chicago : Follett.
- Knowles, M. S. (1980). *The Modern Practice of Adult Education: from Pedagogy to Andragogy*. Chicago : Associatio
- Lamb, M. E.(1986). The changing role of fatherhood. In M. E. Lamb (Ed.). *The father's role : Applied perspectives* (pp.3-27). New York : John Wiley & Sons.

- Lamb, M. E.(2000).The History of Research on Father Involvement: An Overview. *Marriage & Family Review* ,29(2/3), 23-42 ◦
- LaRossa, R. (1988). Fatherhood and social change . *Family Relations*, 37(4), 451-458.
- LaRossa, R., Gordon, B. A., Wilson, R. J., Bairan, A., & Jaret, C. (1991). The Fluctuating Image of the 20th Century American Father. *Journal of Marriage and the Family*, 53(4), 987-996.
- Lee, S. M. & Edmonston, B. (2005). “New Marriages, New Families: U.S. Racial and Hispanic Inter-marriage.” *Population Bulletin* 62(2): 3-36.
- Marcos, A. C.; Draper, T. W. (1990). Capturing Family Variables. In Sigel, I. E. & Brody, G. H. (Eds), *Methods of Family Research*. (p. 13-47). New Tersey: Lawrence Erlbaum Association, Inc.
- Nadler, L. (1982).*Designing training programs*. Reading : Addison-Wesley.
- Pennigton, F.C. (1980). Need assessment :Concept, models, and characteristics. In F. C. Pennington (Ed.) *Assessing education needs of adults*. San Francisco : Jossey-Bass,pp.1-14.
- Powell, L. H. & Cassidy, D. (2001). Parenting Education. In *Family Life Education*, Ch10.  
Canada: Mayfield publishing company.
- Richard, U. J., Li, R. M., & Hendrickson-Smith, J. (2003). Health and Behavior Risks of Adolescents with Mixed Race Identity. *American Public Health*, 93: 1865-1870.
- Seels, B.B., & Richey C.R. (1994). Instructional Technology : the definition and domains of the field. Association for Educational Communications and Technology.
- White, R. M., Roosa, M. W., Weaver, S. R., & Nair, R. L. (2009). Cultural and



Contextual Influences on Parenting in Mexican Families. *Journal of Marriage and Family*, 71 (Feb.), 61-79.

Zhang, Y. & Hook, J. V. (2009). Marital Dissolution Among Interracial Couples. *Journal of Marriage and Family*, 71 (Feb.), 95-107.

### 網路資料

雅虎奇摩電影 <http://tw.movie.yahoo.com/>

星光大道【電影快報】 <http://www.starblvd.com/>

監理所資料 [http://www.thb.gov.tw/new\\_main\\_01\\_07\\_body.htm](http://www.thb.gov.tw/new_main_01_07_body.htm)

# 附 錄

## 附件一：研究團隊小組會議紀錄彙整目錄

次數	時間/地點	主要討論事項
第一次會議	97/09/04 (四) 10:00 師大人發系 2F 會議室	1、研究計畫相關資料說明及確認工作進度。 2、本研究團隊研究助理工作及經費之分配原則。
第二次會議	97/09/11 (四) 15:00 師大人發系 2F 小會議室	1、本研究計畫之教案徵稿內容確認及相關諮詢資源網絡建立。 2、本研究計畫案後續進度與會議時間之安排。
第三次會議	97/09/19 (五) 12:00 師大人發系研究室	1、討論資源名冊建立之工作分配。 2、討論期刊和論文文獻之電子檔整理工作分配。 3、討論專家會議事前工作。
第四次會議	97/09/26 (五) 10:30 師大人發系研究室	1、討論文獻資料之整理進度。 2、討論專家會議事前工作進度。
第五次會議	97/11/07 (五) 09:00 師大人發系 2F 小會議室	1、討論兩次專家座談會之檢討，及工作進度。 2、討論專家座談逐字稿之分析處理方式及進度。 3、討論相關文獻整理工作之分配及進度。
第六次會議	97/11/27 (四) 08:30 師大人發系會議室 A	1、討論文獻整理及專家座談逐字稿分析之進度。 2、討論父職教育需求問卷之設計。 3、討論課程方案之徵文方式。 4、討論課程之焦點團體訪談細節。
第七次會議	97/12/04 (四) 08:00 師大人發系會議室 A	1、討論文獻整理及專家座談逐字稿分析之進度。 2、討論父職教育需求問卷之設計。 3、助理報告經費運用狀況。 4、討論課程方案之徵文方式。
第八次會議	97/12/08 (四) 08:10 師大人發系會議室 A	1、擬定父職教育需求問卷與課程方案徵稿之內容。 2、討論課程專家請益之相關聯繫事宜。
第九次會議	98/01/08 (四) 08:10 師大人發系會議室 A	1、討論寒假之工作進度。
第十次會議	98/02/12 (四) 09:00 師大人發系小會議室	1、討論文獻資料之整理進度。 2、討論父職教育需求問卷發放之聯繫事宜，及未來工作流程。 3、徵稿禮品及相關聯繫工作之分配。
第十一次會議	98/02/13 (一) 12:00 師大人發系會議室 B	1、討論文獻資料之整理進度。 2、討論課程單元之遊戲設計。 3、討論父職教育需求問卷之內容及問卷發放工作。
第十二次會議	98/03/03 (二) 16:30 師大人發系小會議室	1、討論徵稿內容及相關聯繫事宜。 2、討論期中報告資料準備之工作。 3、討論課程撰寫與試教相關聯繫事宜。
第十三次會議	98/03/09 (一) 12:00 師大人發系小會議室	1、討論期中報告資料準備之內容及工作分配。

第十四次會議	98/03/17 (二) 16:30 師大人發系小會議室	1、討論徵稿禮品聯繫事宜。 2、討論期中報告檢討及後續工作分配。 3、討論 3/23 (一) 到大觀參訪相關準備事宜。
第十五次會議	98/03/30 (一) 12:10 師大人發系小會議室	1、討論期中報告後續工作 (文獻蒐集與補強與課程撰寫之工作分配) 2、整理 3/23 (一) 到大觀參訪的結果。 3、整理 3/26 (四) 與曾校長溝通課程發展的狀況。
第十六次會議	98/04/06 (一) 12:10 師大人發系小會議室	1、檢視研究團隊之課程撰寫進度。 2、討論文獻整理格式。 3、討論問卷回收情形及回收後的量化工作。
第十七次會議	98/04/16 (四) 12:10 師大人發系小會議室	1、檢視研究團隊之課程撰寫進度 2、討論其他課程撰寫進度的追蹤結果。 3、討論問卷回收後的量化工作及進度。
第十八次會議	98/04/30 (四) 12:10 師大人發系小會議室	1、討論問卷編碼作業及整理狀況。 2、討論徵稿詢問單位後續追蹤結果。 3、討論課程審查相關事宜。 4、討論試教相關事宜。
第十九次會議	98/05/04 (一) 12:10 師大人發系小會議室	1、討論課程撰寫追蹤結果。 2、討論徵稿詢問單位後續追蹤結果。 3、討論課程審查相關事宜。 4、討論試教相關事宜。
第二十次會議	98/05/11 (一) 12:10 師大人發系小會議室	1、檢視問卷量化工作進度。 2、討論課程撰寫追蹤。 3、討論教案初審結果。 4、討論課程審查(複審)會議相關事宜。 5、討論徵稿詢問單位後續追蹤結果。
第二十一次會議	98/05/19 (二) 16:10 師大人發系小會議室	1、檢視問卷量化工作進度。 2、討論徵稿後續工作。 3、討論第一次課程審查會議準備與聯繫事宜。
第二十二次會議	98/05/26 (二) 12:10 師大人發系會議室 A	1、檢視問卷量化工作進度。 2、討論課程方案後續統整工作。 3、討論期末報告之工作分配。 4、討論文獻整理格式及工作分配。 5、討論訪談相關事宜。
第二十三次會議	98/06/01 (一) 12:10 師大人發系小會議室	1、檢視問卷量化工作進度。 2、檢視課程教案回收狀況。 3、討論期末報告之進度與工作分配。 4、討論文獻整理之進度。 5、討論訪談相關事宜。
第二十四次會議	98/06/09 (二) 12:10 師大人發系小會議室	1、檢視問卷量化工作進度。 2、討論手冊設計與排版。 3、討論期末報告之進度與工作分配。 4、討論文獻整理之進度。

## 附件二：專家座談會議會議資料彙整

### I、『外籍配偶家庭父職教育需求及課程方案發展研究計畫』

#### 父職教育需求-父親焦點團體訪談大綱

- 一、你認為跨國家庭父親，與太太間的子女教養分工應如何分配？目前實際生活中與妻子的分工狀況如何？主要的困難或是挑戰為何？
- 二、請你分享自己在照顧與教養幼稚園子女（或是小學階段子女）時有哪些值得欣慰、遭遇困難或面臨的挑戰？當時你的感受如何、以及克服或突破的方式為何？
- 三、請回想自己小時候，父母是怎樣照顧、管教你的？當時與父母的相處情形又是如何？所以，當自己成為父親後心態上有什麼樣的感受？是否會影響你在教養小孩時的作法？
- 四、請你分享一下當自己扮演父親角色的過程中，有沒有哪些方面感到不足，覺得還需要學習的？（例如夫妻溝通、婚姻諮商、子女教養、自己的資源在哪裡、了解妻國文化、家庭相關知能、家庭財務知能...等等）。
- 五、在教養幼稚園子女上，各位最期望得到政府或教育機構什麼樣的支持與協助（例如生活適應與照顧、育兒知識、關懷與輔導子女的方法、做父母自我成長需求等等）？在教養小學階段的子女情況呢？是否與幼稚園階段小孩相同或是不同？
- 六、請各位談一談希望在實施親職教育課程或方案時，採何種方式、時間、時段與地點，最能引起能參與的興趣與意願？
- 七、目前政府提供的服務很多，你曾利用政府提供的相關福利服務嗎？你使用後的感受怎麼樣？（生活適應輔導班、國中小補校、家庭教育學習活動、就業服務、福利補助津貼、發展遲緩早期療育、免付費電話諮詢、取得書籍手冊、觀看外籍配偶節目或是其他服務等等）

## II、「外籍配偶家庭父職教育需求及課程方案發展研究」

### 第三次專家與父親座談會 討論大綱

97年10月07日

1. 您認為身為外籍配偶的先生及外籍配偶家庭子女的父親，與一般家庭的先生、父親有哪些相同或不同的特質？其在家庭有沒有面臨哪些問題或挑戰？（例如夫妻之間、與子女之間或是在個人等各方面）。
2. 您認為**理想**的外籍配偶家庭父親角色宜具有哪些特質？
3. 您認為有學齡階段子女的外籍配偶家庭的父親，會需要哪些協助來幫助扮演父親的角色？
4. 您認為外籍配偶家庭父職教育課程（或活動）宜有哪些教育目標？
5. 請您建議外籍配偶家庭父職教育方案的實施方式、形式、時間，與相關注意事項。
6. 請您就您的經驗建議有關蒐集外籍配偶家庭父職需求與課程發展的管道或方法。

### III、「外籍配偶家庭父職教育需求及課程方案發展研究」

#### 第四次專家與父親座談會 討論大綱

2008年10月29日

非常感謝爸爸願意接受我們的邀請，一起為增進外配家庭的幸福而努力！

這次的座談主要是想借重各位爸爸們的親身經驗，談談在經營外籍配偶家庭時，擔任父親的一些經歷，包括大家遇到哪些困難點，或是分享不錯的爸爸經，讓我們有機會將這些寶貴經驗整理成有用的資料或是活動，提供給外籍配偶家庭的爸爸們參考，幫助他們可以扮演更理想更快樂的爸爸！因此您的意見極其寶貴！

在此提供以下的座談會大綱，方便您在出席座談會的時候可以談的更順利！

 討論大綱：

1. 身為外籍配偶的先生及外籍配偶家庭子女的父親，請說說看家庭生活的經驗，像是有趣的事情或是面臨哪些問題、挑戰？（例如夫妻之間、與子女之間或是在個人等各方面）。
2. 您認為**理想**的外籍配偶家庭父親角色，宜具有哪些特質（需要特別學習或是注意什麼事項？）？
3. 孩子上小學了，身為外籍配偶家庭的父親，會需要哪些協助來扮演小學階段孩子的父親角色？
4. 想協助或增進外籍配偶家庭中父親的角色，您覺得可以辦哪些活動（例如：一起聽聽演講？學一些觀念？夫妻的活動？親子的活動？…）
5. 假如進行前面（第4題）所說的各項活動，您覺得應該要如何辦理比較適合父親們參與呢？例如：**實施方式、形式、時間**…？
6. 請就您的經驗，說說您所知道有助於扮演外籍配偶家庭父親的一些訊息，幫助未來可以設計適當的父親活動，像是可以請教哪位朋友，或是推薦哪位專家、哪些機構或單位、哪些書刊…？

## IV、外籍配偶家庭之父職課程設計訪談大綱

2008.12.30

### 訪談大綱

1. 對於附件一所列「外籍配偶家庭父職教育需求」內容是否合宜？有沒有需要增列的項目？
2. 針對附件一所列需求項目，設計「父職教育課程（或活動）」時，應考慮哪些事項？宜有哪些步驟與流程？
3. 請您就您的經驗建議外籍配偶家庭父職教育方案的實施方式、形式、時間，與相關注意事項。
4. 請您分享外籍配偶父職教育課程或活動實施後的評量，其指標可以有哪些項目？評量實應注意的事項有哪些？

## 附件三：徵稿相關文件

### 【外籍新移民家庭之父職教育課程方案徵稿】實施計畫

---

#### 壹、依據

根據內政部入出國及移民主「外籍配偶家庭父職教育需求及課程方案發展研究計畫」辦理。

#### 貳、目的：

- 一、配合國家加強輔導外籍新移民家庭之政策，研發可用之教學媒材資源，提供家庭教育相關工作者輔導新移民家庭之課程之用。
- 二、提供有志從事及開發外籍配偶家庭父職教育者教材發表之機會。

#### 參、辦理單位：

- 一、指導單位：內政部入出國籍移民署。
- 二、主辦單位：國立臺灣師範大學人類發展與家庭學系。
- 三、協辦單位：台北市家庭教育中心、國立臺灣師範大學家庭教育中心、雲林縣家庭教育中心（按姓氏筆劃排序）

#### 肆、參加人員：

臺灣各地家庭教育相關工作人員（含教師、志工）及關心本議題之社會大眾（作者若組隊設計，至多以四人為限）

#### 伍、徵稿內容：

以促進外籍新移民家庭之父親角色為主題，例如有助於外籍新移民家庭之父親經營家庭、婚姻生活、提升父親親職能力…等內容為設計重點，課程方案設計應包括活動目標、活動設計、活動實施、配合的資源、預計活動成果及活動限制等內容。

#### 陸、收件方式及截止日期：

- 一、報名：請填妥報名表件，連同作品送件（報名表如附件）。
- 二、收件日期：自即日起至九十八年四月三十日止。
- 三、收件：一律以郵寄送件（內含紙本乙份、電子檔光碟 word 格式）。  
收件人：人類發展與家庭學系 蕭雅文助理  
郵寄地址：臺北市大安區和平東路一段 162 號 國立臺灣師範大學



## 柒、評審原則：

- 一、課程方案是否有助於增進外籍新移民家庭之父親之親職效能。
- 二、課程方案是否有助於外籍新移民家庭之父親經營家庭知能（情緒管理、婚姻關係、家務工作…）。
- 三、課程方案是否有助於外籍新移民家庭之父親瞭解妻國文化。
- 四、課程方案是否提供有助於外籍新移民家庭之父親之父職教育推動之具體方向。
- 五、課程方案是否有助於加強外籍新移民家庭之父親之親職教育理論與實務的溝通。
- 六、課程方案的品質在下列方面是否良好：理念基礎、實施意義與價值、教學方法的適切性、活動推廣的適用性等。

## 捌、評審

- 一、評審委員：敦聘國內專精於家庭教育推廣與發展之專家、學者及經驗豐富之家庭教育中心工作人員擔任評審。
- 二、公布日期：審查結果將於九十八年五月三十一日公佈於各協辦單位網頁。

## 玖、獎勵：

- 一、依評審成績，錄取入選作品，特優一名，優等兩名，佳作數名(視參賽作品多寡錄取)。
- 二、獎勵方式：頒發獎狀乙只，並贈與家庭教育相關叢書。

## 壹拾、徵選作品注意事項：

- 一、參加之徵選作品必需是未曾公開發表於期刊上，非學術論文或受補助之專案研究報告，且不得抄襲他人作品，如引用他人資料請註明出處，或取得著作權人同意。
- 二、作品格式：應為 word 可編輯之檔案型式，A4 直式橫書，內頁文字以 12 點新細明體、標點符號全形字、行距採單行間距、邊界(上下 2.54 cm，左右 3.17 cm)，篇幅不超過 3000 字，不超過 10 頁。(教案格式請參閱附件)
- 三、獲選作品將置於本活動協辦單位之專屬網頁。
- 四、本活動之承辦單位得保有以任何型式重製、推廣、公佈、發行之權利。

壹拾壹、 經費來源：由內政部本計畫案專款補助。

## 壹拾貳、 聯絡資訊

對本活動有任何疑問，請洽蕭雅文助理，聯絡電話：0928-083-300

附件一：參賽報名表

外籍新移民家庭之父職教育課程方案徵選報名表

課程方案名稱				
合括對象請打「√」		<input type="checkbox"/> 外籍配偶 <input type="checkbox"/> 外配家庭之先生 <input type="checkbox"/> 外配家庭之小孩		
參賽者資料	姓名			
	所屬單位			
	聯絡方式	電話	宅：	
			公：	
		手機：		
		e-mail：		
聯絡地址：				
作品簡介 (二百字以內)				

附件二：課程方案參考格式舉例，可視需要而調整

外籍新移民家庭之父職教育課程方案徵選			
課程方案名稱			
設計者		課程時間	分鐘
構思說明 (設計理念)	1. 2.		
教學目標	1. 2.		
活動說明			
時間	活動步驟		使用材料 (教學資源)
預期成果與可能限制			

註：附件（學習單、講義、ppt…）及參考資料（不限型式呈現）

副本  
補發

國立臺灣師範大學 函

檔 號：  
保存年限：

地址：10610台北市和平東路1段162號  
承辦人：陳怡臻  
電話：0912-326679  
電子信箱：j-blue1222@hotmail.com

受文者：人類發展與家庭學系黃馨慧副教授

發文日期：中華民國98年3月23日  
發文字號：師大人發字第0980005094號  
速別：普通件  
密等及解密條件或保密期限：  
附件：如說明

主旨：檢送「外籍配偶家庭之父職教育課程方案徵稿」辦法與相關資料1份，敬請 惠允公告並協助徵稿之宣傳事宜。

說明：

- 一、本研究係根據內政部入出國及移民署補助之「外籍配偶家庭父職教育需求及課程方案發展研究計畫」辦理。
- 二、辦理單位：本校人類發展與家庭學系主辦，本校家庭教育中心、雲林縣家庭教育中心、臺北市家庭教育中心（按筆畫排序）協辦。
- 三、本次徵稿活動另提供電子檔，敬請協助公告於 貴單位之網路平台以增加稿源並促進稿件之豐富性。
- 四、徵稿時間自即日起至98年4月30日止，詳細辦法請參見所附文件內容。
- 五、聯絡人員：蕭雅文助理，聯絡電話：(02)2366-1849或0928-083-300。

正本：臺北市家庭教育中心、雲林縣家庭教育中心

副本：本校人類發展與家庭學系、人類發展與家庭學系黃馨慧副教授

校長

郭義雄

第1頁 共1頁

## 附件四：外籍配偶家庭父職教育需求問卷

### 外籍配偶家庭父職教育需求問卷（爸爸卷）

親愛的爸爸們：

您好！很高興有機會和大家共同關心孩子的成长與家庭的關係，想藉由這份問卷瞭解爸爸們最關心的家庭問題與一些看法，問卷不需寫名字，您可以安心作答！您的意見非常寶貴，協助我們將來規劃相關的教育活動時，能更貼近父親們的需要！

萬分感謝您的作答，就讓我們為孩子、自己，與家庭的健康成長一起努力！

敬祝 闔家 全家福

國立台灣師範大學人類發展與家庭學系  
黃馨慧副教授暨研究團隊 敬啟 98.02.

#### 【作答說明】

1. 本問卷內容僅供瞭解家庭現象之用，不需填寫名字，請安心作答。
2. 回答下列問題時，請在適合的答案前之「」內打「✓」。
3. 若您的答案為「其他」，請於「\_\_\_\_\_」內填上您的答案。

#### 基本資料

1. 我的年齡是\_\_\_\_\_歲；我配偶的年齡是\_\_\_\_\_歲。
2. 我居住的縣市是：\_\_\_\_\_。
3. 我太太的國籍是：\_\_\_\_\_。
4. 我的教育程度是：  
 小學沒唸完或識字  小學畢業（或肄業）  國中或初中畢業（或肄業）  
 高中或高職畢業（或肄業）  專科或大學畢業（或肄業）  
 研究所畢業（碩、博士）  其他（請說明\_\_\_\_\_）
5. 太太的教育程度是：  
 小學沒唸完或識字  小學畢業（或肄業）  國中或初中畢業（或肄業）  
 高中或高職畢業（或肄業）  專科或大學畢業（或肄業）  
 研究所畢業（碩、博士）  其他（請說明\_\_\_\_\_）
6. 我與目前的配偶結婚到現在共\_\_\_\_\_年。
7. 與我同住的家人有那些？（可複選）：  
 子女  配偶  父或母  兄弟姊妹  
 祖父(母)或外祖父(母)  其他（請填寫\_\_\_\_\_）
8. 我的子女數：\_\_\_\_\_人。最大的：\_\_\_\_\_歲；最小的：\_\_\_\_\_歲。

## 學習需求量表

我們想了解您的學習需求。以下請您就「爸爸的立場」，仔細閱讀每一題目後，在您認為最合適的答案空格中打「✓」。

非常需要	不需要	無意見	需要	非常需要
1	2	3	4	5

每題共有五個意見：

1. 代表「非常不需要」 2. 代表「不需要」 3. 代表「無意見」  
4. 代表「需要」 5. 代表「非常需要」

- |                                    |                          |                          |                          |                          |                          |
|------------------------------------|--------------------------|--------------------------|--------------------------|--------------------------|--------------------------|
| 1. 我想要瞭解孩子的學校（如學校環境、課程特色與規定等）      | <input type="checkbox"/> | <input type="checkbox"/> | <input type="checkbox"/> | <input type="checkbox"/> | <input type="checkbox"/> |
| 2. 我想要瞭解孩子不同階段的發展                  | <input type="checkbox"/> | <input type="checkbox"/> | <input type="checkbox"/> | <input type="checkbox"/> | <input type="checkbox"/> |
| 3. 我想要瞭解孩子成長過程中的需求（如身體發展、情緒的變化等）   | <input type="checkbox"/> | <input type="checkbox"/> | <input type="checkbox"/> | <input type="checkbox"/> | <input type="checkbox"/> |
| 4. 我想要瞭解各階段孩子的教養技能                 | <input type="checkbox"/> | <input type="checkbox"/> | <input type="checkbox"/> | <input type="checkbox"/> | <input type="checkbox"/> |
| 5. 我想要瞭解如何與孩子溝通的技巧                 | <input type="checkbox"/> | <input type="checkbox"/> | <input type="checkbox"/> | <input type="checkbox"/> | <input type="checkbox"/> |
| 6. 我想要瞭解如何尋找時間來陪孩子                 | <input type="checkbox"/> | <input type="checkbox"/> | <input type="checkbox"/> | <input type="checkbox"/> | <input type="checkbox"/> |
| 7. 我想要瞭解如何幫助孩子被同學接受                | <input type="checkbox"/> | <input type="checkbox"/> | <input type="checkbox"/> | <input type="checkbox"/> | <input type="checkbox"/> |
| 8. 我想要瞭解如何培養孩子良好的生活習慣              | <input type="checkbox"/> | <input type="checkbox"/> | <input type="checkbox"/> | <input type="checkbox"/> | <input type="checkbox"/> |
| 9. 我想要瞭解如何教導孩子學習的態度與方法             | <input type="checkbox"/> | <input type="checkbox"/> | <input type="checkbox"/> | <input type="checkbox"/> | <input type="checkbox"/> |
| 10. 我想要瞭解教導子女課業活動所需的相關知能           | <input type="checkbox"/> | <input type="checkbox"/> | <input type="checkbox"/> | <input type="checkbox"/> | <input type="checkbox"/> |
| 11. 我想要瞭解如何與學校老師溝通                 | <input type="checkbox"/> | <input type="checkbox"/> | <input type="checkbox"/> | <input type="checkbox"/> | <input type="checkbox"/> |
| 12. 我想要瞭解如何跟孩子同學的家長們聊天、說話          | <input type="checkbox"/> | <input type="checkbox"/> | <input type="checkbox"/> | <input type="checkbox"/> | <input type="checkbox"/> |
| 13. 我想要瞭解如何掌握自己的情緒（如適當表達、減少負面情緒等）  | <input type="checkbox"/> | <input type="checkbox"/> | <input type="checkbox"/> | <input type="checkbox"/> | <input type="checkbox"/> |
| 14. 我想要瞭解如何經營愉快的家庭氣氛               | <input type="checkbox"/> | <input type="checkbox"/> | <input type="checkbox"/> | <input type="checkbox"/> | <input type="checkbox"/> |
| 15. 我想要瞭解如何增進夫妻溝通的能力               | <input type="checkbox"/> | <input type="checkbox"/> | <input type="checkbox"/> | <input type="checkbox"/> | <input type="checkbox"/> |
| 16. 我想要瞭解妻子母國家庭的特色                 | <input type="checkbox"/> | <input type="checkbox"/> | <input type="checkbox"/> | <input type="checkbox"/> | <input type="checkbox"/> |
| 17. 我想要瞭解如何協助妻子適應夫家的生活環境與特色        | <input type="checkbox"/> | <input type="checkbox"/> | <input type="checkbox"/> | <input type="checkbox"/> | <input type="checkbox"/> |
| 18. 我想要瞭解如何協助妻子成為好媽媽               | <input type="checkbox"/> | <input type="checkbox"/> | <input type="checkbox"/> | <input type="checkbox"/> | <input type="checkbox"/> |
| 19. 我想要瞭解教養子女所需要的各種資源（如：書籍、演講或課程等） | <input type="checkbox"/> | <input type="checkbox"/> | <input type="checkbox"/> | <input type="checkbox"/> | <input type="checkbox"/> |
| 20. 我想要瞭解如何協助家人面對外界壓力              | <input type="checkbox"/> | <input type="checkbox"/> | <input type="checkbox"/> | <input type="checkbox"/> | <input type="checkbox"/> |
| 21. 其他 _____                       | <input type="checkbox"/> | <input type="checkbox"/> | <input type="checkbox"/> | <input type="checkbox"/> | <input type="checkbox"/> |

## 與活動的障礙因素

過去半年內，您是否參加過與家庭議題有關的學習活動？

1.  有

2.  沒有，原因是（可以複選）：

- (1)  不知道在哪裡有辦理相關的學習活動 (2)  活動地點太遠了  
 (3)  沒有時間參加 (4)  因為對自己沒有把握，不好意思去  
 (5)  沒有機構辦理相關活動 (6)  對活動沒有興趣  
 (7)  對自己或家人沒有幫助 (8)  其他原因：\_\_\_\_\_

## 外籍配偶家庭父職教育需求問卷(媽媽卷)

親愛的媽媽們：

您好！很高興有機會和大家共同關心孩子的成长與家庭的關係，想藉由這份問卷瞭解家庭中的「爸爸們」最關心的家庭問題與一些看法，問卷不需寫名字，您可以安心作答！您的意見非常寶貴，協助我們將來規劃相關的教育活動時，能更貼近父親們的需要！

萬分感謝您的作答，就讓我們為孩子、自己，與家庭的健康成長一起努力！  
敬祝 闔家 全家福

國立台灣師範大學人類發展與家庭學系  
黃馨慧副教授暨研究團隊 敬啟 98.02.

### 【作答說明】

1. 本問卷內容僅供瞭解家庭現象之用，不需填寫名字，請安心作答。
2. 回答下列問題時，請在適合的答案前之「」內打「」。
3. 若您的答案為「其他」，請於「\_\_\_\_\_」內填上您的答案。

### 基本資料

1. 我的年齡是：\_\_\_\_\_歲； 我先先生的年齡是：\_\_\_\_\_歲。

2. 我居住的縣市是：\_\_\_\_\_。

3. 我的國籍是：\_\_\_\_\_。

4. 我的教育程度是：

- 小學沒唸完或識字 小學畢業 (或肄業) 國中或初中畢業 (或肄業)  
高中或高職畢業 (或肄業) 專科或大學畢業 (或肄業)  
研究所畢業(碩、博士) 其他 (請說明\_\_\_\_\_)

5. 我先先生的教育程度是：

- 小學沒唸完或識字 小學畢業 (或肄業) 國中或初中畢業 (或肄業)  
高中或高職畢業 (或肄業) 專科或大學畢業 (或肄業)  
研究所畢業(碩、博士) 其他 (請說明\_\_\_\_\_)

6. 我與目前的配偶結婚到現在共\_\_\_\_\_年。

7. 與我同住的家人有那些？(可複選)：

- 子女 配偶 父或母 兄弟姊妹  
祖父(母)或外祖父(母) 其他 (請填寫\_\_\_\_\_)

8. 我的子女數：\_\_\_\_\_人。最大的：\_\_\_\_\_歲； 最小的：\_\_\_\_\_歲。

## 學習需求量表

我們想了解一下外籍配偶家庭中「父親」的學習需求。以下請您就您的先生(孩子爸爸)的需要,仔細閱讀每一題目後,在您認為最合適的答案空格中打「√」。

每題共有五個意見:

1. 代表「非常不需要」 2. 代表「不需要」 3. 代表「無意見」  
4. 代表「需要」 5. 代表「非常需要」

非常 需要	不 需要	無 意見	需 要	非 常 需 要
1	2	3	4	5

- |                                       |                          |                          |                          |                          |                          |
|---------------------------------------|--------------------------|--------------------------|--------------------------|--------------------------|--------------------------|
| 1. 瞭解孩子的學校(如學校環境、課程特色與規定等) .....      | <input type="checkbox"/> | <input type="checkbox"/> | <input type="checkbox"/> | <input type="checkbox"/> | <input type="checkbox"/> |
| 2. 瞭解孩子不同階段的發展 .....                  | <input type="checkbox"/> | <input type="checkbox"/> | <input type="checkbox"/> | <input type="checkbox"/> | <input type="checkbox"/> |
| 3. 瞭解孩子成長過程中的需求(如身體發展、情緒的變化等) .....   | <input type="checkbox"/> | <input type="checkbox"/> | <input type="checkbox"/> | <input type="checkbox"/> | <input type="checkbox"/> |
| 4. 瞭解各階段孩子的教養技能 .....                 | <input type="checkbox"/> | <input type="checkbox"/> | <input type="checkbox"/> | <input type="checkbox"/> | <input type="checkbox"/> |
| 5. 瞭解與孩子溝通的技巧 .....                   | <input type="checkbox"/> | <input type="checkbox"/> | <input type="checkbox"/> | <input type="checkbox"/> | <input type="checkbox"/> |
| 6. 瞭解如何尋找時間來陪孩子 .....                 | <input type="checkbox"/> | <input type="checkbox"/> | <input type="checkbox"/> | <input type="checkbox"/> | <input type="checkbox"/> |
| 7. 瞭解如何幫助孩子被同學接受 .....                | <input type="checkbox"/> | <input type="checkbox"/> | <input type="checkbox"/> | <input type="checkbox"/> | <input type="checkbox"/> |
| 8. 瞭解如何培養孩子良好的生活習慣 .....              | <input type="checkbox"/> | <input type="checkbox"/> | <input type="checkbox"/> | <input type="checkbox"/> | <input type="checkbox"/> |
| 9. 瞭解如何教導孩子學習的態度與方法 .....             | <input type="checkbox"/> | <input type="checkbox"/> | <input type="checkbox"/> | <input type="checkbox"/> | <input type="checkbox"/> |
| 10. 瞭解教導子女課業活動所需的相關知識 .....           | <input type="checkbox"/> | <input type="checkbox"/> | <input type="checkbox"/> | <input type="checkbox"/> | <input type="checkbox"/> |
| 11. 瞭解如何與學校老師溝通 .....                 | <input type="checkbox"/> | <input type="checkbox"/> | <input type="checkbox"/> | <input type="checkbox"/> | <input type="checkbox"/> |
| 12. 瞭解如何跟孩子同學的家長們聊天、說話 .....          | <input type="checkbox"/> | <input type="checkbox"/> | <input type="checkbox"/> | <input type="checkbox"/> | <input type="checkbox"/> |
| 13. 瞭解如何掌握自己的情緒(如適當表達、減少負面情緒等) .....  | <input type="checkbox"/> | <input type="checkbox"/> | <input type="checkbox"/> | <input type="checkbox"/> | <input type="checkbox"/> |
| 14. 瞭解如何經營愉快的家庭氣氛 .....               | <input type="checkbox"/> | <input type="checkbox"/> | <input type="checkbox"/> | <input type="checkbox"/> | <input type="checkbox"/> |
| 15. 瞭解如何增進夫妻溝通的能力 .....               | <input type="checkbox"/> | <input type="checkbox"/> | <input type="checkbox"/> | <input type="checkbox"/> | <input type="checkbox"/> |
| 16. 瞭解妻子母國家庭的特色 .....                 | <input type="checkbox"/> | <input type="checkbox"/> | <input type="checkbox"/> | <input type="checkbox"/> | <input type="checkbox"/> |
| 17. 瞭解如何協助妻子適應夫家的生活環境與特色 .....        | <input type="checkbox"/> | <input type="checkbox"/> | <input type="checkbox"/> | <input type="checkbox"/> | <input type="checkbox"/> |
| 18. 瞭解如何協助妻子成為好媽媽 .....               | <input type="checkbox"/> | <input type="checkbox"/> | <input type="checkbox"/> | <input type="checkbox"/> | <input type="checkbox"/> |
| 19. 瞭解教養子女所需要的各種資源(如:書籍、演講或課程等) ..... | <input type="checkbox"/> | <input type="checkbox"/> | <input type="checkbox"/> | <input type="checkbox"/> | <input type="checkbox"/> |
| 20. 瞭解如何協助家人面對外界壓力 .....              | <input type="checkbox"/> | <input type="checkbox"/> | <input type="checkbox"/> | <input type="checkbox"/> | <input type="checkbox"/> |
| 21. 其他 .....                          | <input type="checkbox"/> | <input type="checkbox"/> | <input type="checkbox"/> | <input type="checkbox"/> | <input type="checkbox"/> |

## 參與活動的障礙因素

過去半年內,您的先生是否參加過與家庭議題有關的學習活動?

1.  有  
2.  沒有,原因是(可以複選):
- (1)  不知道在哪裡有辦理相關的學習活動 (2)  活動地點太遠了  
(3)  沒有時間參加 (4)  因為對自己沒有把握,不好意思去  
(5)  沒有機構辦理相關活動 (6)  對活動沒有興趣  
(7)  對自己或家人沒有幫助 (8)  其他原因: \_\_\_\_\_



## 附件五：課程方案審查人員名單

### 外籍配偶父職教育課程方案之課程審查人員名單

#### 一、資格審

陳怡臻助理

蔡欣育助理

蕭雅文助理

#### 二、初審

黃馨慧副教授

魏秀珍副教授

#### 三、第一次複審

吳銀玉小姐（光寶文教基金會）

唐厚婷小姐（臺北市家庭教育中心）

黃乃輝理事長（外籍新娘成長關懷協進會）

舒潘瑤理事長（南洋姐妹會）

曾秀珠校長（臺北縣野柳國小）

#### 四、第二次複審

吳水銀主任（雲林縣家庭教育中心）

卓至中先生（外配家庭父親代表）

王介言委員（行政院婦女權益促進委員會委員）

## 附件六：教案統一格式

方案名稱：

課程方案名稱	
課程對象請打「√」	<input type="checkbox"/> 父親 <input type="checkbox"/> 母親 <input type="checkbox"/> 孩子（外籍配偶家庭優先適用）
課程設計者	
課程簡介	請二百字以內簡述此課程之特色，及課程內容
課程概念圖	<pre> graph TD     A[主題名稱] --- B[單元一]     A --- C[單元二]     A --- D[單元三]     </pre>

方案名稱：

## 一、設計理念

### 課程使用說明

## 二、學習目標

- 1.
- 2.
- 3.

三、時間： 分鐘

## 四、教學活動設計

### (一) 單元一：

1. 教學目標：

- (1)
- (2)
- (3)

2. 活動人數： 人

3. 活動對象：父親 母親 孩子（外籍配偶家庭優先適用）

4. 活動時間： 分鐘

5. 活動流程：

活動說明			
時間	活動步驟	使用材料 (教學資源)	貼心小叮嚀
	課前準備	請寫下關於該課程所使用的附件，包括講義、學習單、ppt、教具等。	請寫下關於如何使用教案、適時調整內容的方式。提醒活動之間的轉換與調整，加強引導活動帶領者活動串連的部份，並考量城鄉差距，針對視聽媒體教材部分提供可行的活動替代方案。
	一、引起動機：		

	<p>二、發展活動</p> <p><u>活動一：</u></p> <p><u>活動二：</u></p>		
	<p>三、綜合活動：</p>		

## 五、學習評量

- (1)
- (2)
- (3)

(二) 單元二：依前述格式體例敘寫

## 參考資料

### 附錄【各單元教材中所使用之教材】

◎第一單元教材：

附件一：

附件二：

◎第二單元教材：

附件三：

## 附件七：課程發展著作權授權同意書【範例】

### 著作授權同意書

茲授權「外籍配偶家庭父職教育需求及課程方案發展研究計畫」將本人之下列著作以各種平面出版品及電子出版品形式發行，或進行數位化典藏、重製、修改，透過網路公開傳輸，提供讀者檢索、閱讀、列印等，得不限時間及地域，提供無償之使用。

授權著作名稱：

『她是我的阿娜答。』

『快樂的國際家庭。』

立授權同意書人：**黃○○** (簽名及蓋章)

身份證統一編號： A123456789

連絡電話： 0912-345678

電子郵件信箱： 12345678@yhoo.com.tw

地址：北縣新莊市新泰路○○○號○○○

中 華 民 國 98 年 06 月 26 日

附件八：感謝狀【範例】



# 為愛起飛

## 外籍配偶家庭

## 父職教育課程方案手冊

課程研發設計單位：國立臺灣師範大學人類發展與家庭學系

「外籍配偶家庭父職教育需求及課程方案發展」研究小組

研究成員：黃馨慧、魏秀珍、蕭雅文、陳怡臻、蔡欣育

課程設計：林志郎、林彩媚、紀玫芳、陳怡臻、莊瑞朗、梁兆禎、張簡憶如  
張麗敏、蔡欣育、蔡麗琴、蕭雅文、魏素鄉（按姓氏筆劃）

手冊編輯：陳嘉峰

補助單位：內政部入出國及移民署



# 外籍配偶家庭父職教育課程方案手冊

## 目 錄

### 壹、外籍配偶家庭父職教育課程使用說明

- 一、課程特色
- 二、活動進行指引
- 三、單元主題課程內容與需求對應表

### 貳、課程主題

#### 一、孩子的成長

##### (一) 孩子的學校課業

###### ◆ 協助孩子適應學習環境

- 主題一 大手牽小手—了解孩子的校園環境..... 4
- 主題二 快樂上學趣—協助孩子適應團體生活及班規..... 6
- 主題三 微笑的天使—協助孩子建立良好的品德..... 10

###### ◆ 孩子的學習，爸爸不缺席

- 主題一 分享的快樂—孩子與同學相處問題的探討..... 25
- 主題二 蘋果成熟沒？—談學習態度與方法..... 28
- 主題三 認識舉足輕重的朋友—「溝通」..... 32

###### ◆ 協助孩子學習

- 主題一 孩子在學校學些什麼？..... 49
- 主題二 我的孩子有沒有與別家的孩子不一樣？..... 52

##### (二) 孩子發展與教養技巧

###### ◆ 了解孩子並不難～認識孩子的發展需求

- 主題一 看見孩子的成長..... 65
- 主題二 孩子認知與學習..... 68
- 主題三 解讀孩子情緒密碼..... 71
- 主題四 與孩子健康談兩性..... 73
- 主題五 營養保健百分百..... 75

◆ 我的天才老爸－親子溝通暢行無阻	
主題一 和孩子談情說愛	97

## 二、父親與配偶的互動

◆ 新移民父親經營家庭策略～牽手出頭天	
主題一 有她，真好	107
主題二 愛的支票	109
主題三 轉個彎遇見愛	111
◆ 給孩子未來婚姻一個希望-夫妻溝通	121
◆ 全球下南洋－認識多元文化	137
◆ 她是我的阿娜答	
主題一 讓我爸爸扭一下	181
主題二 各說各話	183
主題三 記憶大挑	186
主題四 請聽我說	188
◆ 快樂的國際家庭	
主題一 瞎子走路	193
主題二 拜訪社區	195
主題三 危險地帶	197
主題四 廚師點菜	199

## 三、父親個人成長

◆ 我的天才老爸－親子溝通暢行無阻	
主題一 自己的顏色-自我肯定	211
主題二 黑松爸爸 VS 可樂弟弟-情緒管理	214

## 四、父職支持資源

◆ 繪本	223
◆ 電影	227
◆ 相關服務機構	239

# 外籍配偶家庭父職教育課程方案

**使用說明**

**書籍是全世界的營養品，**

**生活裡沒有書籍，**

**就好像沒有陽光**

## 課程特色

本單位以增進外籍配偶家庭的適應，協助本國民眾對於外籍配偶家庭的理解為宗旨，特編定此本手冊，提供服務外籍配偶之單位使用。

近年來隨著外籍配偶家庭的增加，臺灣漸成為多元文化的寶島，在這個土地上生根發芽的家人也就愈來愈多樣，我們希望協助來自異地文化的外籍配偶適應我們這個社會，更期望本地民眾理解並欣賞多元的文化，發現每個文化的特長，發揮我們的優勢，共同協助未來的臺灣之子，具備尊重文化的智慧，學習多樣文化的精華，提升這些孩子成為世界公民的競爭力。

過去提供父親參考的親職資訊較少，今次經由研究蒐集資訊，在協助父親發揮親職角色，增進家庭福祉的構想下，設計多種單元課程，不僅課程形式活潑，單元也可以分別抽取使用，非常具有彈性。

基於考量城鄉地區的不同特性，在每個課程中會視需要加註「小叮嚀」，提醒使用者改以當地素材取代原先課程中的實例，讓施教者能夠融入當地文化材料；另顧及不同媒體條件的教學環境，亦於課程中呈現替代教學方法，期望可以降低因物理環境導致實施課程的侷限，務求讓有需要使用本手冊的對象感覺便捷、可行，並且能夠「隨取隨用」。

## 活動進行指引

本手冊每個單元活動時間可考量對象的時間限制與需求性，彈性選擇單元進行活動。為增進課程的效果，使用本手冊進行教學活動時，請注意以下事項：

- 一、 選擇交通便捷性較佳的活動地點:請選擇便於對象前往的地點做為活動場所，除了可以提供明確的交通訊息給對象外，也可以結合當地商家與警局的網絡，減低參與者尋找地點的阻礙，提高參與的意願。
- 二、 親自邀約參與課程之對象:進行課程前，為提升成員的參與率，請盡量親自打電話邀請適合參與的父親。邀請時，請強調本課程具有「家庭幸福」加分的效果，且可簡要說明課程的多樣性、實用性、趣味性，例如可以介紹本課程主要是透過一些活動來增加多元文化的國際觀，有的活動甚至具有家庭同樂的效果，因此可以獲得與孩子更親近的「妙招」，讓當父親更有成就感。
- 三、 確認教材中各項事例的適用性：請考量地方性特色，就教材中所舉的實例做必要性的調整，以利參與對象理解課程內容，例如：住在濱海地區的親子活動，可能是共同認識各種魚類；而居住在山區的親子活動則可能是一起去爬山。

## 主題課程內容與父職需求對應表

本手冊根據二十項需求歸納並發展成四大層面的父職教育課程，各單元主題課程皆能對應不同的外籍配偶家庭之父職需求。每個主題包含不同的單元活動課程，基於考量活動時間的合宜性，建議在每個活動課程的進行時間都能控制在 1 小時內結束為宜。由於每個主題都有設定的活動目標，活動帶領者請可以參酌對象的需求後，選用適切的主題。本課程各主題與對應父職之需求項目整理如下頁表 1 所示。

表 1 外籍配偶家庭父職教育課程內容與符應之父職需求項目一覽表

父職教育課程面向	父職教育課程主題名稱	單元時間	父職需求項目
一、孩子的成長	(一) 孩子的學校課業		
	◆ 協助孩子適應學習環境	80min	瞭解孩子的學校
	主題一 大手牽小手---了解孩子的校園環境	20min	瞭解如何培養孩子良好的生活習慣
	主題二 快樂上學趣---協助孩子適應團體生活及班規	20min	
	主題三 微笑的天使---協助孩子建立良好的品德	40min	
	◆ 孩子的學習，爸爸不缺席	120min	瞭解如何幫助孩子被同學接受
	主題一 分享的快樂—孩子與同學相處問題的探討	40min	瞭解如何教導孩子學習的態度與方法
	主題二 蘋果成熟沒？—談學習態度與方法	40min	
	主題三 認識舉足輕重的朋友—「溝通」	40min	
	◆ 協助孩子學習	120min	瞭解教導子女課業活動所需的相關知能
	主題一 孩子在學校學些什麼？	80min	瞭解如何跟孩子同學的家長們聊天、說話
	主題二 我的孩子有沒有與別家的孩子不一樣？	40min	
(二) 孩子發展與教養技巧		瞭解孩子不同階段的發展	
◆ 了解孩子並不難～認識孩子的發展需求	200min	瞭解孩子成長過程中的需求	
主題一 看見孩子的成長	40min		
主題二 孩子認知與學習	40min		
主題三 解讀孩子情緒密碼	40min		
主題四 與孩子健康探兩性	40min		
主題五 營養保健百分百	40min	瞭解各階段孩子的教養技能	
			瞭解如何尋找時間來陪孩子

(續)



表 1 外籍配偶家庭父職教育課程內容與符應之父職需求項目一覽表 (續)

	<p>◆ <b>我的天才老爸－親子溝通暢行無阻</b> 主題一 和孩子談情說愛</p>	<p>120min 120min</p>	<p>瞭解與孩子溝通的技巧</p>
二、父親與配偶的互動	<p>◆ <b>新移民父親經營家庭策略～牽手出頭天</b> 主題一 有她，真好 主題二 愛的支票 主題三 轉個彎遇見愛</p>	<p>160min 80min 40min 40min</p>	<p>瞭解如何經營愉快的家庭氣氛</p>
	<p>◆ <b>給孩子未來婚姻一個希望～夫妻溝通</b></p>	<p>100min</p>	<p>瞭解如何增進夫妻溝通的能力</p>
	<p>◆ <b>全球下南洋－認識多元文化</b></p>	<p>100min</p>	<p>瞭解妻子母國家庭的特色</p>
	<p>◆ <b>她是我的阿娜答</b> 主題一 讓我爸爸扭一下 主題二 各說各話 主題三 記憶大挑戰 主題四 請聽我說</p>	<p>160min 40min 40min 40min 40min</p>	<p>瞭解如何協助妻子適應夫家的生活環境 瞭解如何協助妻子成為好媽媽</p>
	<p>◆ <b>快樂的國際家庭</b> 主題一 瞎子走路 主題二 拜訪社區 主題三 危險地帶 主題四 廚師點菜</p>	<p>160min 40min 40min 40min 40min</p>	<p>瞭解如何協助家人面對外界壓力</p>
	<p>◆ <b>我的天才老爸－親子溝通暢行無阻</b> 主題一 自己的顏色-自我肯定 主題二 黑松爸爸 VS 可樂弟弟-情緒管理</p>	<p>120min 120min 120min</p>	<p>瞭解如何掌握自己的情緒（如適當表達、減少負面情緒等）</p>
四、父職支持資源	<p>由本研究團隊蒐集相關資料彙整而得，並非課程設計之類目，整理在本手冊最後部分。</p>		

忍一時風平浪靜，

退一步海闊天空

# 外籍配偶家庭父職教育課程

## 面向一：孩子的成長

**家庭有愛，**

**幸福無礙**



## (一) 孩子的學校課業

### ◆ 協助孩子適應學習環境

課程方案名稱	協助孩子適應學習環境
課程對象	<input checked="" type="checkbox"/> 父親 <input type="checkbox"/> 母親 <input checked="" type="checkbox"/> 孩子 (外籍配偶家庭優先適用)
參賽者資料	蔡麗琴
課程簡介	<p>現今的社會中，親子間的溝通與相互了解日益受到重視。本學習設計從家庭生活延伸到孩子的學校生活，以新住民家庭中父親的角色為主，讓新住民父親對孩子的學習與學校多加瞭解，發揮父職的功能，進而幫助孩子的學習。讓親子間能有更親密的心靈對話。進而協助家長了解孩子在校的學習情形與同學相處的問題，養成孩子良好的生活習慣及品德為核心重點。</p> <p>本方案主要分為三個單元主題，每個主題均透過知識分享、影片欣賞、活動體驗及學習單實作等方式進行，協助成員透過參與學習，能增進自己協助孩子對校園環境的認識、適應團體生活及班規、建立良的生活品德知能和策略。</p>
課程概念圖	<pre> graph TD     A[協助孩子適應學習環境] --&gt; B[大手牽小手—了解孩子的校園環境]     A --&gt; C[快樂上學趣---協助孩子適應團體生活及班規]     A --&gt; D[微笑的天使—協助孩子建立良好的品德]     B --&gt; B1[活動1 伊是阮e寶貝]     B --&gt; B2[活動2 認識孩子的學校環境]     C --&gt; C1[活動3 寶貝知多少]     D --&gt; D1[活動4 不是我的錯—生活習慣的養成]         </pre>

## 一、設計理念

現今的社會中，親子間的溝通與相互了解日益受到重視。本學習設計從家庭生活延伸到孩子的學校生活，以新住民家庭中父親的角色為主，讓新住民父親對孩子的學習與學校多加瞭解，發揮父職的功能，進而幫助孩子的學習。讓親子間能有更親密的心靈對話。進而協助家長了解孩子在校的學習情形與同學相處的問題，養成孩子良好的生活習慣及品德為核心重點，配合課程情境的串連，進行多元化教育的課程。國小低年級的孩子無論是在心智年齡的發展或生理發展皆需要家長 100%的關注，尤其父親的影響力更為顯著《爸爸一天 10 分鐘，能讓孩子的學習成績變好》（文/李相和，譯/葛增娜）。《千萬別罵孩子，與孩子溝通的 30 個方法》（文/星一郎，譯/王蘊潔）

社會學習理論者 Mischel 指出幼兒自觀察與模仿習得性別角色行為。研究顯示兒童並不特定的只模仿同性別的親人，也不會只像同性別的親人。換言之，男性對父職的建構，不僅只透過男性模範。Losh-Hesselbart(1987)便指出建構性別角色可以透過下列三個歷程：（1）象徵表徵(symbolic representation)，包含媒體中的模範。（2）具體的模範，如父母或同儕。（3）在社交情境中的定型化行為(patterning of behavior in social situations)（王叢桂，2000）。又 Daly(1995) 質化訪談 32 位擁有完整家庭並且最少有 1 位孩子的父親，發現父親經常忙於工作或不參與子女互動，多數受訪者覺得他們的父親在父職上，是一個負面(negative model)，或是用來改進自己父職的一個參考點。所以如果在孩子的成長過程中能夠隨時讓孩子感受到家長(父親)的愛與關心，相信在孩子的成長學習與品格養成上能夠提供最大化的正向幫助。

孩子進入國小就讀時，其活動觸角自保護式的家庭範疇延伸至開放型的社會化校園，他的心理建設的完善度絕對是影響其學習的重要因素，所以父母親對於他成長學習的參與度，將與孩子是否能自信而樂觀的學習、是否能建立良好的生活品德成正比關係。在孩子的成長過程中，父母親是最不能缺席的支持者與模仿對象提供者。因此相對於夫妻親都是本國籍的家庭，新住民家庭中的爸爸因其配偶與本地原生文化的差異與衝突，其對孩子的成長所能提供的協助更有其不可忽視的絕對性。而要對孩子認識學校環境和建立良好品德提供最佳的協助契機，在孩子剛進入社會化的環境時更是最迫切需要的。所以本教案的設計乃以一、二年級學童為對象，設計一套關於學校生活的單元活動，藉由親子學習單的方式，讓家長與孩子於共同完成學習單的互動過程中，能更進一步的了解孩子在學校的一切。協助孩子建立快樂正向的學習觀及生活觀。整體而言，本設計是藉由活動讓家長檢視個人對孩子的關注度，及對孩子的學校生活認識程度為重點，其活動旨在喚起家長能主動協助孩子了解孩子。引導至對孩子的關愛之心，由外而內地進行。

構思概念：

1. 一年級的小朋友剛進校園，在所知字彙有限下，藉由協助孩子完成學習單的親子互動的方式，讓新住民家庭的爸爸們在自然而輕鬆的氛圍下，帶領孩子了解學校的環境及班級特色，進而對孩子在班規的遵循學習上提供正向的鼓勵。
2. 讓新住民家庭的爸爸們在《千萬別罵孩子---與孩子溝通的 30 個方法》(文/星一郎，譯/王蘊潔) 書本分享中獲得新知；同時也能修正自己，以更正確的觀念來教育孩子。培養孩子良好的生活習慣。
3. 藉由《爸爸一天 10 分鐘，能讓孩子的學習成績變好》(文/李相和，譯/葛增娜)《父母的品格》(文/坂東真理子) 專書閱讀讓新住民家庭的爸爸們了解：「爸爸」在家庭裡扮演的角色對孩子成長及學習絕對重要。
4. 透過 PPT 繪本《不是我的錯》及動畫繪本《都是蝸牛先開始的》欣賞澄清孩子個人的價值觀、建立處理情緒正確方法，觸動孩子內心，播撒品德教育的幼苗，期待能在孩的心園深植發芽。
5. 透過《爸爸的自我檢核表》的自我反思，讓新住民家庭的爸爸們能發現其與孩子相處的問題或缺失，及早修補小裂痕，建立良好的親子互動。

## 二、學習目標

1. 了解孩子的學校環境、班級特色及相關班規，讓孩子能快樂而自信的融入校園學習生活。
2. 了解每個孩子的個性是獨特的，協助孩子建立良的生活習慣及品德觀。

## 三、時間：80 分鐘





## 四、教學活動設計

### 單元主題一：大手牽小手——了解孩子的校園環境

#### 活動一：伊是咱 e 寶貝

1. 教學目標：

(1) 協助成員認知自己孩子的獨特性

2. 活動人數：20-30 人

3. 活動對象：■父親      □母親      ■孩子（外籍配偶家庭優先適用）

4. 活動時間：10 分鐘

5. 活動流程：

時間	活動步驟	使用材料 (教學資源)	貼心小叮嚀
	<b>準備活動</b> <ol style="list-style-type: none"> <li>將活動會場佈置成溫馨輕鬆的氣氛</li> <li>準備班級寶貝小時候的照片檔</li> <li>準備單槍投影機、電腦、螢幕</li> <li>《我的小檔案》學習單</li> </ol>		※1 (如果活動過程中無法事先取得小朋友照片,則可以現場小朋友不露面的狀況,簡單說出自己的特徵和興趣)。
10 分鐘	<b>引起動機</b> <ol style="list-style-type: none"> <li>老師播放班級寶貝小時候的照片檔： 《伊是咱 e 寶貝.PPT》</li> <li>請爸爸們猜猜哪一張才是自己的寶貝。</li> </ol> <b>發展活動</b> <ol style="list-style-type: none"> <li>請孩子們說一說最喜歡和爸爸一起做什麼活動? 感覺如何?</li> <li>請爸爸說一說和孩子相處當中印象最深刻的一件事及內心感覺。</li> </ol> <b>延伸活動</b> <ol style="list-style-type: none"> <li>請爸爸和寶貝一起完成《我的小檔案》學習單。</li> </ol>	伊是咱 e 寶貝 PPT 檔 《我的小檔案》學習單	※2 本活動亦可改為(親子的默契大考驗)將參加的各隊親子分為爸爸區和孩子區,主持人可發下白板或 A4 紙張給爸爸和孩子們,請他們針對活動單位設計的問題,寫出心中的答案,考驗親子間的了解程度及默契度。

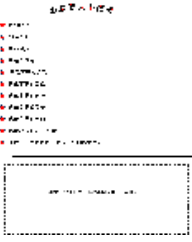
<p><b>歸納統整</b></p> <p>親子之間，可以不只有摩擦和爭執；可以不只是冷漠或溺愛；可以不需要體罰和責罵，父母對孩子可以不要只是用權威式的領導，因為：孩子也是一個獨立的個體，有獨立的思考和行為模式，也同樣的需要被尊重和理解。當「棒下出孝子」被「愛的教育」所取代，該怎麼讓「愛」不會成為溺愛？教養孩子的方法沒有別的，「用心」和「花時間」是兩個最重要的元素，忙碌不是忽略孩子的藉口，在孩子的成長過程中，唯有父母的充分參與，才能夠讓親子間更融洽、更沒有代溝。</p> <p>《學習快樂: 陪孩子一起學習成長》&lt;洪榮彬&gt;</p>		<p><b>我的小檔案</b></p> 
---	--	---



## 活動二：大手牽小手----認識孩子的學習環境

### 1. 教學目標：

(1) 協助成員認識自己孩子的學習環境，主動關心孩子。

2. 活動人數：20-30 人

3. 活動對象：■父親      □母親      ■孩子（外籍配偶家庭優先適用）

4. 活動時間：10 分鐘

5. 活動流程：

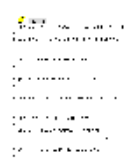
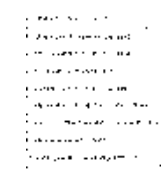
時間	活動步驟	使用材料 (教學資源)	貼心小叮嚀
	<p><b>準備活動</b></p> <ol style="list-style-type: none"> <li>1. 連結小朋友目前就讀的校園網頁</li> <li>2. 準備單槍投影機、電腦、螢幕</li> <li>3. 學習單 1、學習單 2</li> </ol>	<p>大觀國小網頁 (<a href="http://www.tgps.tpc.edu.tw/">http://www.tgps.tpc.edu.tw/</a>)</p>	<p>若無法以資訊媒體進行本活動，則可將小朋友目前最主要的學習環境製成拼圖圖片，讓家長及孩子們以親子合作完成小朋友的硬體學習環境。</p>
10 分鐘	<p><b>【活動二】大手牽小手----認識孩子的學習環境</b></p> <p><b>引起動機：</b></p> <ol style="list-style-type: none"> <li>1. 開啟校園網頁*本教案係以大觀國小網頁引導爸爸們認識孩子的學校環境、學校教育理念...等</li> </ol> <p><b>發展活動：</b></p> <ol style="list-style-type: none"> <li>1. 將孩子和爸爸戴上相同號碼牌配對成 1 組後，安排親子座位為比鄰而坐。</li> <li>2. 老師將學習單 1 發給在座的爸爸們，請爸爸完成之並檢視自己對寶貝學習環境的了解程度</li> <li>3.再將學習單 2 發給在座的爸爸們及孩子，並請他們親子合作地完成之。</li> </ol>		<p>學習單 1</p>  <p>學習單 2</p> 

	<p><b>延伸活動：</b></p> <ol style="list-style-type: none"><li>1.老師請爸爸們再次檢視學習單 1，覆核其對寶貝學習環境的了解程度與先前的差異。</li><li>2.鼓勵爸爸們發表透過親子一起完成學習單的感想及收穫。</li></ol> <p><b>歸納統整：</b></p> <p>親子關係乃建立於日常生活小事的互動中，從生活小細節來經營良好的親子關係和培養孩子必備的特質。良好的溝通才能隨時了解孩子的學習環境與狀況，發掘孩子的學習困難與問題，協助孩子解決問題。</p>		
--	--	--	--



## 單元主題二：快樂上學趣---協助孩子適應團體生活及班規

### 活動三：寶貝知多少

1. 教學目標：

- (1)增進成員認識自己孩子的學習環境，協助孩子適應團體生活及班規。
- (2)增進成員與孩子溝通的能力，建立孩子快樂學習的信心。

2. 活動人數：20-30 人

3. 活動對象：■父親      □母親      ■孩子（外籍配偶家庭優先適用）

4. 活動時間：20 分鐘

5. 活動流程：

時間	活動步驟	使用材料 (教學資源)	貼心小叮嚀
	<p><b>準備活動</b></p> <ul style="list-style-type: none"> <li>1.小朋友班級活動的 PPT 檔</li> <li>2.準備單槍投影機、電腦、螢幕</li> <li>3.學習單 3</li> <li>4.連結文建會繪本花園《都是蝸牛先開始的》</li> </ul>	<p>文建會兒童繪本花園</p>	<p>※若無法利用電子媒體教材，活動現場亦可準備(都是蝸牛先開始的)兒童繪本。</p>

**引起動機：**

- 1.老師播放班級花絮 PPT，讓爸爸們了解小朋友在學校的學習活動情形。※(若活動現場無法事先準備班級花絮或播放則可直接進行發展活動)

**發展活動：**

- 1.請小朋友說一說在學校最喜歡(最不喜歡)參加的活動或課程以及感想。
3. 請爸爸們說一說孩子進入學校這一段時間後比較明顯的行為改變及最感困擾的事或是老師曾打電話(聯絡簿)告知小朋友在校值得讚賞或需改進的偏差行為。
- 3.請親子合作一起完成學習單 3
- 4.請爸爸們再說一說其如何對孩子良好的行為提供正增強，或對矯正孩子偏差行為的經驗與方法。
- 5.老師發下空白 A4 紙張，讓與會爸爸們將其認為最佳或最適切的方法記錄下來，並說明其為何有如此之認同的感覺。

**延伸活動：**

- 1.請爸爸陪同孩子一起欣賞兒童繪本：

《都是蝸牛先開始的》

(<http://children.cca.gov.tw/garden/animation.php?id=200108A01>)

※若無法利用電子媒體教材，活動現場亦可準備(都是蝸牛先開始的)兒童繪本。

**歸納統整：**

面對畏縮的孩子，不能否定他，要努力培養他的自信，開發孩子潛在的能力。改變權威式、否定式的詢問孩子的方式，可以使孩子更願意敞開心扉與父母親做良好的溝通。所以傾聽孩子的解釋或想法，有助於孩子的成長及親子關係。

**學習單 3**

**都是蝸牛先開始的**

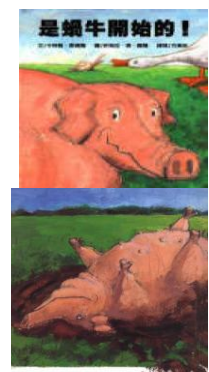

### 單元主題三：微笑的天使---協助孩子建立良好的品德

#### 活動四：不是我的錯---品德觀的養成生活習慣的養成

1. 教學目標：

- (1) 增進成員協助孩子做有效的情緒管理與溝通的知能。
- (2) 透過活動增進成員釐清孩子的價值觀，建立孩子良好的生活品德。

2. 活動人數：20-30 人

3. 活動對象：■父親      □母親      ■孩子（外籍配偶家庭優先適用）

4. 活動時間：40 分鐘

5. 活動流程：

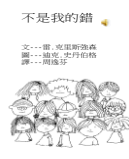
時間	活動步驟	使用材料 (教學資源)	貼心小叮嚀
	<p><b>準備活動</b></p> <ol style="list-style-type: none"> <li>1. 準備《不是我的錯》PPT 檔</li> <li>2. 準備單槍投影機、電腦、螢幕</li> <li>3. 《不是我的錯》學習單</li> <li>4. 《我到底錯在哪裡》學習單</li> <li>5. 《與孩子溝通的七大法則》PPT 檔</li> <li>6. 《童言童語—給芭比和媽咪的愛的告白》PPT</li> <li>7. 《爸爸的自我檢核表》</li> </ol>	<p>《不是我的錯的》學習單</p> <p>《我到底哪裡做錯了》學習單</p> <p>《亞特拉的溝通七大法則》PPT</p> <p>《爸爸的自我檢核表》</p>	<p>※若無法利用電子媒體教材，活動現場亦可準備</p> <ol style="list-style-type: none"> <li>1. 《不是我的錯》的兒童繪本。</li> <li>2. 與孩子溝通的七大法則書面資料</li> <li>3. 童言童語的愛的告白書面資料</li> </ol>
40 分鐘	<p><b>引起動機：</b></p> <ol style="list-style-type: none"> <li>1. 老師播放《不是我的錯》PPT(或準備《不是我的錯》繪本)</li> <li>2. 請小朋友完成《不是我的錯》學習單</li> <li>3. 請孩子們說一說曾經被爸爸或媽媽處罰或責罵的事情。</li> <li>4. 針對孩子所說的各種不同事件，請爸爸們</li> </ol>		<p>《不是我的錯》</p> 

發表一下個人可能採取的處理方式及看法。

5. 請小朋友選擇他們最認同的處理方式。

**發展活動：**

1. 請爸爸和小朋友一起完成《我到底哪裡做錯了》學習單。

2. 老師播放《與孩子溝通的七大法則》。

3. 請爸爸們完成《爸爸的自我檢核表》省思自己對子女的教育方向與方法是否有偏失。

**歸納統整：**

1. 老師播放《童言童語—給芭比和媽咪的愛的告白》PPT

\* 孩子不是「不會」，只是不知道「怎麼做」！利用引導式對話誘發「孩子心裡的答案」、幫助孩子達成目標的談話技巧。不管多麼年幼的孩子，只要給他們自己選擇、思考、決定的機會，都能幫助他們培養自我啟發的關鍵能力。所以爸爸們應該抱持著「答案就在孩子心裡」的態度，永遠「認同」孩子，「傾聽」對方。先接納孩子的心意，順勢再將這份心意轉向更好的方向，讓孩子反覆思考選擇「想成為什麼樣子」、「想採取什麼行動」等等，決定自己的行為，進而培養出自己的關鍵能力。當父母親看到孩子表現出不適當的行為，應該於當下讓孩子了解你的感覺，溝通時要掌握(打動心靈比威脅更有效)的原則，讓孩子養成自我反省的能力，便是建立良好的品格的第一步!



**與孩子溝通的七大法則**

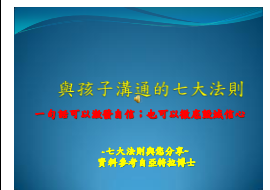

**童言童語—愛的告白**

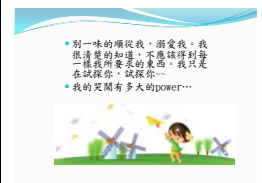

**爸爸的自我檢核表**





### 附件一、活動一 《我的小檔案》學習單



# 親親寶貝小檔案



- ★ 我的姓名： \_\_\_\_\_
- ★ 我的生日： \_\_\_\_\_
- ★ 我的星座： \_\_\_\_\_
- ★ 我最喜歡的人： \_\_\_\_\_
- ★ 我最喜歡的玩具： \_\_\_\_\_
- ★ 我最喜歡的顏色： \_\_\_\_\_
- ★ 我最喜歡的食物： \_\_\_\_\_
- ★ 我最喜歡看的書： \_\_\_\_\_
- ★ 我最喜歡的卡通人物： \_\_\_\_\_
- ★ 我最想得到的生日禮物： \_\_\_\_\_
- ★ 放假日，我最喜歡和家人一起做的活動是： \_\_\_\_\_

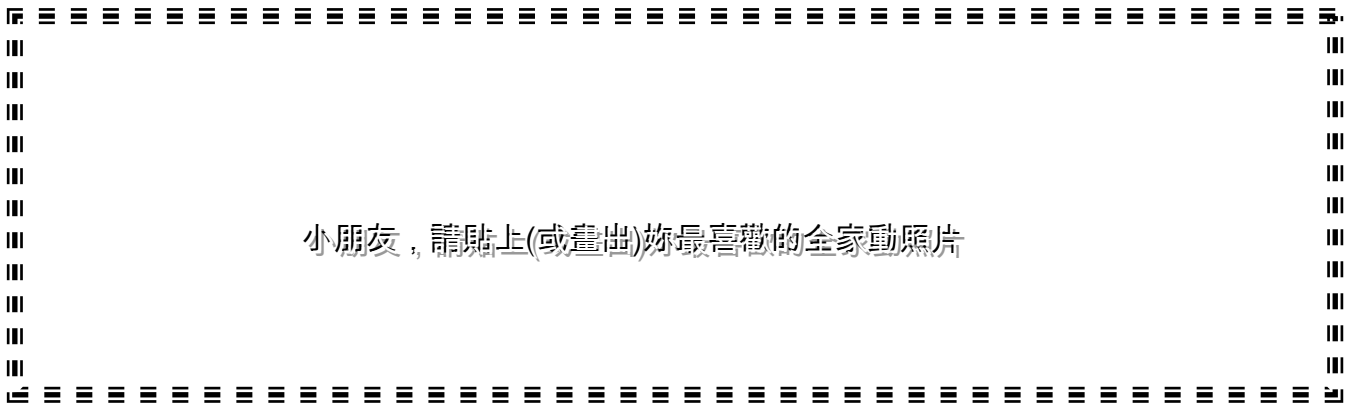

## 附件二、活動二學習單 1



### 家長篇

1.寶貝就讀的學校校名是什麼？哪一個班級？座號是幾號？

( )

2.您讓寶貝就讀這所學校的原因是(學區限制原因外)？...

( )

3.寶貝最喜歡校園的什麼地方？為什麼？...

( )

4.寶貝最討厭(害怕)校園什麼地方？為什麼？...

( )

5.寶貝每天上下學由誰來接送？接送時間？地點？...

( )

6.寶貝的聯絡簿由誰簽名？爸爸曾簽過名嗎？...

( )

7.爸爸曾經主動和老師聯繫過嗎？為了什麼事？....

( )

8.爸爸們覺得自己的孩子適應學校生活嗎？..

( )

## 附件三、活動二學習單 2



### 親子篇

1.我的教室在哪一個樓層？

( )

2.我最喜歡的老師誰是？為什麼？

( )

3.我最喜歡和同學一起玩的地方在哪裡？

( )

4.我覺得校園的哪個地方最恐怖？為什麼？

( )

5.我在學校發生過最得意的一件事是？

( )

6.校園裡最高大的樹是什麼樹？在哪裡？

( )

7.在學校的生活裡面，最不能忘記的大日子是？

( )

8.我每天上.下學都是由誰來接送？接送時間？地點？

( )

9.我最喜歡上什麼課？為什麼?...

( )

10.我喜歡(不喜歡)在這個校園讀書?為什麼?..

( )

## 附件四、活動三學習單 3

以下的事情你做到了嗎？請根據自己的表現，看看要塗幾顆星。

項次	我能做到的好行為	自我評量	爸爸的評量
1	每天睡覺前，我會自己整理好書包、學用品。	☆ ☆ ☆	☆ ☆ ☆
2	在校園遇到師長我會向師長問好。	☆ ☆ ☆	☆ ☆ ☆
3	我會隨手關燈或水龍頭，節約地球能源。	☆ ☆ ☆	☆ ☆ ☆
4	我上完廁所會整理好衣服並把手洗乾淨。	☆ ☆ ☆	☆ ☆ ☆
5	我會把自己的抽屜裡的(置物櫃)物品放置整齊。	☆ ☆ ☆	☆ ☆ ☆
6	我會遵守上下課時間，準時進教室。	☆ ☆ ☆	☆ ☆ ☆
7	我能和同學和睦相處、一起分享玩具或遊戲。	☆ ☆ ☆	☆ ☆ ☆
8	我會做好垃圾分類，不會亂丟垃圾。	☆ ☆ ☆	☆ ☆ ☆
9	我會愛惜公物，不破壞班級(學校)物品。	☆ ☆ ☆	☆ ☆ ☆
10	我會自動把功課完成並準時交作業。	☆ ☆ ☆	☆ ☆ ☆
11	放學回家，我不會隨便在外面逗留，讓爸媽擔心。	☆ ☆ ☆	☆ ☆ ☆
12	在家裡，我會主動幫忙做家事。	☆ ☆ ☆	☆ ☆ ☆
13	我還會 ( )	☆ ☆ ☆	☆ ☆ ☆

評分原則：

★ ★ ★：每次都有做到，表現的很棒!

★ ★ ☆：偶爾會忘記，還要再加油喔!

★ ☆ ☆：每次都沒有做到，該自我反省囉!

家長簽名：( )

您對寶貝的表現覺得：( )

您覺得寶貝最需要改進的生活常規或品德是什麼( )

## 附件五、活動四《與孩子溝通的七大法則》書面資料

法則編號	父母行為	對孩子的影響
1	稱讚(行為)而非(人格)	可以培養孩子 1.我可以對人有幫助 2.我是個有用的人的自信及自我肯定
2	著眼於(能夠做到的事) 忽略(做不到的事)	可以激發孩子原來我會做這件事的潛在能力
3	了解孩子(想要怎麼做)比 質問孩子(為什麼) 更重要	可以激發孩子內在力量
4	不要(與他人比較) 要認同(孩子的成長)	可以讓孩子產生勇氣努力想要變得更好
5	不要為孩子貼上標籤 不要斷定自己的孩子是 (OO 的孩子)	因為 1.改變的力量是無限大的 2.孩子的潛力更是無限量的
6	不要(強制)孩子做什麼 (建議)孩子去想該做什麼 才更理想	因為思考才是反省的最大支撐
7	避免用(YOU)的方式 要用(I)的方式說話	因為明確的傳達自己的感受 比指責對方(孩子)更有效

## 附件六、活動四 《爸爸的自我檢核表》

編號	內容	總是如此	經常如此	很少如此	從未如此
1	我會每天抽空檢查孩子的聯絡簿。				
2	孩子做錯時，我會立即糾正並告訴他怎麼做才對。				
3	我會注意孩子的三餐是否正常，飲食是否健康。				
4	我了解孩子在國小階段的發展情形。				
5	我和孩子溝通時彼此都很愉快。				
6	孩子有很好的表現我都能具體的讚美。				
7	孩子耍賴時，我會教他如何忍耐。				
8	我會帶領孩子分擔家事。				
9	我會帶領孩子分擔家事。				
10	我不會將十二歲以下子女單獨留置家中。				
11	我會和老師討論子女的教育問題。				
12	我會和孩子一起看書並討論內容。				
13	我會以身作則，注意自己的行為習慣，以做孩子的模範。				
14	孩子會和我談他的學校生活。				
15	我會指導孩子正確使用零用錢。				
16	我能說出幾個孩子最要好的同學名字。				
17	孩子有困難會告訴我。				

18	我能依孩子的能力，給予適當的期待。				
19	我能敏銳的察覺孩子的心情。				
20	我能及時發現孩子身體不適，並適時處理。				
21	我願意抽空和孩子閒話家常。				
22	我會安排有益身心的休閒活動。				
23	我能培養孩子的興趣與嗜好。				
24	我會閱讀有關管教子女的書刊。				
25	我知道孩子就讀的班級（或安親班）和級任導師的姓名。				
26	我提供孩子一些做決定的機會，並讓他為自己的決定負責				
27	我能參加孩子學校舉辦的親職教育活動。				
28	我認為培養孩子生活技能或品德比讀書更重要。				
29	我不會只以結果(分數)來評斷孩子的努力與否。				
30	我會注意孩子使用電腦(網路)的正當性。				
31	我認為不論男孩、女孩都要受到公平對待。				

**爸爸簽名：**

1.請依照「總是」得3分，「經常」得2分，「很少」得1分，從未得0分，計算您所得的分數；得分越高，表示您越是個有效能的爸爸。

2.做過以上問卷和評量表之後，如果您的分數很高，請繼續為教養好女兒努力；如果沒有很高的分數也不要灰心，因為世界上沒有十全十美的爸爸，只要您肯用心不斷地學習，調整自己教養子女的觀念和做法，您就會是個成功的爸爸。

## 附件七、活動四《不是我的錯》學習單

小朋友，讀完不是我的錯這本故事書後，讓我們動動腦，一起來想想看！

( ) 年 ( ) 班 姓名 ( )

★ 在繪本中到底發生了什麼事？

( ) 有人跌倒受傷了 ( ) 有人被打了

★ 同學的反應怎麼樣？（可以複選）

( ) 不關我的事 ( ) 在旁邊看熱鬧

( ) 大聲叫好 ( ) 在心裡罵她

( ) 報告老師 ( ) 大聲求救

( ) 取笑她 ( ) 和同學一起揍他

★ 發生了這件事，繪本中的主角心裡的感受是怎樣？（可以複選）

( ) 很開心 ( ) 很生氣 ( ) 很難過

( ) 很驕傲 ( ) 無所謂 ( ) 其他 \_\_\_\_\_

★ 想想看，在這件事情中，有沒有人做錯呢？

( ) 有。是誰？ \_\_\_\_\_

( ) 沒有。 ( ) 不知道。

★ 如果你是繪本中的主角，你會如何處理這件事？（可以複選）

( ) 大聲哭鬧 ( ) 報告老師

( ) 大聲求救 ( ) 和同學打架

( ) 快速逃離現場 ( ) 其他 \_\_\_\_\_

★ 如果你是繪本中其他的同學，你會如何處理這件事？（可以複選）

( ) 在旁邊看熱鬧 ( ) 在心裡罵她

( ) 報告老師 ( ) 大聲求救

( ) 取笑她 ( ) 其他 \_\_\_\_\_

◎ 給家長的話：（親愛的家長：您可以陪著孩子，一起欣賞不是我的錯這本書，並陪著孩子思考一下，是否也曾發生類似的情形？您可以怎麼幫孩子建立正確的價值觀呢？）

家長簽名：



## 附件八、活動四《童言童語》書面資料

~給巴比、媽咪的愛的告白~

別一味的順從我，溺愛我。我很清楚的知道，不應該得到每一樣我所要求的東西。我只是在試探你，試探你~~

我的哭鬧有多大的 power...

別害怕對我保持公正、公平的態度。它反倒讓我有安全感，知道(中線)在哪裡！踰越了便得被判犯規。

別讓我養成壞習慣。在年幼的此刻，我得依靠您來分辨它、避免它在我的身上寄生。

別讓我覺得我犯的錯誤是一種罪，是一種無可赦免的罪。它會降低我的人生價值觀，會把我生命的希望之燈吹熄。

當我說「我恨你」的時候別太沮喪。我恨的絕不是你，而是那降生在我身上的壓力，那讓我感覺(快樂)已遠離的沮喪。

別過度的保護我，怕我無法接受一些「後果」。傘撐得愈大，承受的風雨阻力便愈大。有的時候，我需要經由痛苦的方式來學習、來成長。

別忘記我最愛做實驗，幾乎每天生活中都離不開它，請容忍它，請暫時忍耐我對(新奇)無窮探索的精力。

別太在意我的小病痛。有時候，我只是想得到你的注意。想得到你 100 % 全心的關注，測試我在你心中的份量。

如果能夠，請別在人前糾正我的錯誤，那會讓我只想逃離現場。你私下的提醒，會讓我知道我是被(平等)看待的，會讓我更加的注意自己的行為。

別嘮叨不休，否則有時候我會裝聾作啞，將我們之間的心靈管道關閉。

別再倉促或無意中做下允諾。請記住，當你不能信守諾言時，我會是多麼的難過，即使那個(允諾)是我單方面提出的。

別忘了我還不能把事情解釋的很清楚，雖然有時候我看起來是有能力的。這也是為什麼我不能事事正確無誤的緣故。(100分)對我來說不是那麼容易構到的高度。

別太指望我的誠實，因為(對和錯)的界限對我來說是一條隱藏的虛線，我很容易因為害怕而撒謊，害怕(誠實)會把我變成你心裡的撒旦。

當我問問題的時候，別敷衍我或拒絕我。否則你會發現我終將停止對你發問，而向它處尋求答案，尋求任何對我有所回應的眼光。

請別在管教原則上前後不連貫、不持續。它會使我疑惑，對任何事物都失去判斷的準繩，而對你失去了信任。

別告訴我說，我的（害怕）很傻、很可笑。如果你試著去了解，便會發現它對我是多麼的真實，像壓在身上的大石頭那麼的重又真實。

別暗示或讓我感覺到你是完美、無懈可擊的，橢圓對我來說可能有更大的張力。當我發現你並非如此的時  
候，對我將是一項多麼大的打擊。

別認為向我道歉是沒有尊嚴的事。一個誠實的道歉，會讓我對你更接近，填補你我之間的空白，對你感覺更溫暖更零距離。

別忘了我很快便會長大。對你來說，要和我一起成長是多麼不易的事，但請嘗試，不要讓我有我是一個人孤單在黑夜中的淒迷。

別忘了沒有那許多的了解和愛，我是不能成長茁壯的，但是，我並不需對你說出這點，對不？因為愛和了解源自於我們貼近的心底。

親愛的爸爸媽媽：

我們身邊的孩子所需要的，不只是衣食無慮的生活環境而已，他們需要大人陪伴他去「經歷」他的成長過程。

親愛的爸爸媽媽：

有句話說：「要知道孩子眼中的世界是什麼樣子，得先蹲下來，由孩子的位置和高度去看世界。」那會讓你更輕鬆的觸摸到孩子的心靈。

忍一時風平浪靜，

退一步海闊天空

◆ 孩子的學習，爸爸不缺席

課程方案名稱	孩子的學習，爸爸不缺席
課程對象	<input checked="" type="checkbox"/> 父親 <input type="checkbox"/> 母親 <input type="checkbox"/> 孩子（外籍配偶家庭優先適用）
課程設計者	紀玫芳
課程簡介	<p>來自新住民家庭的孩子，因為成長背景不同，在學習上會遇到的問題，往往與一般的孩子(雙親都是台灣人)不同。此時，來自新住民家庭孩子的爸爸，如何將自己與眾不同的部分轉為優勢，幫助孩子適應學校生活，提供孩子學習上正向的幫助，是此課程的特色。</p> <p>不論是來自新住民家庭或是一般家庭的孩子，在學習上會遇到的問題有時是大同小異的。在這個方案設計裡，會大量利用老師引導的方式，將新住民家庭會遇到的問題凸顯出來，並請來自新住民家庭的爸爸們，將自己幫助孩子的經驗與大家分享。在課程進行中，老師也會提供正確觀念及意見供新住民家庭的爸爸們參考，期望課程進行終了，對新住民的爸爸們在幫助孩子學習上能有所助益。</p>
課程概念圖	<pre> graph TD     A[孩子的學習，爸爸不缺席] --- B[分享的快樂—孩子與同學相處問題的探討]     A --- C[學習態度與方法面面觀]     A --- D[認識舉足輕重的朋友—「溝通」]         </pre>

## 一、設計理念

1. 藉由音樂和自由發表的方式，讓新住民家庭的爸爸們在輕鬆的氛圍下，了解孩子在學校的狀況，進而對孩子學習上提供正向的幫助。
2. 讓新住民家庭的爸爸們藉由「分享」互相交流，並能從中得到收穫；同時也能修正自己，以更正確的觀念來教育孩子。
3. 讓新住民家庭的爸爸們了解：「爸爸」在家庭裡扮演的角色對孩子成長及學習絕對重要。

## 二、學習目標

1. 瞭解孩子與同學相處上的問題並能提供幫助。
2. 瞭解孩子的學習態度與方法，並能教導孩子正確的學習態度與方法。
3. 瞭解溝通的重要，並能夠和孩子老師做有效的溝通。

## 三、時間：120 分鐘



## 四、教學活動設計

### (一) 活動一：分享的快樂

1. 教學目標：

- (1) 瞭解自己的孩子。
- (2) 瞭解孩子與同學相處上的問題。
- (3) 瞭解問題所在，並提供必要協助，讓孩子能夠被同學接受且與同學相處愉快。

2. 活動人數：20—30 人

3. 活動對象：■父親      □母親      □孩子（外籍配偶家庭優先適用）

4. 活動時間：40 分鐘

5. 活動流程：

活動說明			
時間	活動步驟	使用材料 (教學資源)	貼心小叮嚀
	<p>課前準備</p> <ol style="list-style-type: none"> <li>1. 教室座位安排成「U」字形。</li> <li>2. 提醒爸爸們帶學習單一認識自己、學習單一我的朋友（必須讓孩子已經填寫完成）。</li> </ol>		
5 分鐘	<p>引起動機：</p> <ol style="list-style-type: none"> <li>1. 播放歌曲「分享」，以 ppt 呈現「分享」歌詞。</li> <li>2. 老師藉由歌曲「分享」，引導並鼓勵新住民的爸爸們在活動中踴躍發言：提出自己遇到的問題與大家討論，並適時分享自己解決子女問題的經驗。</li> </ol>	<p>分享歌詞、ppt 學習單一認識自己 和學習單一我的朋友、簡報 — 分享歌詞(背景音樂為分享)、單槍、電腦</p>	<p>老師可以帶領大家跟著唱，讓爸爸們了解歌詞含義，進一步引導爸爸們樂於分享自己解決子女問題的經驗。</p>

<p>30 分鐘</p>	<p><b>發展活動</b></p> <ol style="list-style-type: none"> <li>針對孩子編號 1 學習單，爸爸們了解自己的孩子嗎？（鼓勵發表）</li> </ol> <p>爸爸：看了孩子寫的學習單才知道，原來他喜歡打籃球。</p> <p>爸爸：我一直覺得孩子只是比較內向，原來他覺得這是他的缺點，……。</p> <ol style="list-style-type: none"> <li>平常有固定時間和孩子談話嗎？談話的內容大多是什麼？（鼓勵發表）</li> </ol> <ol style="list-style-type: none"> <li>爸爸們如何了解自己的孩子？</li> </ol> <p>爸爸：都只是根據平常互動來了解，並沒有刻意找時間和孩子談這個問題。</p> <p>爸爸：孩子有時會主動找我聊天，多數是從聊天中發現孩子的想法、興趣……。</p> <p>爸爸：就自然而然從孩子的各項表現中去了解他，要問也不知從何問起，也怕突然問孩子會覺得怪怪的。</p> <p>老師：多數的爸爸們都是藉由平常與孩子的相處去了解自己的孩子，這是不夠的。爸爸們可以……</p>	<p>學習單一認識自己</p>	
--------------	--	-----------------	--

<p>5 分鐘</p>	<p>4. 針對孩子學習單一我的朋友，爸爸們覺得自己的孩子適應學校生活嗎？</p> <p>5. 孩子在學校和同學相處快樂？</p> <p>6. 如果孩子告訴你他在班上沒有朋友，你會怎麼幫他？鼓勵爸爸們踴躍發言。</p> <p>爸爸：問孩子是不是你常惹同學生氣，還是……</p> <p>爸爸：孩子曾經說同學因為他的媽媽是○○人，和大家不一樣，所以不跟他玩。我會鼓勵他，因為你的媽媽不是台灣人，所以你有更多的話題可以和同學聊，這是你的優勢啊……</p> <p>爸爸：鼓勵孩子主動出擊，例如找些同儕有興趣的話題或……</p> <p>7. 老師說明：爸爸們可以鼓勵自己的孩子主動點，把與他人「不一樣」的經驗當作話題，在適當時機說出來與同學分享，縮短與同學之間的距離。</p> <p>綜合活動：</p> <ol style="list-style-type: none"> <li>1. 再次撥放歌曲「分享」。</li> <li>2. 老師說明並舉例「分享」的優點，並鼓勵爸爸們可以教導孩子們於勇於分享（休息 10 分鐘）</li> </ol>	<p>學習單一我的朋友</p>	<p>分享歌詞、ppt、單槍、電腦</p>
-------------	---	-----------------	-----------------------



## (二) 活動二：學習態度與方法面面觀

1. 教學目標：

- (1) 瞭解孩子的學習態度與方法。
- (2) 能夠教導孩子正確的學習態度與方法。

2. 活動人數：20—30 人

3. 活動對象：■父親      □母親      □孩子（外籍配偶家庭優先適用）

4. 活動時間： 40 分鐘

5. 活動流程：

活動說明			
時間	活動步驟	使用材料 (教學資源)	貼心小叮嚀
	<p><b>課前準備</b></p> <ol style="list-style-type: none"> <li>1.剪刀數把、膠水約 10 瓶(依實際參加人數調整)。</li> <li>2.將學習單一寶貝怎麼做，放大影印成 B4 大小。</li> <li>3.提醒爸爸們帶學習單一寶貝怎麼做(須讓孩子已經填寫完成)。</li> <li>4.活動前已經先和孩子討論過學習單一寶貝怎麼做的內容。</li> </ol>		<p>膠水可依情況 2-3 人共用一瓶。</p> <p>將學習單一寶貝怎麼做(印有樹的圖案)放大成 B4，貼上蘋果時才不會顯得擁擠。</p>

<p>3 分鐘</p>	<p>引起動機：</p> <ol style="list-style-type: none"> <li>1. 針對自己的孩子栽種的蘋果樹，爸爸們覺得蘋果樹上的蘋果看起來如何？(鼓勵爸爸們互相觀摩)</li> </ol>	<p>學習單一寶貝怎麼做(含附件紅蘋果、青蘋果)</p>	<p>紅色蘋果表示做得很棒；綠色蘋果代表有待改進的缺點。如果老師看到爸爸手上的學習單是貼滿紅蘋果，就可以適時稱讚(例如：您的孩子表現得很棒)，並引導該名爸爸，在接下來的活動中，提供自己指導孩子的經驗與大家分享。</p>
-------------	---	------------------------------	---

<p>30 分鐘</p>	<p><b>發展活動</b></p> <p>1.孩子在家幫忙做家事嗎？</p> <p>爸爸：我的小孩很主動，在家會做簡單的家事。</p> <p>爸爸：孩子吃完飯會幫忙收碗筷、洗碗，假日還會幫忙掃地、擦地等。</p> <p>爸爸：我家的孩子都要三催四請才會幫忙做，一點也不主動。</p> <p>2. 如果孩子以各種理由排斥幫忙做家事時，爸爸們會怎麼處理？（鼓勵爸爸們發表，老師當下不做任何評斷）</p> <p>爸爸：有時候覺得他們也有功課要寫，就不勉強他們家事。</p> <p>爸爸：我會一直催促孩子去做。</p> <p>爸爸：我會兇他們，因為我覺得小本來就該幫忙做家事。</p> <p>3.如何鼓勵孩子主動幫忙做家事？發下講義 1(如何培養孩子幫忙做家事，享受做家事帶來的樂趣及成就感)，並做說明。</p> <p>老師：說明講義內容。</p> <p>4. 每天晚上幫孩子整理書包，準備隔天上課要用的學用品是誰的工作？為什麼？</p> <p>爸爸：書包都是孩子的媽幫忙整理的，怕他忘東忘西的，到時候還要抽空幫他送東西。</p>	<p>講義—如何培養孩子幫忙做家事，享受做家事帶來的樂趣及成就感、簡報—如何培養孩子幫忙做家事，享受做家事帶來的樂趣及成就感</p>	
--------------	--	--	--

	<p>爸爸：我的小孩已經五年級了，他都自己準備隔天上課要用的東西，我覺得這樣可以讓他養成對自己負責任的態度。</p> <p>5. 孩子在家與爸媽說話的口氣好嗎？</p> <p>6. 看看您手上的蘋果樹，您覺得孩子的學習態度如何？您認為有進步的空間嗎？如何做？</p> <p>7. 再看看您手上的蘋果樹，您覺得孩子的學習方法如何？您認為有進步的空間嗎？如何做？</p> <p>8. 老師結論：孩子的學習態度和方法從日常生活中的小地方就可略知一二，若是需要導正，利用機會教育應該可以達到事半功倍的效果。</p> <p><b>綜合活動：</b></p> <p>1.製作爸爸的蘋果樹。(爸爸們將希望孩子做到的學習態度和方法寫在蘋果上，並貼在蘋果樹上，製作完成後帶回與孩子分享)</p> <p>2.老師結論：用「態度」和「方法」當肥料，孩子栽種的蘋果或許尚未完全成熟，以「爸爸的蘋果樹」當作孩子努力的目標，親子共同努力，相信不久蘋果樹就可以結滿紅通通的甜蘋果。</p> <p>*****休息 10 分鐘*****</p>	<p>學習單一寶貝怎麼做(含附件紅蘋果、空白紅蘋果)、剪刀、膠水</p>	
--	---	--------------------------------------	--

### (三) 活動三：認識舉足輕重的朋友—「溝通」

1. 教學目標：

- (1) 瞭解溝通的重要，並能夠掌握溝通的技巧。
- (2) 能夠和孩子的老師作良好、有效的溝通。

2. 活動人數：20—30 人

3. 活動對象：■父親      □母親      □孩子（外籍配偶家庭優先適用）

4. 活動時間： 40 分鐘

5. 活動流程：

活動說明			
時間	活動步驟	使用材料 (教學資源)	貼心小叮嚀
3 分鐘	<p><b>課前準備</b></p> <p>1.講義—淺談溝通、講義—溝通的方式、溝通小撇步影印數份。</p> <p>2.製作講義—淺談溝通、講義—溝通的方式、溝通小撇步的簡報。</p>	講義—淺談溝通、簡報—淺談溝通、電腦、單槍	
30 分鐘	<p><b>引起動機</b></p> <p>1.活動一開始，呈現簡報第 1 頁(A 和 B 兩室友間的對話)，並引導先進來的爸爸們看簡報。</p> <p>2.老師：爸爸們，看完簡報想想看，如果你是 A 會如何說？又假設你是 B 會如何回應？</p> <p><b>發展活動</b></p> <p>1.分組模擬 A、B 兩室友間的對話。</p> <p>2.針對剛剛幾組的示範，爸爸們有什麼看法？</p>		

	<p>爸爸：雙方溝通時，說話語氣很重要。</p> <p>爸爸：溝通協調時，如果有一方一直強勢堅持對方有錯，說話不留情面，最後大多都是不歡而散收場。</p> <p>3.老師：帶領閱讀講義—淺談溝通，並總結說明。</p> <p>4.老師：帶領閱讀講義—溝通的方式、溝通小撇步，並說明。</p> <p>5.爸爸們覺得在和老師溝通時最大的問題在哪裡？</p> <p>爸爸：學校多數是女老師，一般都是媽媽做溝通這個角色。因為我太太是新住民，用國語溝通有時反應不過來。如果是我到學校找老師溝通，不知道還需要注意什麼？</p> <p>爸爸：因為太太是○○人，國情不同想法就不太一樣，有時……</p> <p>老師：爸爸們來找老師溝通時原則上也是一樣把握溝通原則。再來，剛剛有爸爸提出因為國情不同，孩子的媽媽可能對老師的教法有所質疑等問題，建議爸爸們可以先做老師和孩子媽媽之間的橋樑，再由爸爸來和</p>	<p>講義、簡報—淺談溝通、電腦、單槍</p> <p>講義、簡報—溝通的方式、溝通小撇步、電腦、單槍</p>	<p>老師可以適時引導，讓爸爸們知道：因為孩子的媽媽是○○人，所以由爸爸出面和老師溝通是有正向加分的作用。藉此，讓爸爸們不再擔心不知如何與老師溝通。</p>
--	---	--	--

<p>7 分鐘</p>	<p>老師溝通，這樣會讓彼此溝通更有效率。最後注意時間(不要太晚、太長)和地點(儘量選擇在公共場所，例如學校)。如此，相信跟老師的溝通一定是既輕鬆又愉快。</p> <p>6.分享和老師溝通的經驗，其他人給予回饋。</p> <p><b>綜合活動</b></p> <ol style="list-style-type: none"> <li>1.老師說明如何填寫學習單一輕輕鬆鬆和老師做溝通。</li> <li>2.請爸爸們填寫學習單一輕輕鬆鬆和老師做溝通。</li> <li>3.爸爸們填寫學習單的時候，老師走動巡視，協助爸爸們順利完成學習單的填寫。</li> <li>4.老師針對爸爸們在填寫學習單時所產生的問題，可立即給予協助(依問題性質可選擇個別討論或台上說明)。</li> <li>5.老師總結：溝通時首重態度，再來掌握說話的技巧，最後溝通的目的是什麼？也就是談話的重點要把握。最後，希望爸爸們跟老師的每一次溝通都能夠在輕鬆愉快的氣氛下進行，並能得到圓滿的結果。</li> </ol> <p>*****休息 10 分鐘*****</p>	<p>學習單一輕輕鬆鬆和老師做溝通</p>	
-------------	---	-----------------------	--

# 學習單—認識自己

1. 請以 100 字左右描述自己(包括家庭背景、個性、興趣、特徵、優缺點、專長等)

2. 畫出心中的自己





## 附件二、我的朋友學習單



1. 我的好朋友是誰?他(們)和我同班(校)嗎?

2. 為什麼會和他們成為好朋友?

5. 寫下你最想告訴好朋友的一句話。



4. 曾經和好朋友做什麼事讓你印象深刻?

3. 我常和好朋友分享什麼?

附件三、寶貝怎麼做學習單



## 附件三、活動三講義(一)

如何培養孩子幫忙做家事，享受做家事帶來的樂趣及成就感呢？以下一些方法提供爸爸們參考：

### (一) 把握時機

每個小孩都有強烈的好奇心，小時候，看見父母掃地、擦桌子、拖地板，也會依樣畫葫蘆。把握時機訓練孩子做簡單的家事，耐心的告訴他正確的方法，並陪著他一起做完。

### (二) 視年齡交託家事

哪些家事可以交由孩子幫忙，得視年齡而定。當孩子牙牙學語、懂得大人意思時，可以叫他收拾玩具，此為奠定日後做家事的基礎。三、四歲左右，可以開始訓練做簡單家事，如開飯前，幫忙排椅子、分筷子，爾後可以教他幫忙擦桌子。和孩子一起摺剛收進來的乾淨衣服，他一定會很高興，因為這些事對孩子而言，都是有趣的遊戲。

### (三) 陪孩子一起做

如果孩子對書籍有興趣，此時，可以拜託他幫忙收拾書房，或指導他將書分類放好，這工作比要求他去掃地來得有效多了。此外，可陪孩子一面工作、一面聊天，甚至交換彼此的心得，以增加工作情趣。

### (四) 視能力定目標

父母經常要求孩子分擔家事，有時反而造成親子間的衝突，其原因多半來自於不當的要求或過高的期望。因此，視孩子的能力而可適切的目標，才能收到效果，更可培養孩子的自信心與成就感。

### (五) 肯定他的努力

孩子參與家事可以讓他感到自己是家裡的一份子，以身為一份子為責任與義務，增加對家庭的歸屬感，父母要讓孩子有參與家事的機會，並多給予鼓勵讚美，使孩子從工作中得到成就感及自信心，且肯定自己的能力，並從做家事中培養責任感及積極的人格。

### (六) 利用家事機會教育

站在媽媽旁邊看媽媽做家事，孩子特別愛問：「為什麼我要吃這種菜？」「那種菜是怎麼長出來的？」也可以讓孩子注意看蝦子煮熟前和煮熟後的變

化、什麼菜可以讓寶寶長得健又壯、什麼菜會讓他眼睛清澈明亮，利用一起做家事時間，來個機會教育，讓做家事也能成為經驗分享的好場所。

### （七）增進親子感情

孩子與父母一起做家事，不僅可以培養參與感及成就感，從合力完成的家事過程中，將有更多時間與孩子相處，增進親子感情，孩子也會從中體會、瞭解父母的辛勞。此外，利用這段時間，聽孩子訴說一些快樂或不如意的事情，也增進你對他小小心靈的了解。

### 享受分工的樂趣

此外，交代孩子家事時，對較小的孩子，父母應小心不要讓他碰觸刀鋒銳利的水果刀或菜刀；當瓦斯爐上正燉著一鍋熱騰騰的湯，或正在用大火炒菜時，不要讓孩子靠近爐邊；當菜刀等鋒利工具不用時，應該養成隨手收到櫃子的好習慣；不要讓孩子一下做太多的事情，孩子還小，沒有耐心也沒有能力同時把好幾件事情都處理的很好。

讓孩子幫忙做家事，正是提供他參與親子分工合作的機會，讓孩子在你身邊當幫手，不僅可以讓他學到獨立自主，同時也能讓親子間一起享受工作的樂趣。別忘了，孩子可以從工作中得到成就的滿足，及對自我的信心。所以，不要從小就把孩子趕出家事外，如此一來，你和孩子都將失掉許多值得學習及享受樂趣的機會！

（取材自育兒生活雜誌）



## 附件四、活動三講義(二)

# 淺談溝通

※以下是兩位室友間的對話，箭頭後面是說話者背後潛藏的意思分析：

A 對 B 說：「出門不是應該要關好門窗並鎖好不是嗎？」

→這句話等於 A 在指責 B：不應該不關窗戶。說話不要用反問法，這樣別人聽了不高興。

B 對 A 說：「因為很悶所以打開。」

→你室友已經惱羞成怒，見笑轉生氣，胡亂替自己找理由開脫。

A 對 B 說：「難道你不怕東西被偷嗎？」

→這句話等於 A 在指責 B：如果宿舍被偷，就是他害的。

B 對 A 說：「但是真的很悶啊。」

→B 掰不出好理由，已經開始語無倫次了。

A 對 B 說：「但是我們早上都不在，要是窗戶沒鎖的話，我怕會遭小偷。晚上回來再開就好了啊。」

→原則上 A 是對的；但是，同樣的話，A 又罵 B 第二次了，B 更不高興了

B 臉色大變，接著對 A 說：「難道窗戶鎖了就不會遭小偷了嗎？車子有鎖還不是會被偷走。門鎖起來真的很悶！」

→B 被 A 罵了，只想保留面子，把 A 罵回來洩憤，說的話沒有邏輯觀念也不管了。

A 對 B 說：「至少比較安全！有鎖和沒鎖的，小偷當然先偷沒鎖的，我不想當那個先被偷的人。」

→A 有理，A 爭贏了。

以上的對話，說話者的**態度**是個值得討論的問題。

人性就是這樣，人都是要面子的，好面子的人，即使做錯也死不認錯。

人喜歡聽好話，喜歡被人誇獎。即使被誇獎的是謊話，誇獎得言過其實，像是在拍馬屁，他真的沒有這麼好，他也會很高興；人不喜歡被人罵，即使被罵的是實話。被人直接指出錯處，他也知道做錯了，想要改過；但是挨了罵，他就是會對你不爽。

大家要知道團體生活不是只問對與錯，也要顧及人情世故。A 應該點到為止，提醒室友「關窗才可防賊」的觀念，表達出個人的立場就好了，不要說到 B 認輸，跟 A 賠不是的地步。

有句俗話，凡事留顏面，日後好相見。除非，你跟這個人說完話以後，就不再往來了，你就可以理直氣壯的表達立場，狠狠的數落他的不是。如果，你跟這個人日後還會往來，說話就要留三分餘地。

結論是：A 的立場沒有問題，是態度有問題。理直氣壯，固然站得住腳。但是，理直氣和，給別人台階下，才可以既留住道理，也留住交情。

建議多看書可以學習說話的藝術。有一個故事是這樣的：

有一群人去餐廳吃飯，魚不新鮮，他們不直接對廚師開罵：「老闆，你的魚是壞的。」反而，很和氣的對廚師直說：「老闆，你們餐廳的菜都很棒，尤其是這道魚味道更是好極了，可不可以再加點辣子，這樣更對味。」

廚師開開心心的把魚端進去，再端出來，笑瞇瞇的說：「大家看看這樣再加點辣，好不好吃？」所有人心照不宣，那條魚已經換過了，換了條新鮮的魚出來。

這群人既保住了立場，魚不新鮮就要換。也留住了和廚師的交情，廚師經過他們一提醒，當然知道魚有問題，但是礙於身為料理者的面子，承認了很丟臉，所以被客人用誇獎的方式，暗中提點出問題，廚師會對他們心存感激。

如果，這群人當場對廚師說：「老闆，你的魚是壞的，換條新鮮的魚出來。」站在以客為尊的立場，廚師是一定會換魚給他們，但是，他們不給廚師面子，之後出的菜免不了被多吐幾下口水在裡面，讓廚師洩憤。

開頭 A 和 B 兩室友間的對話也是同樣的道理，B 經過 A 提點，心裡當然知道出門不關窗是不對的。但是，即使是私底下一對一的溝通，B 也是要面子的，也不想被 A 罵他做錯事。

A 可以換另一種讓 B 心裡會比較舒服的溝通方式，例如：先誇獎 B 的優點（人很隨和、很有禮貌之類的），讚美 B 對你們共同居住的付出（會掃地、會擦桌子之類的），讓 B 心情好一點。然後再說：台中治安不好，窗戶不關很危險，我今天發現你「不小心」忘了關窗戶，希望「大家」以後都要關好窗戶再出門。

注意，第一個重點來了，A 不能說沒關窗，是 B 的錯，會害宿舍容易被偷。要說，是 B「不小心」，沒注意到才沒關窗。沒關窗，是 B 一時的疏忽，不是 B 的錯，這樣話聽起來就順耳多了，容易聽進去，你不說他有錯，他也就不會硬是要跟你強辯，說他沒錯。畢竟，被人說他有錯，他心裡就是不爽。第二個重點，關窗是「大家」都要做的事，大家都要關窗，你不是特別說他要關窗。

只要你想誇獎別人，就一定可以找得出話來誇獎人，不要認為恭維別人是虛偽的表面功夫，說好話才能廣結善緣，不招別人怨恨。忠言逆耳，但是，忠言換個婉轉的方式說，也可以順耳。

溝通的過程分為三種，分別是溝通的立場、溝通的方式和溝通的程度。

- 一、溝通的立場可以堅定、固執，自我主觀意識可以強烈。
- 二、溝通的方式，也就是講話的方式，要盡量婉轉，說讓別人高興的話，甚至誇張到拍馬屁都沒關係，用稱讚代替指責，效果會比較好。
- 三、溝通的程度，表達出自己的立場，點到為止即可。不要咄咄逼人，要對方說出：「他是錯的，你是對的」，用對方有錯，壓低對方的地位，來襯托出你是對的，提高你的地位。

團體生活，以和為貴，與人溝通，不傷和氣。硬是要對方道歉、認錯，不給他台階下，你也只是痛快一時，在嘴巴上佔上風而已，沒有實際的好處，反而，對方會記恨，你今天讓他丟臉，日後給他逮到機會，他也要用同樣的方式讓你丟臉回來，報一箭之仇。

與人溝通不是辯論比賽，一定要爭個輸贏，心情才爽。要顧到對方的顏面，你不能說，他有錯，你是對的，所以，他要認錯，他要跟你道歉，他要聽你的，這樣你爭贏了，你才有面子。你要面子，他也要面子，你不給他面子，他也就不給你講道理，就算他心裡知道他真的有錯，他也要硬掰，說歪理，說他沒錯，到最後你就有理講不清了。你可以說，你是對的，他也沒錯，大家換個方式做事，效果會更好。

在上面關窗事件中，A 一直強勢且不停的表達出：B 不關窗是錯的，我要導正 B 錯誤的觀念，我要講到讓 B 認錯為止。B 被 A 說了，心情不好，不停的在為他自己找藉口，表達出：他沒錯，A 不應該罵他，他要講到 A 認為他沒錯為止。這種溝通方式很難取得共識。

說話技巧很重要，例如：「你應該…不是嗎？」、「難道你不怕東西被偷嗎？」，這種反問法會讓人不悅。如果用「我建議…比較好」，「希望大家一起…會更好」，這種建議法比較容易讓人聽得進去。只要表達出怎樣做比較好，不要說對方有錯。

**溝通不是吵架，不是一定要東風壓倒西風，不是一定要分對錯、爭輸贏。  
溝通的重點是，溝通要有效果，達成大家都可以接受的處理方式。**

※故事、資料取自網路再加以整理

## 附件五、活動三講義(三)

# 溝通的方式

- 1.直接或間接地溝通
- 2.口頭或文字的溝通（用嘴巴傳達或書信及電子信箱傳達的溝通）
- 3.面對面或不出面溝通（面對面的傳達或不出面由別人、書信及電子信箱傳達的溝通）
- 4.語言或非語言溝通（用語言嘴巴表達溝通或手牽手、暗示、書信及電子信箱傳達的溝通）
- 5.精神或物質層面的溝通（鼓勵、讚美、安慰等精神或送物品、禮物等直接與間接送達的溝通）
- 6.進行溝通或暫緩溝通（意見交換談話中進行溝通或重大、困難，必須時間的證明暫緩溝通）
- 7.公開溝通或私下溝通（有第三者以上當場說明叫公開溝通，不能有第三者在場說明及意見交換叫私下溝通）

# 溝通小撇步

- 1、溝通首重於平時，且在和諧情境下進行較有效
- 2、掌握主題，表達時要儘量清楚明確。
- 3、表達事項要切合實際，合乎情理。
- 4、容納多方面的看法與意見。
- 5、避免武斷、諷刺與說教的方式。
- 6、尊重與關懷別人的需求與感受（同理心）。
- 7、風度、幽默與信心兼顧。
- 8、積極的傾聽。
- 9、語言與表達能力之培養。
- 10、非語言技巧：是一種面部表情、音調和姿態的運用技巧。
- 11、語言技巧：使用文字以增加訊息的清晰性。
- 12、自我表達技巧：幫助你使別人更瞭解你。
- 13、傾聽和反應技巧：幫助你解釋他人的涵義並且分享所接受的涵義。
- 14、影響技巧：幫助你說服別人改變他們的態度或行為。
- 15、營造氣氛的技巧：創造一種正向的氣氛使用效的溝通較易達成。
- 16、塑造形象--提升你的外表與溝通技巧
- 17、使人信服--加強改變他人的想法
- 18、製造好奇心--盡量吸引說服對方的好奇心

※故事、資料取材自網路再加以整理



## 五、附錄

### ◎第一單元教材：

附件一：動物圖卡

附件二：「人的一生」影片

附件三：孩子成長觀察表

附件四：第一單元投影片 1-1 至 1-6

### ◎第二單元教材：

附件五：「百萬小學堂-聰明小孩教養術」影片

附件六：第二單元投影片 2-1 至 2-9

### ◎第三單元教材：

附件七：走進生命花園繪本。文建會兒童文化館繪本花園動畫  
<http://children.cca.gov.tw/garden/animation.php?id=200506A01>

附件八：孩子情緒特質檢視表及計分表

附件九：第三單元投影片 3-1 至 3-16

### ◎第四單元教材：

附件十：長大的感覺。行政院衛生署國民健康局青少年網站：幸福 e 學園。教材百寶箱  
電子書 [http://www.young.gov.tw/teacher\\_media\\_01.asp?choice=5&Page=1](http://www.young.gov.tw/teacher_media_01.asp?choice=5&Page=1)

附件十一：第四單元投影片 4-1 至 4-5

附件十二：94 年性別平等教育四格漫畫

### ◎第五單元教材：

附件十三：單元五投影片 5-1 至 5-20

附件十四：不聽話的小不點( 跌落篇)。行政院衛生署國民健康局：健康九九衛生教育網。  
兒童事故傷害預防童書(2)

[http://health99.doh.gov.tw/ThemeZone/theme\\_detail.aspx?MainDataID=723&MainID=health010&Catid=21570](http://health99.doh.gov.tw/ThemeZone/theme_detail.aspx?MainDataID=723&MainID=health010&Catid=21570)

附件十五：愛吃的琪琪( 中毒篇)。行政院衛生署國民健康局：健康九九衛生教育網。兒  
童事故傷害預防童書(4)

[http://health99.doh.gov.tw/ThemeZone/theme\\_detail.aspx?MainDataID=725&MainID=health010&Catid=21572](http://health99.doh.gov.tw/ThemeZone/theme_detail.aspx?MainDataID=725&MainID=health010&Catid=21572)

附件十六：愛玩水的巴基（溺水篇）。行政院衛生署國民健康局：健康九九衛生教育網。兒童事故傷害預防童書(3)

[http://health99.doh.gov.tw/ThemeZone/theme\\_detail.aspx?MainDataID=724&MainID=health010&Catid=21571](http://health99.doh.gov.tw/ThemeZone/theme_detail.aspx?MainDataID=724&MainID=health010&Catid=21571)





## 協助孩子學習

課程方案名稱	新住民家庭中的父親如何協助孩子學習-了解教導孩子課業活動所需的相關知能
包括對象	<input checked="" type="checkbox"/> 外籍配偶 <input checked="" type="checkbox"/> 外配家庭之先生 <input type="checkbox"/> 外配家庭之小孩
課程設計者	張簡憶如
作品簡介	<p>隨著跨國婚姻的增加，每年出生臺灣地區的出生嬰兒中，由外籍配偶所生下的嬰兒數日漸增加，這些孩子陸陸續續都已經到了或正處於就學階段，外籍配偶(特別是東南亞國籍)對孩子的教養方面，常常心有餘而力不足，教養的責任由有賴新住民家庭中的父親付出較大的心力與責任，本篇教學設計乃偏重在如何協助父親了解目前的孩子在學校學些什麼？以及如何幫助孩子學習？還有出席學校家長日，如何與孩子的同學的爸媽聊天說話？如何與老師說話？</p> <p>本教案中，雖為能為各學習階段的新住民父親或本國籍父親的親職教育中使用，但所舉教學實例，以中年級(國小三四年級)的孩子為主，透過投影片的講解和學習單的運用，使父親們在指導孩子課業與孩子同學父母的聊天說話更能輕鬆上手。</p>
課程概念圖	<p style="text-align: center;"><b>課程概念圖</b></p> <pre> graph TD     A[如何協助孩子學習] --&gt; B[教導孩子課業活動所需的相關知能]     A --&gt; C[了解如何跟孩子同學的家長聊天說話]     B --&gt; D[活動 1. 孩子在學校學些什麼?]     C --&gt; E[活動 2. 我的孩子有沒有與別家的孩子不一樣?] </pre>

## 一、課程理念

孩子在學校都學些什麼？身為現代的家長不可不知，在學習的歷程中，會遇到些學習的困難，或遇到相關的問題，本主題主要在：

- 1.協助家長明瞭如何幫助孩子的課業學習。
- 2.在孩子教養歷程中，如何與其他家長互動，相互交流孩子的教養心得。

此外，因應本專案，本教案特別適合在新移民家庭中父親和母親的學員一起來學習。

## 二、學習目標

- 1.了解教導孩子課業活動所需的相關知能。
- 2.了解如何跟孩子同學的家長聊天說話。

## 三、時間：120 分鐘



## 四、教學活動設計

### (一) 單元主題一：孩子在學校學些什麼？

1.教學目標：

- (4) 提升成員明瞭自己的孩子在學校學些什麼
- (5) 協助成員明瞭如何指導孩子課業學習
- (6) 協助成員了解除了課業學習之外還能用什麼有效的方法幫助孩子學習

2. 活動人數：20-30 人

3. 活動時間：80 分鐘

4. 活動流程：

時間	活動步驟	使用材料 (教學資源)	貼心小叮嚀
	<p><b>準備活動</b></p> <ul style="list-style-type: none"> <li>1. 將活動會場佈置成溫馨輕鬆的氣氛</li> <li>2. 準備國小中年級學生教材課本、習作等、專書《爸爸一天 10 分鐘，能讓孩子的學習成績變好》</li> <li>3. 準備單槍投影機、電腦、螢幕</li> </ul>		<p>※若無法利用電子媒體教材，活動現場亦可準備</p>



<p>15 分鐘</p>	<p><b>綜合活動：如何協助孩子學習課業</b></p> <p>孩子在學校究竟學些什麼？現在的父母親，不可不知道，透每天與孩子遊戲、閱讀、分享，很容易發現孩子學過習困難的問題，進而從旁協助其問題解決，是目前為人父母的最大課題。</p>	<p>《當個話多的爸爸》PPT</p>	
	<p><b>學習評量</b></p> <ul style="list-style-type: none"> <li>(1) 成員能了解孩子課業學習內容</li> <li>(2) 成員能認知孩子課業學習會有遇到困難</li> <li>(3) 成員了解如何指導孩子課業幫助孩子學習</li> </ul>		





## (二) 單元主題二：我的孩子有沒有與別家的孩子不一樣？

### 1. 教學目標：

- (1) 協助成員了解與父母團體交流中重要性。
- (2) 協助成員如何在父母團體交流中，勇敢的表達自我。
- (3) 協助成員如何在父母團體交流中，以一個新住民家庭為榮。

### 2. 活動人數：20-30 人

### 3. 活動時間：40 分鐘



4. 活動流程：

時間	活動步驟	使用材料 (教學資源)	貼心小叮嚀
	<p><b>準備活動</b></p> <ol style="list-style-type: none"> <li>1.將活動會場佈置成溫馨輕鬆的氣氛</li> <li>2.教學投影片、童書「家庭大不同」、多元文化教學 DVD、多元文化繪本東南亞篇（聰明的麋鹿）。</li> <li>3.準備單槍投影機、電腦、螢幕</li> </ol>		
10 分鐘	<p><b>引起動機：童書閱讀</b></p> <ol style="list-style-type: none"> <li>1.請成員們閱讀童書《家庭大不同》。</li> <li>2.討論準備好的學習單。(附件二學習單)</li> </ol>	《家庭大不同》 童書(附件二學習單)	
10 分鐘	<p><b>發展活動</b></p> <p><b>活動一：什麼時候需要與孩子家長交流</b></p> <ol style="list-style-type: none"> <li>1. 什麼時候需要跟孩子同學的家長溝通?(PPT)</li> <li>2. 可以和他們聊些什麼?(PPT)</li> <li>3. 與他們說話聊天時，該注意的事項。(附件三學習單)</li> </ol> <p><b>活動二：我們是新移民家庭</b></p> <ol style="list-style-type: none"> <li>1. 欣賞準備的教學 DVD (臺北縣政府發行多元文教教材 DVD 其中的第二課)</li> <li>2. 閱讀臺北縣多元文化繪本《聰明的麋鹿》這本書</li> <li>3. 習做準備的學習單《自信與自大》(附件四)</li> <li>4. 課堂上與爸爸們討論                     <ol style="list-style-type: none"> <li>(1)新住民的家庭與一般家庭的同與異？</li> <li>(2)長相、膚色、生活習慣、想法觀念的不同，會不會對家庭幸福有影響？</li> <li>(3) 面對不同族群的人，我們該如何相處？</li> <li>(4)我們在面對不同族群的人們時，我們的表現應該如何才能表現出尊重及欣賞的態度？（反觀想想，我們為新住民家庭時，希望別人怎麼對待我們）</li> </ol> </li> </ol>	<p>和孩子同學的家長聊天 PPT</p> <p>DVD (臺北縣政府發行多元文教教材 DVD 其中的第二課)</p> <p>學習單附件</p>	

<p>10 分鐘</p>	<p><b>綜合活動：多元文化下，我們都是一家人</b></p> <p>不同的國家、族群有不同的文化，是因為不同國家地理環境、物產活動及國家習慣的原因，因此要抱持尊重與欣賞的態度。尤其新住民的家庭，在台灣的比重越來越多，在了解及欣賞許多不同文化的特色後，大部分的學生與家長會以尊重與欣賞的態度用來對待生活週遭的新住民家庭，身為新住民家庭的一份子，以自己的文化為榮，不需要有自卑的心態，可以更快樂的融合在社會當中。</p>		
	<p><b>學習評量：</b></p> <p>(1) 成員能了解如何和父母團體交流互動</p> <p>(2) 成員學習與父母團體交流互動應注意的事項，並實際應用於生活中</p> <p>(3) 成員學習與他人互動時，以自己新移民家庭為榮。</p>		

- 教材來源：
1. 《爸爸一天 10 分鐘，能讓孩子的學習成績變好》(文/李相和，譯/葛增娜)
  2. 《家庭大不同》(文·圖/陶德·帕爾，譯/林良)、
  3. 《康軒電子書》(康軒出版社)
  - 4 多元文化教材 DVD(台北縣政府出版)
  5. 多元文化繪本(台北縣政府出版)

附件一、(孩子在學校學些什麼?)

# 指導孩子課業常遇到的困難或困擾

請將您遇到困擾寫下來，然後與成員共同討論與分享

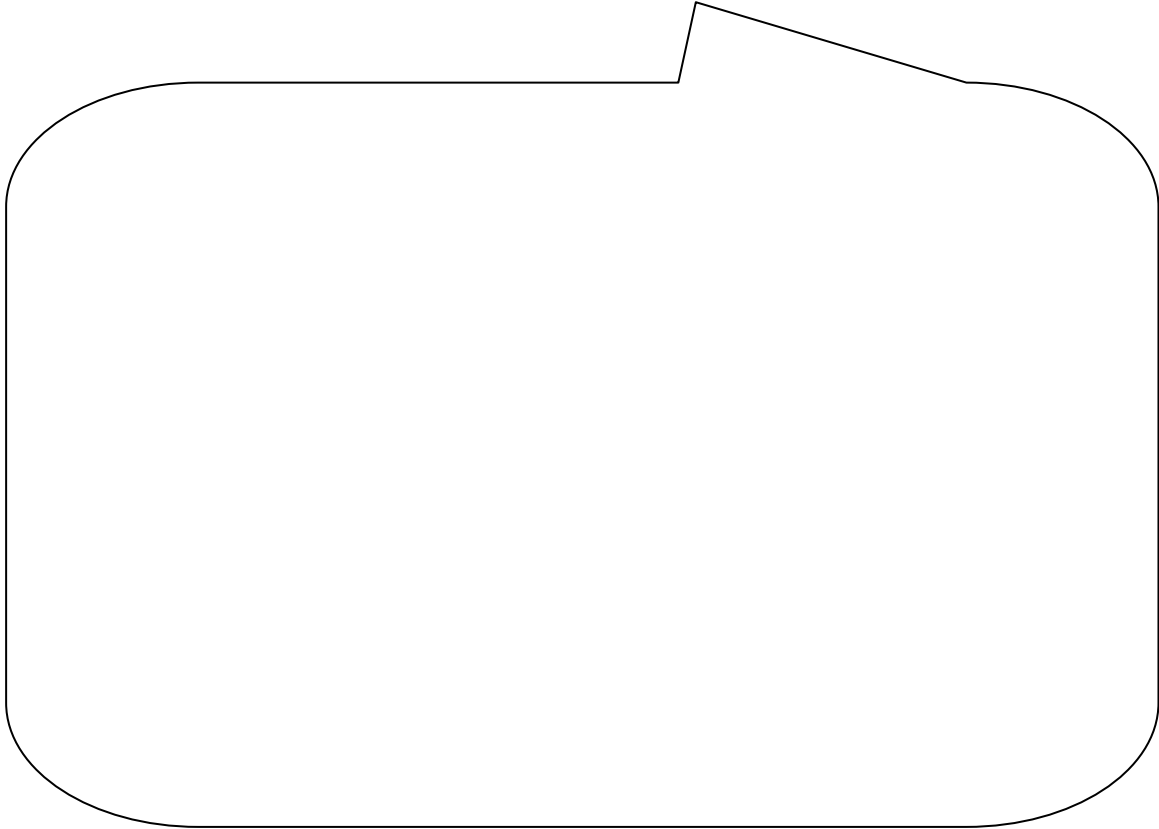

家裡常使用的解決困難的方式:

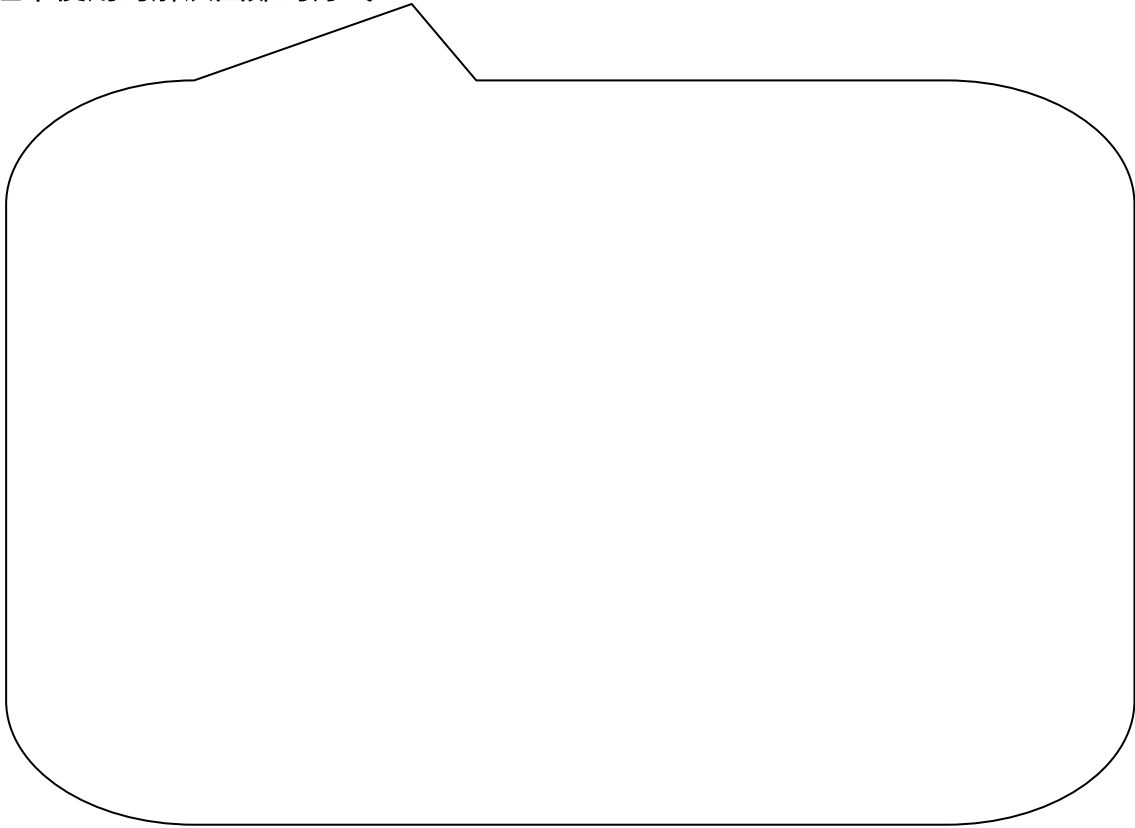

## 附件二：(我的孩子有沒有與別家的孩子不一樣?)

設計者：台北縣秀朗國小張淑眉、陳彥伶



# 家庭大不同



## ~愛在家庭中~

世界上有千千萬萬個家庭，不管你的家是什麼樣子，一定會有屬於自己的特色！把你家的特色寫在房屋裡，讓別人也了解你的家！

\_\_\_\_\_年\_\_\_\_\_班 姓名：\_\_\_\_\_

♥

我家的成員有：

所以，我家是大 小 家庭  
〈圈出來〉

♥♥

我的長相像誰

我像

我的膚色

我會說的語言

♥♥♥

我的家庭喜歡：

不論我的家庭是什麼樣子，我們都是一家人。

♥♥♥

我想對家人說：

我愛我的家人

附件三(我的孩子有沒有與別家的孩子不一樣?)

與孩子的同學的家長聊天說話注意事項檢核表

項次	注意事項	是	否
1.	把孩子們做比較		
2.	態度溫和有禮		
3.	討論自己的隱私		
4.	討論別人的隱私		
5.	大方介紹自己與家人		
6.	批評自己的孩子		
7.	批評孩子的同學		
8.	批評孩子的老師		
9.	批評孩子的學校		
10.	做一個好的聆聽者		

請您根據您與其他家長的聊天經驗，做勾選，課堂上做分享。

附件四(我的孩子有沒有與別家的孩子不一樣?)

# 自信與自大

學員姓名：

孩子的年級：

『自信給人勇氣，自大使人盲目。』麋鹿因為善用自己的聰明而充滿信心，但是最後也因為過度膨脹的信心而導致失敗。請分析以下情境，討論不同的態度可能會產生怎樣的結果。

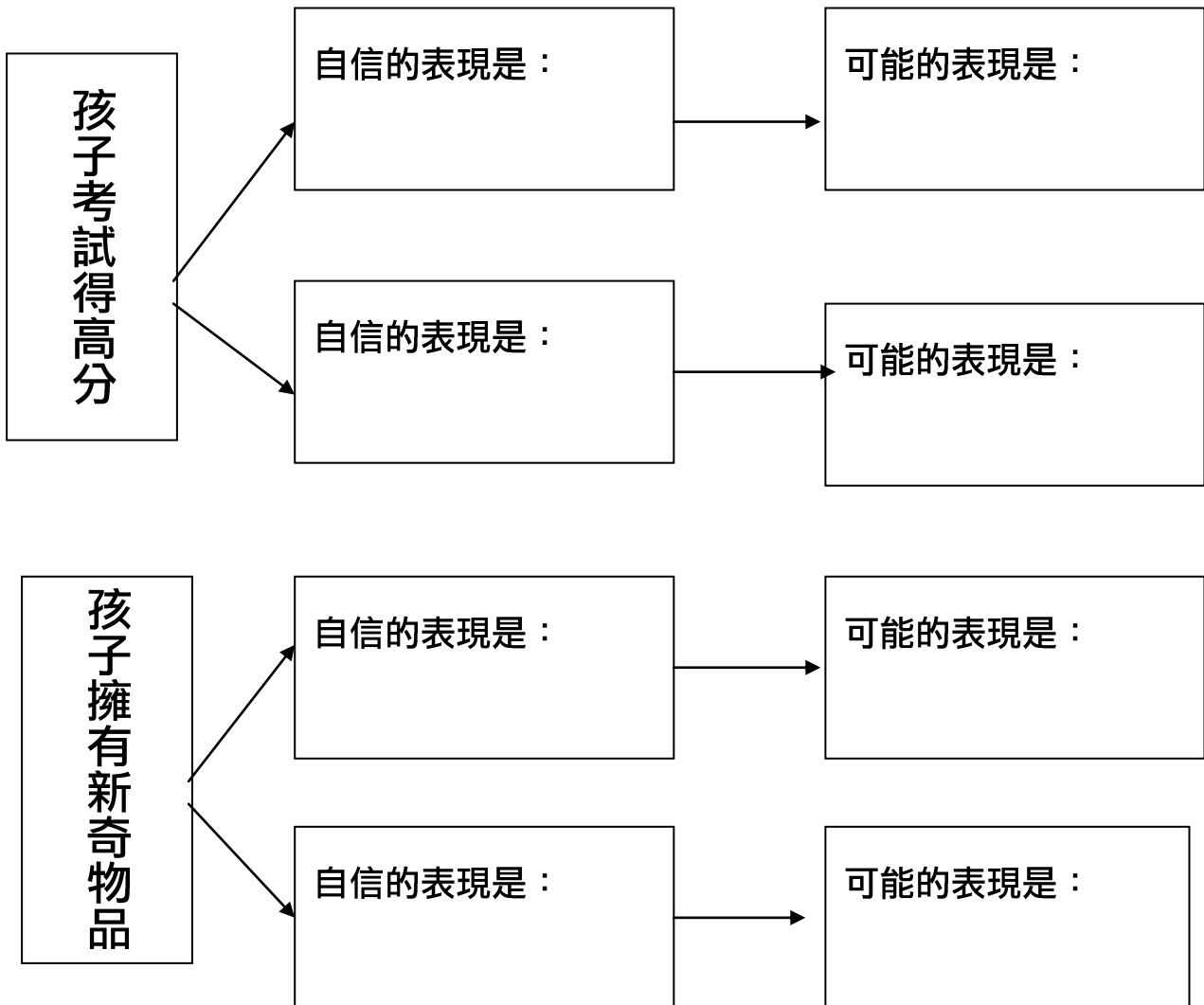



## 附件五、(九年一貫課程相關資料)

### 九年一貫課程

1.修訂背景：國家發展的需求、對社會期待的回應

2.基本理念

3.課程目標

- (1) 增進自我了解，發展個人潛能。
- (2) 培養欣賞、表現、審美及創作能力。
- (3) 提升生涯規劃與終身學習能力。
- (4) 培養表達、溝通和分享的知能。
- (5) 發展尊重他人、關懷社會、增進團隊合作。
- (6) 促進文化學習與國際了解。
- (7) 增進規劃、組織與實踐的知能。
- (8) 運用科技與資訊的能力。
- (9) 激發主動探索和研究的的精神。
- (10)培養獨立思考與解決問題的能力。

4.基本能力

- (1) 了解自我與發展潛能
- (2)欣賞、表現與創新
- (3)生涯規劃與終身學習
- (4)表達、溝通與分享
- (5)尊重、關懷與團隊合作
- (6)文化學習與國際了解
- (7)規劃、組織與實踐
- (8)運用科技與資訊
- (9)主動探索與研究
- (10)獨立思考與解決問題

5.教學評量

有關學生之學習評量，應依照國民小學及國民中學學生成績評量準則之相關規定辦理。

教育部為配合高中職多元入學制度之推動，應參酌本課程綱要內容舉辦「國民中學基本學力測驗」，據以檢視學生學習成效，其分數得作為入學之參據。

有關國民中學基本學力測驗之編製、標準化及施測事宜，應參照國民中小學課程綱要之能力指標及相關法令之規定辦理。

### 6.學習領域

年級 學習領域	一	二	三	四	五	六	七	八	九
語文	本國語文			本國語文			本國語文		
			英語				英語		
健康與體育	健康與體育			健康與體育			健康與體育		
數學	數學			數學			數學		
社會	生活		社會		社會		社會		
藝術與人文			藝術與人文		藝術與人文		藝術與人文		
自然與生活科技			自然與生活科技		自然與生活科技		自然與生活科技		
綜合活動	綜合活動		綜合活動		綜合活動		綜合活動		

### 7.學習節數

節數 年級	學習總節數	領域學習節數	彈性學習節數
一	22-24	20	2-4
二	22-24	20	2-4
三	28-31	25	3-6
四	28-31	25	3-6
五	30-33	27	3-6
六	30-33	27	3-6
七	32-34	28	4-6
八	32-34	28	4-6
九	33-35	30	3-5

# 天生我材必有用

## (二) 孩子發展與教養技巧

### ◆ 了解孩子並不難～認識孩子的發展需求

課程方案名稱	了解孩子並不難-認識孩子的發展需求
課程對象請打「 <input type="checkbox"/> 」	<input checked="" type="checkbox"/> 父親 <input checked="" type="checkbox"/> 母親 <input type="checkbox"/> 孩子 (外籍配偶家庭優先適用)
課程設計者	林彩媚
課程簡介	<p>兒童是一個完整的個體，每個階段的成長發展都環環相扣，連續且影響著下一階段的發展基礎。如果家長可以對自己孩子在不同階段的成長發展需求多些認識和觀察了解，將有助孩子更順利成熟發展，並可促進親子關係間的健康和諧。</p> <p>本方案主要分為五個單元，分別探索學齡兒童發展的各種面向議題與保育照顧需求，包括「看見孩子的成長」、「孩子認知與學習」、「解讀孩子情緒密碼」、「與孩子健康探兩性」、「營養保健百分百」五大主題，希望藉此增進家長對自己孩子成長發展的需求知能和照護策略。</p>
課程概念圖	<pre> graph TD     A[了解孩子並不難] --- B[看見孩子的成長]     A --- C[孩子認知與學習]     A --- D[解讀孩子情緒密碼]     A --- E[與孩子健康談兩性]     A --- F[營養保健百分百]         </pre>

## 一、設計理念

本方案分別探討學齡兒童發展的各種面向議題與保育照顧需求，包括「看見孩子的成長」、「孩子認知與學習」、「解讀孩子情緒密碼」、「與孩子健康探兩性」、「營養保健百分百」五大主題，課程均透過知識分享、案例討論、影片欣賞、活動體驗及學習單實作等方式進行，運用各種不同的媒體素材和連結相關學習資源，並於附錄中提供相關教材內容資料，方便教學帶領者應用。

每單元活動時間約 40 分鐘，五個單元共計 200 分鐘，其中各單元議題可獨立進行，帶領者可依實際教學情況或參與對象的需求彈性調整進行順序。

每單位的教學活動設計安排，分別包括「準備活動」，以提醒帶領者課前資料和器材的準備；「引起動機」，透過活動體驗引導，增強參與者的學習興趣和動機；「發展活動」，介紹該議題重要的學習概念和內容；「綜合活動」，由帶領者彙整學習重點及引導延伸應用的方法和活動結語。

## 二、學習目標

1. 提升成員覺知了解兒童發展需求的重要性
2. 協助成員認知孩子個別的發展差異性和獨特性
3. 協助成員了解學齡兒童身體與動作發展及成長需求
4. 協助成員了解學齡兒童認知發展及成長需求
5. 協助成員了解學齡兒童情緒發展及成長需求
6. 協助成員與孩子健康探索兩性發展及成長需求
7. 促進成員願意重視並提供子女身心需求滿足的健康照顧

## 三、時間：200 分鐘

## 四、教學活動設計

### (一) 單元一：看見孩子的成長

1. 教學目標：

- (1)提升成員覺知了解兒童發展需求的重要性
- (2)協助成員認知孩子個別的發展差異性和獨特性
- (3)協助成員了解學齡兒童身體與動作發展及成長需求

2. 活動人數：20-30 人

3. 活動對象：■父親      ■母親      □孩子（外籍配偶家庭優先適用）

4. 活動時間：40 分鐘

5. 活動流程：

活動說明			
時間	活動步驟	使用材料 (教學資源)	貼心小叮嚀
	<p><b>課前活動</b></p> <p>1.將活動會場佈置成溫馨輕鬆的氣氛</p> <p>2.依參與的人數，準備各種不同的動物圖卡，如猴子、松鼠..等圖卡教材</p> <p>3.準備單槍投影機、電腦、螢幕</p>		圖卡的動物可依地域性做調整
15 分鐘	<p><b>引起動機：我的孩子像什麼？</b></p> <p>1.請參與成員分別挑選 1 張最適合形容自己家中 1 位學齡子女的動物圖卡，想一想？為什麼會挑選它們來代表孩子的特性？</p> <p>2.請成員分別介紹自己並分</p>	動物圖卡	

	<p>享子女代表的動物圖卡意義，介紹自己子女的特色。</p> <p>3.主持人以動物特徵，說明每個孩子有不同的差異性和特性，家長應該學習如何欣賞個別孩子的獨特性。</p> <p>4.引導成員思考幼兒期(4-6歲)與兒童期(6-12歲)時期的發展與保育重點</p>	<p>投影片 1-1</p>	
<p>5 分鐘</p> <p>10 分鐘</p>	<p><b>發展活動</b></p> <p><b>活動一：「人的一生」動畫欣賞</b></p> <p>1.播放作者青木純 2003 年日本動畫作品「人的一生」快轉動畫影片(30 秒)</p> <p>2.引導成員思考在生命的開始，隨著時間不斷推移，人類的身體結構、思想、人格或行為發生一系列連續且複雜的變化，每個階段都有不同的發展任務和差異性。</p> <p>3.引導成員思考從影片中體悟到什麼？</p> <p><b>活動二：孩子的身體地圖</b></p> <p>1.主持人說明學齡期兒童隨著個別生長型態及速度而產生迅速的變化，但有個別差異性。</p> <p>2.主持人藉由投影片內容，介紹學齡期兒童身體發展的特性與需求，</p> <p>3.介紹學齡兒童動作發展與</p>	<p><a href="http://mymedia.yam.com/m/828051">http://mymedia.yam.com/m/828051</a></p> <p>投影片 1-2 至 投影片 1-3</p> <p>投影片 1-4 至 投影片 1-5</p>	

	分析表內容，讓成員更了解學齡期兒童各動作要素發展		
10 分鐘	<p><b>綜合活動：我的孩子長大了</b></p> <p>1.請成員填寫學齡期兒童成長觀察表，覺察孩子目前的成長現況，若成員無法填寫，請成員回家後，借由觀察或訪問，完成觀察表各項題向內容</p> <p>2.邀請成員分享觀察表的內容和填寫後心得</p>	<p>孩子成長觀察表</p> <p>投影片 1-6</p>	
	<p><b>學習評量：</b></p> <p>(1)成員能覺知了解兒童發展需求對孩子成長及親子關係建立的重要性</p> <p>(2)成員能認知孩子個別的發展差異性和獨特性</p> <p>(3)成員了解自己學齡期子女身體與動作發展的各項特性</p>		



## (二) 單元二：孩子認知與學習

### 1.教學目標：

- (1)協助成員了解學齡兒童認知發展的概念
- (2)協助提升教導孩子認知發展的方法，應用在日常生活中

### 2.活動人數：20-30 人

### 3.活動對象：■父親      ■母親      □孩子（外籍配偶家庭優先適用）

### 4.活動時間：40 分鐘

### 5. 活動流程：

活動說明			
時間	活動步驟	使用材料 (教學資源)	貼心小叮嚀
	<p><b>課前活動</b></p> <ol style="list-style-type: none"> <li>1.將活動會場佈置成溫馨輕鬆的氣氛</li> <li>2.設計保留概念測試卡，包括長度保留概念、容量保留概念、質量保留概念等教材</li> <li>3.準備單槍投影機、電腦、螢幕</li> </ol>		
10 分鐘	<p><b>引起動機：保留概念的測試體驗</b></p> <ol style="list-style-type: none"> <li>1. 主持人引言介紹學齡兒童的認知發展特性重點</li> <li>2. 請成員分別針對數量保留概念、長度保留概念、容量保留概念分辨投影片中左右內容的差異，猜猜看相不相同？</li> <li>3. 介紹皮亞傑的認知理論，了解不同年齡層的認知發展特徵，以體會孩認知發展的循序漸進歷程</li> </ol>	<p>投影片 2-1</p> <p>投影片 2-2 至 投影片 2-4</p> <p>投影片 2-5 至 投影片 2-7</p>	

<p>10 分鐘</p>	<p><b>發展活動</b></p> <p><b>活動一：猜一猜？那裏改變了~觀察力培養</b></p> <p>1. 認知過程包括知覺、注意、記憶、思考、想像等。其中觀察力的培養可引導孩子提升注意力和敏感度。</p> <p>2. 請成員分為兩人一組，面對面相互仔細觀察彼此身上的特徵 1 分鐘，然後背對背站立</p> <p>3. 請成員發揮創意，在自己身上變化 3 樣與原本裝扮不同的改變，例如將戴在右手的手錶換成戴左手</p>		
<p>10 分鐘</p>	<p>4. 然後請同組夥伴再次面對面觀察，猜猜看對方身上做了那些改變。</p> <p>5. 主持人藉此活動引導觀察力培養的重要性，可邀請成員協助家中學齡兒童增進觀察力的敏銳度</p> <p><b>活動二：提升孩子認知發展的妙方</b></p> <p>1. 主持人引導成員分享孩子從幼稚園進入國小後在認知發展上最大的變化如何？目前有無碰到？</p> <p>2. 孩子認知發展上的困擾或問題？</p> <p>3. 主持人介紹如何提升孩子認知發展的方法和技巧？</p> <p>4. 邀請成員想一想？上述方法如何應用在日常生活中？或還有什麼方法可以提升孩子認知發展？</p>	<p>投影片 2-8 至投影片 2-9</p>	

10 分鐘	<p>一、綜合活動：百萬小學堂-聰明小孩教養術</p> <ol style="list-style-type: none"><li>1. 播放天下雜誌群影音頻道-百萬小學堂：聰明小孩教養術(4:10 秒)，分享如何針對孩子優勢適性教養。</li><li>2. 與成員討論如何協助孩子擁有自信，發揮自己的潛能發展不同的才能。</li></ol>	<p><a href="http://www.youtube.com/watch?v=XCOA18mTzcA">http://www.youtube.com/watch?v=XCOA18mTzcA</a></p>	
	<p>學習評量：</p> <ol style="list-style-type: none"><li>(1) 成員能了解學齡兒童認知發展的概念</li><li>(2) 成員學習三種以上可提升孩子認知發展的方法，並實際應用於生活中</li></ol>		



### (三) 單元三：解讀孩子情緒密碼

1. 教學目標：

- (1) 協助成員探索子女的情緒經驗，辨識孩子的情緒特質
- (2) 協助成員針對孩子情緒特質調整適性養方式

2. 活動人數：20-30 人

3. 活動對象：■父親      ■母親      □孩子（外籍配偶家庭優先適用）

4. 活動時間：40 分鐘

5. 活動流程：

活動說明			
時間	活動步驟	使用材料 (教學資源)	貼心小叮嚀
	<p><b>準備活動</b></p> <ol style="list-style-type: none"> <li>1. 將活動會場佈置成溫馨輕鬆的氣氛</li> <li>2. 準備走進生命花園繪本或網路線上動畫連結教材</li> <li>3. 準備情緒檢核表學習單</li> <li>4. 準備單槍投影機、電腦、螢幕</li> </ol>		
10 分鐘	<p><b>一、 引起動機：引領孩子走入生命花園</b></p> <ol style="list-style-type: none"> <li>1. 主持人藉由繪本分享，從中體認不同角色的立場與感受，引導成員了解孩子情緒發展變化與大人世界習習相關。</li> <li>2. 世界如此真實，孩子成長需迎接這麼多不確定的挑戰，家長應多引領孩子探索自我的情緒發展及帶領她們走近多采的生命花園，讓她們體驗更多元的生命世界</li> </ol>	<p>「走進生命花園」繪本或文建會兒童文化館繪本花園電子書</p> <p><a href="http://children.cca.gov.tw/garden/animation.php?id=200506A01">http://children.cca.gov.tw/garden/animation.php?id=200506A01</a></p> <p>投影片 3-1</p>	

<p>20 分鐘</p>	<p><b>二、發展活動：解讀孩子情緒密碼</b></p> <ol style="list-style-type: none"> <li>1. 填寫孩子情緒特質檢視表。</li> <li>2. 依據成員填寫檢視表，計算孩子各類情緒特質分數。</li> <li>5. 請成員分享對孩子的情緒特質了解與測驗結果的差異？並將測驗後的感受寫在計分表中。</li> <li>6. 主持人介紹如何辨識子女的情緒特質與針對孩子情緒特質，適性教養的原則</li> </ol>	<p>孩子情緒特質 檢視表及計分 表</p> <p>投影片 3-2 至影 片 3-10</p>	
<p>10 分鐘</p>	<p><b>三、綜合活動：如何培養高 EQ 小孩</b></p> <p>(一) 主持人介紹 PPT 內容，協助成員了解如何培養孩子的情緒智慧，內容包括：</p> <ol style="list-style-type: none"> <li>1. 檢視子女的情緒智慧</li> <li>2. 準備一個利於發展孩子信心的家庭環境</li> <li>3. 奠定孩子內在的信心基礎</li> <li>4. 改善孩子外在的信心</li> <li>5. 協助孩子正向情緒表達和處理負向情緒技巧</li> </ol> <p>(二) 結語：提醒成員當孩子在害怕、憤怒、悲傷、失望、忌妒的情緒下，很少會覺得自己是被了解及被接納，因此父母更需要有耐心，才能理解孩子情緒背後想表達的感受</p>	<p>投影片 3-11 至 影片 3-16</p>	
	<p><b>學習評量：</b></p> <p>(1)成員能了解自己子女情緒的特質和情緒經驗</p> <p>(2)成員學習如何適性教養，協助孩子發展正向的情緒智慧</p>		

#### (四) 單元四：與孩子健康談兩性

1. 教學目標：

- (1) 協助成員幫助子女了解男女的特性差異，並培養其互重自重態度和性別角色認同
- (2) 協助成員幫助子女用健康態度面對生長發育的性特徵與和適應問題

2. 活動人數：20-30 人

3. 活動對象：■父親      ■母親      □孩子（外籍配偶家庭優先適用）

4. 活動時間：40 分鐘

5. 活動流程：

活動說明			
時間	活動步驟	使用材料 (教學資源)	貼心小 叮嚀
	<p><b>課前活動</b></p> <ol style="list-style-type: none"> <li>1. 將活動會場佈置成溫馨輕鬆的氣氛</li> <li>2. 準備「長大的感覺」電子書及性別平等教育四格漫畫作品 PPT 教材</li> <li>3. 準備單槍投影機、電腦、螢幕</li> </ol>		
10 分鐘	<p><b>一、 引起動機：男女世界大不同</b></p> <ol style="list-style-type: none"> <li>1. 主持人邀請成員討論分享男性與女性的世界有何差異和不同？</li> <li>2. 主持人引導成員思考，在我們身處的社會文化中，有那些性別的刻板印象？</li> <li>3. 討論如何擺脫傳統的刻板印象，重建兩性關係的平等。例如多功能的角色扮演：女生也可以做需要體力的體能活動；男女都可以表達自己內心的感受；男生也可以分擔家務事；女生在交往中也可以更積極主動；男生可以不必事事逞強好鬥等</li> </ol>	投影片 4-1 至影片 4-5	

<p>20 分鐘</p>	<p><b>發展活動：「長大的感覺」 電子書瀏覽討論</b></p> <ol style="list-style-type: none"> <li>1. 主持人先詢問成員，孩子進入國小後，不論男女生，碰到她們生長發育的那些問題讓您覺得尷尬或不知如何回答應對？通常碰到這些情況，你都如何處理？</li> <li>2. 請學員分享自己的孩子是否曾碰到兩性交往的煩惱？知道該如何教導孩子保護自己的身體，和學習尊重別人的身體界線？(請學員相互分享討論)</li> <li>3. 主持人播放「長大的感覺」電子書，請成員共同瀏覽，一起認識青春期子女的身體變化及相關性問題</li> <li>4. 請學員分享看完內容的感覺與如何應用在親子教養互動中？</li> </ol>	<p>長大的感覺 電子書</p>	<p>主持人使用語句避免太過直接，以免造成成員負面情緒</p>
<p>10 分鐘</p>	<p><b>綜合活動：性別平等四格漫畫作品分享</b></p> <ol style="list-style-type: none"> <li>4. 播放臺北縣 94 年度性別平等教育四格漫畫作品專輯，包括國中組、國小高、中、低年級組</li> <li>5. 請成員分享讓自己印象最深刻的學生作品？為什麼？</li> <li>6. 請成員每人分享 1~2 件可以在家中落實性別平權概念的事。</li> </ol>	<p>臺北縣 94 年性別平等平等教育四格漫畫電子檔</p>	
	<p><b>學習評量：</b></p> <ol style="list-style-type: none"> <li>1. 成員能協助孩子覺察兩性在成長過程中生理變化的異同</li> <li>2. 成員能協助子女對於兩性第二特徵的發育有健康的認知與態度</li> <li>3. 成員能協助子女加強性別角色的認知與平等的觀念</li> </ol>		

## (五) 單元五：營養保健百分百

1. 教學目標：
  - (1) 協助成員了解學齡兒童的營養需求，以建立良好營養保健和飲食習慣
  - (2) 協助成員加強子女牙齒保健、視力保健及事故傷害安全的預防
2. 活動人數：20-30 人
3. 活動對象：■父親      ■母親      □孩子（外籍配偶家庭優先適用）
4. 活動時間：40 分鐘
5. 活動流程：

活動說明			
時間	活動步驟	使用材料 (教學資源)	貼心小 叮嚀
	<b>課前活動</b> <ol style="list-style-type: none"> <li>1. 將活動會場佈置成溫馨輕鬆的氣氛</li> <li>2. 準備「不聽話的小不點」、「愛吃的琪琪」、「愛玩水的巴基」童書 PDF 檔案教材</li> <li>3. 準備單槍投影機、電腦、螢幕</li> </ol>		若無電子檔亦可準備實際繪本
5 分鐘	<b>引起動機：我的孩子過胖嗎？</b> <ol style="list-style-type: none"> <li>1. 主持人請成員先計算評估自己子女的重高指數。重高指數的算法＝體重（公斤）÷身高（公分）÷重高常數(參考投影片 5-4) 重高指數＝常模族群 50 百分位之體重（公斤）÷常模族群 50 百分位之身高（公分）</li> <li>2. 檢視自己的孩子體重狀況如何？與其他成員分享</li> <li>3. 討論孩子平日的飲食習慣如何？是否影響孩子的營養發展？</li> </ol>	投影片 5-3 至 影片 5-4	



<p>20 分鐘</p>	<p><b>發展活動：常見的營養問題 Q&amp;A</b></p> <ol style="list-style-type: none"> <li>1. 主持人引言家長對於重視學齡兒童營養均衡的重要性</li> <li>2. 與成員探討學齡兒童常見的營養問題？             <ol style="list-style-type: none"> <li>(1) 兒童肥胖的原因與治療方法</li> <li>(2) 孩子偏食或拒食怎麼辦？</li> <li>(3) 介紹造成學齡兒童營養不良的原因</li> <li>(4) 介紹學齡兒童的營養須知與飲食原則</li> <li>(5) 提供學齡兒童每日飲食指南參考</li> </ol> </li> <li>3. 介紹學齡兒童蛀牙的原因與牙齒保健的方法</li> <li>4. 介紹學齡兒童近視的原因與視力保健的方法</li> <li>5. 介紹兒童事故傷害的預防知能             <ol style="list-style-type: none"> <li>(1) 交通安全的預防</li> <li>(2) 食品安全的預防</li> <li>(3) 兒童藥品安全的預防</li> <li>(4) 兒童玩具安全的預防</li> </ol> </li> </ol>	<p>投影片 5-1</p> <p>投影片 5-2 至 5-20</p>	
<p>15 分鐘</p>	<p><b>綜合活動：生活零事故-童書討論</b></p> <ol style="list-style-type: none"> <li>1. 播放「不聽話的小不點」、「愛吃的琪琪」、「愛玩水的巴基」三個童書電子檔簡報，加強成員對於兒童事故傷害預防的重視與學習相關知能</li> <li>2. 邀請成員回家後找機會與子女共同閱讀和討論有關兒童事故傷害預防的議題，共同營造安全又美好的家庭生活。</li> </ol>	<p>行政院衛生署國民健康局提供的兒童事故傷害預防童書宣導教材資源</p>	

**學習評量：**

- (1) 成員能了解學齡兒童的營養需求，並協助子女建立良好營養保健和飲食習慣
- (2) 成員能加強子女牙齒保健、視力保健及事故傷害安全的預防措施，共同營造安全的家庭生活。

附件一、動物圖卡

動物圖卡

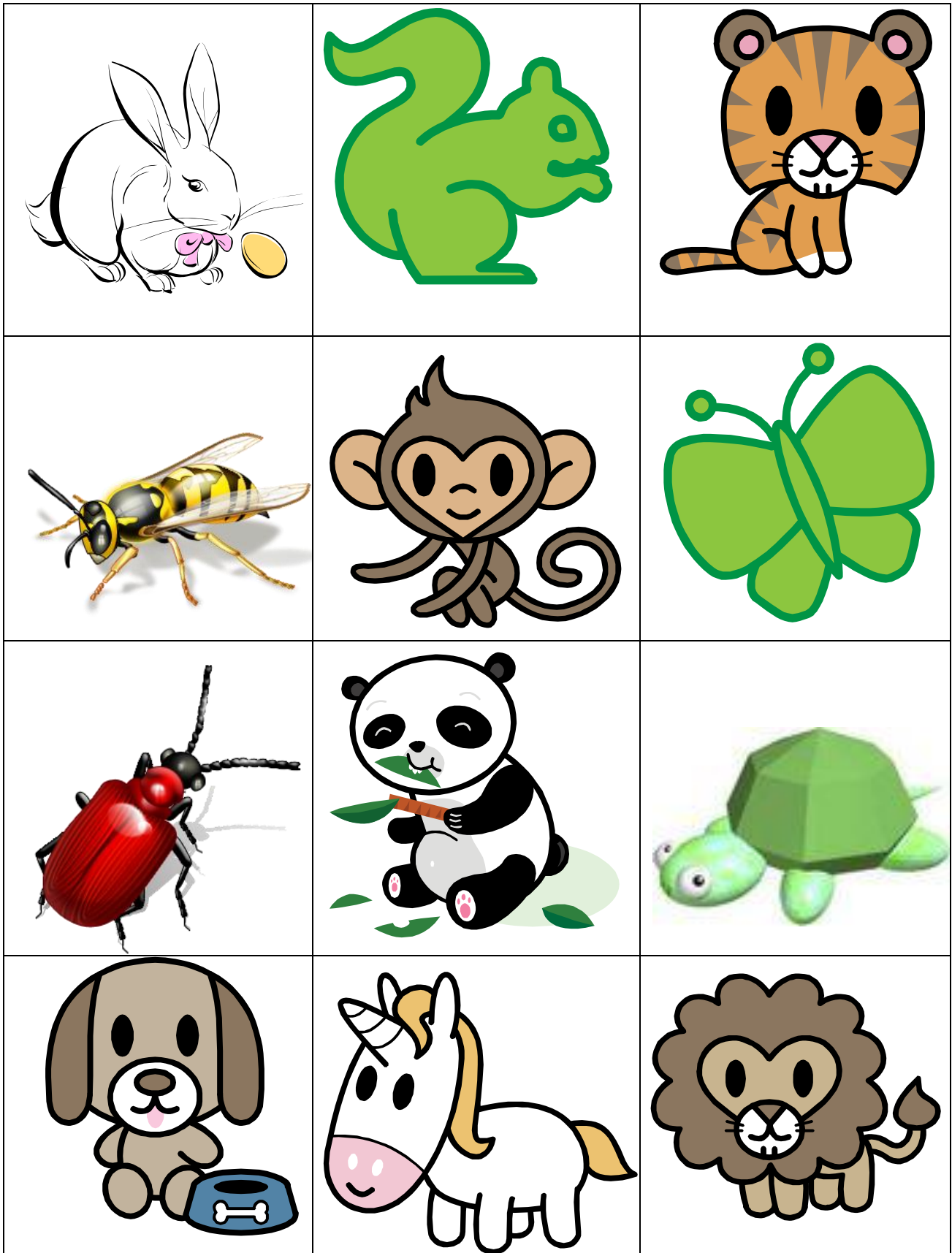

## 動物圖卡



### 1.學齡期兒童發展的特性

(1)約 6-12 歲的孩童稱為學齡兒童期，此時期對於日後適應社會能力的培養相當重要，例如親子關係、同伴友誼等，基礎培養越扎根，有利於日後因應青少年期的挑戰變化。

(2)此階段的兒童相較於其他階段兒童大多是快樂、充滿活力及有學習意願。

(3)幼兒期的發展與保育需要以安全、營養、衛生及生活自理能力培養為主；而同期則以教育及培養技能為最優先的要務。

### 2.學齡期兒童的身體發展

(1)學齡期兒童隨著個別生長型態及速度而產生迅速的變化，但有其個別差異性。

(2)身體外觀：一般來說 6-9 歲兒童之間，一年體重約增加 2-3 公斤，身高約增高 4-4.5 公分，呈穩定成長。

(3)男生約 12-13 歲，女生約 10-11 歲左右會快速成長，女生體型特徵皮下脂肪開始增厚，外形變得較圓潤且精緻，男聲大肌肉開始發達，變得較具結實

(4)神經系統：兒童腦部成長在學齡階段已較緩和平衡，心智運作過程能力、速度及效率隨之增加，記憶力也呈穩定增加。

(5)學齡兒童隨大腦皮層發育成長，睡眠時間縮短，覺醒時間增長，7 歲兒童平均睡 11 小時，10 歲 10 小時，12 歲 9 小時

#### (6)學齡期兒童的身體發展

##### a.肌肉骨骼系統

學齡兒童骨骼比學齡前兒童更堅固，但仍需注意骨骼變形脫臼，並注意防範運動傷害，且要穿著合適鞋子，拿或背重物時應避免發生垂肩或脊椎側彎症狀。

##### b.腸胃系統

學齡時期腸胃道的消化、吸收、分泌及排泄功能都趨成熟，胃容量增加，約 750-900 西西，因此要特別留意食物攝取量和營養

##### c.牙齒

第一顆恆齒約 6 歲左右長出，平均每年換 4 顆恆齒，一直到 12 歲 28 顆恆齒更換完成。因兒童乳齒與恆齒的替換，會有不同程度的咬合異常不和適應現象，家長應多留意保健

##### d.視力

此階段兒童罹患近視比例很高，因不當使用眼睛的頻率及未能保持適當距離和休息的狀況，提醒家長注意保健。

(7)學齡兒童的動作發展與分析

動作要素	一般測驗	特定技巧測量	綜合分析
協調性	跳繩、單腳跳、用手、用腳帶球	大、小動作身體協調 手-眼協調 手-腳協調	隨年齡增長，其協調性發展更好，6歲以後，男孩優於女孩
平衡	走平衡木、單腳站立	動態平衡 靜態平衡	隨年齡增長，此能力發展更好，女孩優於男孩，尤其是動態平衡，之後，男女相差不大
速度	30公尺賽跑、50公尺賽寶	奔跑速度	隨年齡增長，速度愈快在6、7歲時，男女差不多，之後，則男優於女
敏捷性	迂迴穿梭的跑	奔跑敏捷性	隨年齡增長能力增加。13歲以前，女孩優於男孩，之後，男孩在此能力大有改善
力量	跳高 立定跳遠 擲遠	腿的力量與速度 手幣的力量與速度	隨年齡增加而增加其能力。男孩優於女孩

※學齡兒童動作能力與年齡及體型有關，但一般有能力控制自己身體。6歲幼兒大致可騎三輪車、跳繩；小學低年級可發展大肌肉動作如跳、跑、丟球踢球；中年級兒童能從事具節律性的動作；高年級動作發展已趨近成人可自在活動。

資料來源:摘自郭靜晃(2005)。兒童發展與保育，p489

(8)看見孩子，永遠不嫌晚

了解孩子並不難，只要願意與孩子相處，懂得與孩子相處，透過觀察和互動，讓我們對孩子成長有更多的認識和了解

也許我們現在沒有把握陪伴孩子成長的每一刻，但有了起步，就永遠不嫌晚，看見孩子，重視各項發展能力的培養，才能助孩子的成長一臂之力。

### 附件三、孩子成長觀察表

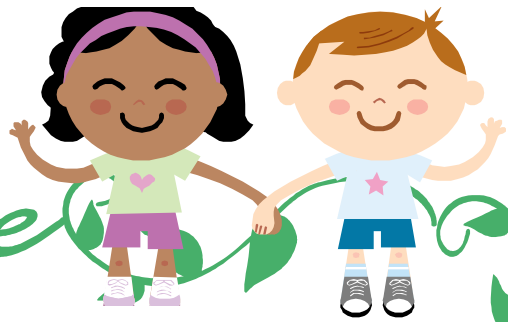

親愛的爸爸：

請您就家中一位學齡期階段子女對象，填寫他(她)目前的成長現況資料，看看對您子女的成長發展的了解程度！

- 一、我的孩子今年\_\_\_\_\_歲，就國國小\_\_\_\_\_年級
- 二、孩子性別：男 女
- 三、孩子身高：\_\_\_\_\_公分
- 四、孩子體重：\_\_\_\_\_公斤
- 五、孩子牙齒狀況：目前換牙\_\_\_\_顆，最近一次的牙齒檢查狀況如何？\_\_\_\_\_
- 六、孩子視力狀況：左眼:\_\_\_\_\_右眼:\_\_\_\_\_
- 七、孩子目前平均一天睡眠時間:\_\_\_\_\_小時
- 八、孩子最擅長的運動項目:\_\_\_\_\_
- 九、我的孩子能自由支配自己的身體，在跑、跳、投擲等方面都能維持身體平衡？是 否
- 十、我的孩子在運動方面，學校課程中的體操、球類、舞蹈、游泳都能夠學習？是 否
- 十一、我的孩子在動作技巧上，能達到手眼調和從事相當精細的活動？是 否

填寫時間:\_\_\_\_年\_\_\_\_月\_\_\_\_日 填寫人:\_\_\_\_\_

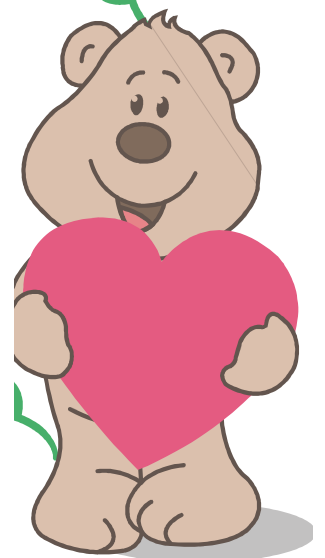

## 附件四、投影片 2 文字資料

### 1. 學齡兒童的認知發展

(1) 學齡兒童期的認知發展，主要在學習了解自己及他們自身的處境。他們可利用語言、記憶和因應策略，發展出新的思維和心智活動。

(2) 學齡兒童開始有抽象的技能，逐漸運用自己增加的推理能力，應用在日常生活中。

(3) 隨具體運算智力發展，漸可運用 $+$   $-$   $\times$   $\div$  處理數字的能力、

(4) 數量保留概念(5)長度保留概念(6)容量保留概念(7)皮亞傑的認知理論介紹

(8) 皮亞傑的認知理論應用

皮亞傑認為：各種認知能力的成熟，需經歷不同的階段，前一階段與後一階段之差異，不僅是量的區別，而是結構根本就不同。每一個人從出生到青春期末都經過四個時期：感覺動作期（由出生至二歲），前具體操作期（二至七歲），具體操作期（七至十一歲）和形式操作期（十一至十五歲），而且一定按照四個時期次序不變地發展。

(10) 皮亞傑的認知理論應用

孩子在幼稚園前的學習應多些碰觸和對聲音的接收。學齡前，孩子的學習以實際經驗為主，使其喜歡說、喜歡想。國小低年級通常思考直覺、概念模糊、教育重點是建立良好表達習慣及可逆性思考（如加與減、乘與除）。中年級時協助其脫離直覺思考與自我中心，使操作判斷趨向完整，不斷鼓勵其求知。高年級時需要培養客觀思考判斷的能力，逐步建立相關性及整合性的概念，對事物能多方面注意。國中時，一定要學習抽象符號和用象徵性思考，從思考不具體觀念中建構出複雜的知識體系。

(11) 如何提升孩子認知發展

a. 認知過程包括知覺、注意、記憶、思考、想像等。其中觀察力的培養可引導孩子提升注意力和敏感度。

b. 觀察力練習：兩人一組分別猜猜看彼此身上的變化

(12) 提升孩子認知發展的方法

a. 以開放式的問題鼓勵孩子表達，也幫助他們的學習思考。

b. 要孩子「配對」訊息：把新資料和既有的舊資料相比較，這樣可以幫助孩子在概念上的連結

c. 示範「批判思考」，讓孩子學會運用多元觀點面對問題

d. 使用「引導式的想像」：感覺記憶可以協助我們將訊息貯存在長期記憶之中，圖像感官越多，記得越好。

鼓勵創造力。提議有創意的做法，如畫幅畫，寫小詩等。

e. 鼓勵孩子設定目標，並引導孩子自我規定與目標達成。

f. 鼓勵孩子紀錄，把思想轉變成文字的過程。例如寫日記、部落格都是很好的練習。

### 認識子女情緒發展的重要性

家長對於孩子常常亂發脾氣、亂叫亂喊的行為感到很頭痛。即使用軟（講道理、買玩具或食物哄孩子等）硬（打、不淮孩子進行喜歡的活動等）方式來應付這些情緒行為問題，但仍束手無策。要處理孩子的情緒問題，我們必須從了解背後的原因開始。

#### 一、辨識子女的情緒特質

**情緒本質：**孩子通常表現的情緒以正向還是負向居多

**情緒頻率：**特定情緒發生的頻率

**情緒強度：**情緒表現有多激烈

**情緒持續度：**特定情緒狀態通常會持續多久，是否容易轉換

**情緒複雜度：**情緒表達是單純的或複雜的

**情緒爆發度：**引發情緒的速度

- 了解氣質無法改變，但可以適度調整
- 體認親子氣質「完美搭配」的重要性
- 辨識孩子的氣質，避免負面標籤或強化
- 探索自己的氣質，找出因自己的底限與彈性
- 讚賞你喜歡的氣質，鼓勵正向的表現
- 接納你不喜歡的氣質，找出因應這些特質的方法
- 引導孩子自我了解，進而能適當的發揮及克制

#### (一)檢視子女的情緒智慧

1. 孩子是否了解自己的情緒?他能用言語表達自己的感受?而非發生的事情嗎?
2. 孩子是否可以管理自己的情緒?他的挫折忍耐力如何?
3. 孩子是否知道如何激勵自己?碰到挫折時，他通常如何因應?
4. 孩子常常可以同理別人的情緒嗎?
5. 孩子的人際關係維繫的如何?碰到衝突時，他是否有足夠的信心和方法解決?

#### (二)準備一個利於發展孩子信心的家庭環境

1. 孩子需要一個安全、可以自由探索的環境，讓孩子覺得更有歸屬感。
2. 接納孩子擁有情緒宣洩空間，適時讓情緒得到紓解。



3. 允許孩子有犯錯的空間，
4. 提供孩子尊重、關懷、支持和鼓勵的家人關係網絡，在孩子需要時，協助度過難關。

### (三)奠定孩子內在信心的基礎

1. 自愛：父母以身作則愛自己，才能幫助孩子發展自愛的能力。
2. 自尊：幫助孩子建立自尊，告訴孩子你愛他們，清楚且經常表達你的愛。
3. 自知：幫助孩子對自己的感受、想法和行為能了解和覺察。鼓勵孩子冒一點險，在挑戰中發揮潛能。
4. 設定目標：幫助孩子建立適切、具體可行的目標，當孩子完成時，可增加其自信心。
5. 正向思考：鼓勵孩子運用樂觀正向態度面對一切的挑戰。

### (四)改善孩子的外在信心

1. 溝通：父母對孩子從小在表達和溝通方面的重視，協助孩子自然和人交談或公開表達，將對孩子自信有加分效果。
2. 肯定：教導孩子擁有表現自我肯定行為的權利。學習尊重別人和自己。
3. 自我展現：教導孩子明瞭如何適當展現自己，有助對孩子自信的培養。例如穿著、肢體語言展現。
4. 情緒管理：幫助孩子學習安全釋放情緒的方法，並在父母鼓勵下，為自己的情緒負責。

### (五)協助孩子正向情緒表達和處理負向情緒技巧

#### ☞和孩子討論轉化生氣的方式

1. 隔離法：暫時離開引發憤怒的現場。
2. 口語表達法：以不批評、不辱罵方式表達內心感受
3. 替代法：做一件令自己開心的事，例如畫畫。果孩子在生氣時無法及時轉化，可在事後和孩子討論其原因；

#### ☞知道孩子做不到原因後，可以試著以下方法處理：

1. 仔細觀察孩子憤怒情緒的徵兆，在孩子未爆發之前，適時的回應提醒。
2. 透過深呼吸、一二三木頭人活動，練習衝動控制
3. 沙盤演練，事前練習生氣時如何說與如何做。

## 附件六、孩子情緒特質檢核表

外籍配偶家庭父職教育課程一、孩子的成長

孩子情緒特質檢核表

請依據孩子平日的表現行為，從「總是如此」、「經常如此」、「普通」、「不常如此」、「從不如此」等選項中圈選出適合答案數字	總是如此	經常如此	普通	不常如此	從不如此	
1. 和其他孩子一起遊戲時，顯得很自在高興。	5	4	3	2	1	情緒本質 總分
2. 事情進行的不順利時，不會一直抱怨別人的不是。	5	4	3	2	1	
3. 很樂意和大人一起活動。	5	4	3	2	1	
4. 每天回家談到學校發生的事情時，多半是開心的事。	5	4	3	2	1	
5. 遊戲輸了也不會懊惱。	5	4	3	2	1	
6. 和其他孩子一起玩時，不太會有口角或衝突。	5	4	3	2	1	
7. 玩具壞了或遊戲必須中斷也不會生氣。	5	4	3	2	1	
8. 對於去學校充滿期待。	5	4	3	2	1	
9. 對情緒刺激很敏感。	5	4	3	2	1	情緒頻率 總分
10. 即使別人沒感覺，他也會抱怨聲光氣味等刺激的強度	5	4	3	2	1	
11. 多愁善感，很容易產生情緒。	5	4	3	2	1	
12. 很在乎冷熱等溫度或明暗等光線的感覺。	5	4	3	2	1	
13. 很在乎別人對他的評價。	5	4	3	2	1	
14. 很注意公平不公平的問題。	5	4	3	2	1	
15. 常抱怨衣服太緊、會刺人或有線頭不舒服。	5	4	3	2	1	
16. 很不喜歡弄髒或弄亂。	5	4	3	2	1	
17. 事情進行的不順利時，會摔東西或大哭大鬧。	5	4	3	2	1	情緒強度 總分
18. 玩具被搶時，會強烈的表示憤怒。	5	4	3	2	1	
19. 玩得正開心時被帶開，會強烈的抗拒或哭鬧。	5	4	3	2	1	
20. 對於食物，喜歡或不喜歡都表達得很明顯。	5	4	3	2	1	
21. 要求(如買玩具)被拒絕時會大哭大鬧。	5	4	3	2	1	
22. 被要求做不喜歡的事或穿不喜歡衣服，會強烈抗議。	5	4	3	2	1	
23. 被責罵時會大聲的哭泣。	5	4	3	2	1	
24. 對於每天碰到的事，無論好事或壞事，反應都很強烈	5	4	3	2	1	

資料來源：楊俐容（2006）。提升親子EQ三部曲，p40-42。

請依據孩子平日的表現行為，從「總是如此」、「經常如此」、「普通」、「不常如此」、「從不如此」等選項中圈選出適合答案數字	總是如此	經常如此	普通	不常如此	從不如此	
25. 心情不好時，怎麼逗他都很難讓他心情變好。	5	4	3	2	1	情緒持續度 總分
26. 逛街時如果沒辦法買他想要的東西，他會一直不高興	5	4	3	2	1	
27. 當他專心在做一件事時，別人說什麼他多半沒聽到。	5	4	3	2	1	
28. 一旦生氣，很難轉移他的情緒。	5	4	3	2	1	
29. 煩惱時，別人的安慰多半無效。	5	4	3	2	1	
30. 對於不喜歡的事情如剪指甲，想辦法逗他也不接受。	5	4	3	2	1	
31. 一旦開始做一件事情，就很難讓他停下來。	5	4	3	2	1	
32. 煩惱時，讓他做別的事情也無法使他開心。	5	4	3	2	1	情緒複雜度 總分
33. 表情難以辨識，很難猜出他到底開不開心。	5	4	3	2	1	
34. 表達情緒複雜而間接。	5	4	3	2	1	
35. 對同樣的事情，總是夾雜著幾種不同的情緒。	5	4	3	2	1	
36. 使用的情緒字眼往往比同年齡的孩子複雜。	5	4	3	2	1	
37. 傾向於同時用幾個不同的情緒字眼來描述自己的心情	5	4	3	2	1	
38. 臉部表情豐富多變。	5	4	3	2	1	
39. 表達情緒時，帶有許肢體動作。	5	4	3	2	1	情緒爆發度 總分
40. 問他的心情，容易得到模擬兩可的答案。	5	4	3	2	1	
41. 聽笑話時，第一個笑的總是他。	5	4	3	2	1	
42. 對事物很快的流露出好奇的興趣。	5	4	3	2	1	
43. 不高興的事情，會馬上表現出來。	5	4	3	2	1	
44. 在活動進行時，常常喜歡搶第一。	5	4	3	2	1	
45. 碰到挫折，總是馬上表現出難過或生氣。	5	4	3	2	1	
46. 脾氣如風，說來就來。	5	4	3	2	1	總分
47. 很容易就接受陌生人的事物。	5	4	3	2	1	
48. 不會壓抑情緒，總是在第一時間就直接表達。	5	4	3	2	1	

資料來源：楊俐容（2006）。提升親子EQ三部曲，p40-42。

**孩子情緒特質計分方式**

計分方式：

1. 請將上述 1~8 題題項中圈選的分數加總，得出「情緒本質」的總分，正向 30~34 分；中等 19~29 分；負向 8~18 分
2. 請將上述 9~16 題題項中圈選的分數加總，得出「情緒頻率」的總分，高 30~34 分；中等 19~29 分；低 8~18 分
3. 請將上述 17~24 題題項中圈選的分數加總，得出「情緒強度」的總分，強烈 30~34 分；中等 19~29 分；微弱 8~18 分
4. 請將上述 25~32 題題項中圈選的分數加總，得出「情緒持續度」的總分，持久 30~34 分；中等 19~29 分；短暫 8~18 分
5. 請將上述 33~40 題題項中圈選的分數加總，得出「情緒複雜度」的總分，高 30~34 分；中 19~29 分；低 8~18 分
6. 請將上述 41~48 題題項中圈選的分數加總，得出「情緒爆發度」的總分，快 30~34 分；中 19~29 分；慢 8~18 分

從測驗的結果來看，我的孩子（做完檢核表之後登錄結果）

◆ 情緒本質	<input type="checkbox"/> 正向	<input type="checkbox"/> 中等	<input type="checkbox"/> 負向
◆ 情緒頻率	<input type="checkbox"/> 高	<input type="checkbox"/> 中等	<input type="checkbox"/> 低
◆ 情緒強度	<input type="checkbox"/> 強烈	<input type="checkbox"/> 中等	<input type="checkbox"/> 微弱
◆ 情緒持續度	<input type="checkbox"/> 持久	<input type="checkbox"/> 中等	<input type="checkbox"/> 短暫
◆ 情緒複雜度	<input type="checkbox"/> 高	<input type="checkbox"/> 中等	<input type="checkbox"/> 低
◆ 情緒爆發度	<input type="checkbox"/> 快	<input type="checkbox"/> 中等	<input type="checkbox"/> 慢

根據我對孩子的瞭解與他測驗的結果比較：

非常符合

中等

差異很大

我的感想與反思~

## 附件七、投影片 4 文字資料

### 吾家有女(男)初長成

- 子女從學齡兒童漸轉變為少年，不論是身體上或是心理上都快速的成長、發育，她們感受到了很大的變化。尤其是現代孩子發育
- 性別角色的發展反映自我概念及對自我能力的瓶計，這些發展對學齡晚期極少年早期的孩童來說極為重要，因此這時期性別角色的發展影像了日後在兩性關係互動的發展與行為
- 認識自我
- 兩性關係點點滴滴
- 在兩性關係中包括性與性別。性是生物學上的辭彙，判定男或女；性別是每個人對於自己或他人所具有的、顯露的男性化與女性化特質的一種主觀感受，也就是社會對男性行為與女性行為的一種評價
- 想一想？男性與女性的世界有何差異和不同？
- 在我們身處的社會文化中，有那些性別的刻板印象？
- 我們可以如何擺脫傳統的刻板印象，重建兩性關係的平等？有那些方法可以改善？
- 多功能的角色扮演
- 女生也可以做需要體力的體能活動
- 男女都可以表達自己內心的感受
- 女生也可以搬較重的東西
- 男生也可以分擔家務事
- 女生在交往中也可以更積極主動
- 男生可以不必事事逞強好鬥等
- 與孩子談性必修學分
- 您是否曾遇到小孩在詢問 “ 性 ” 方面的問題時，您難以啟齒不知如何回答呢？
- 透過「長大的感覺」電子書中，您可以獲得許多與子女 “ 性 ” 相關及的知識以及親子之間如何溝通的資訊。

## 附件八、投影片 5 文字資料

### 學齡兒童營養均衡的重要性

- 學齡期及青春期均是成長最快速的時期，其必要的熱量、蛋白質、鐵、鈣及各種維生素等均隨著增加，若此時期有營養素攝取缺乏，對於孩子的成長影響很大。
- 近年來學齡兒童肥胖的情形相當嚴重，這和我們飲食習慣的改變不無關聯，目前的孩童經常吃漢堡、可樂、奶昔、炸薯條等高熱量的食物，遂造成體脂肪的增加，導致肥胖的結果，身為家長必須要在飲食的供應量上特別注意，以防日後的健康問題。
- 一、兒童肥胖
- 造成肥胖的原因可能來自遺傳、內分泌失調、環境、飲食、生活習慣等，但在現代的社會中，主要的原因還是吃太多與運動太少。
- 兒童肥胖的判定（資料來源：中華民國肥胖研究學會）

重高指數的算法：

重高指數 = 體重（公斤）÷ 身高（公分）÷ 重高常數（常考下表）

重高指數 = 常模族群 50 百分位之體重（公斤）÷ 常模族群 50 百分位之身高（公分）

- 一、兒童肥胖
- 兒童肥胖的治療有三種：
  1. 飲食治療：減少高熱量、高脂肪及高糖食物的飲食習慣。
  2. 運動治療：運動是最健康的減肥方法，每日運動三十分鐘、多走路、多做戶外活動均能達到減重的目的。
  3. 行為治療：包括自我控制、營養教育、飲食習慣、體能活動及態度調整等。
- 二、偏食及拒食
- 學齡前的兒童經常有偏食及拒食的行為出現，可採用下列方法加以調適：
  1. 先觀察其活動量的大小，再判斷其食量的多寡。
  2. 明瞭其拒食及偏食的原因。有些孩子是因為要引起家長的注意而產生拒食的現象，這種情形的解決辦法是準備他喜歡吃的食物，讓他無法拒絕。事實上，父母沒有時間照顧、關心小孩的飲食，是造成許多孩童拒食或偏食的原因。
  3. 多加準備可口的食物，避免單調無變化的餐食內容，尤其要注意色、香、味的搭配。
  4. 避免多吃含糖份高的點心、飲料，而影響正餐。
  5. 不要以食物作為獎賞之工具，避免造孩童作為要挾之行為。

- 三、造成學齡兒童營養不良的原因

- 早餐吃得不好，甚至不吃早餐。
- 午餐吃得太差。
- 吃太多零食。
- 不喝牛奶或不吃東西。
- 害怕長胖，強迫自己不吃東西。
- 父母陪伴小孩吃飯的時間太少，小孩只有自己隨便亂吃。

- 四、學齡兒童的營養須知與飲食原則

- 由於每位兒童活動量不同，所需熱量亦不同，因此食物攝取量可酌量增減。
- 每日的營養素應平均分配於三餐，孩子並應養成定時吃三餐的習慣。
- 讓兒童養成早睡早起的習慣，使兒童有時間從容地吃早餐。
- 早餐的營養必須均衡，例如：牛奶 1 杯、荷包蛋 1 個、饅頭 1 個、橘子 1 個。
- 由於兒童活動量大，但消化系統卻未發育完全，無法一次吃很多食物，因此需要吃 1 ~ 2 次點心。

- 四、學齡兒童的營養須知與飲食原則

- 應為兒童選擇能促進身體健康的點心，如：牛奶、豆漿、蛋、麵、三明治、水果等。
- 一些含有過多油脂、糖或鹽的食物均不適合做為兒童的點心，如：薯條、洋芋片、炸雞、奶昔、奶油蛋糕、糖、巧克力、汽水和可樂等。
- 多變化菜單的內容，養成孩子喜歡吃各種食物的習慣。
- 孩子進餐時應專心進食，千萬不可邊吃邊看電視或邊吃邊玩，父母尤其應以身作則。
- 不以食物作為獎勵或處罰孩子的工具。
- 進餐的氣氛應和樂，避免在吃飯時間，責罵兒童；父母亦不宜在進餐時吵架，或討論影響情緒的問題。

- 四、學齡兒童每日飲食指南

- 學齡兒童牙齒保健

- 兒童蛀牙的原因很多，主要因日常生活中所吃食物中碳水化合物附著於牙齒上，使口腔內的乳酸菌、鏈球菌、葡萄球菌等活動增加，而產生牙菌斑，直接腐蝕牙齒表面形成蛀洞。
- 齲齒俗稱蛀牙，是指牙齒的組織逐漸被破壞，一般有兩大因素：一、營養攝取不均，特別是缺乏

維生素 C、維生素 D 及鈣、磷等礦物質，而食用過多的糖類等，均易使兒童患齲齒。二、牙齒發育鈣化不良、排列不整齊、口腔衛生不好都是發生齲齒的原因，尤其是牙齒的窩溝處，兩牙間的鄰接面，錯位牙的重疊交錯處等，都是容易產生齲齒的部位。

- 學齡兒童牙齒保健
- 家長須協助子女改善口腔衛生，包括：
  1. 培養孩子口腔清潔習慣，早晚各刷一次
  2. 正確的刷牙方法，必要時可使用牙線
  3. 減少甜食攝取，避免吃容易引起蛀牙的食物
  4. 定期口腔檢查，適時接受牙齒局部塗氟
  5. 均衡飲食、多攝取含有維生素 C、維生素 D 及鈣、磷等礦物質的食物
- 學齡兒童視力保健
- 學齡兒童依賴視力活動越來越多，例如看書、看電視、畫圖等，這些均須近距離看物體，加上長時間缺乏休息或調節看遠方距離，使得視力習慣近距離，因而過度使用而產生疲勞，導致容易造成近視。
- 營養不均衡、課業壓力、觀看電視時間太長等因素，都可能導致學齡兒童出現視力問題。因此家長在勢力預防保健方面應隨時提醒子女注意閱讀及看電視的光線、距離及休息時間的程度是否合宜。
- 學齡兒童視力保健
- 充足的光線照明：過亮或過暗的閱讀環境都容易使眼睛疲勞，甚至加重眼睛的負擔。
- 正確的閱讀姿勢：選擇合適的桌椅，坐時背部靠椅背，雙腳平放地板，眼睛距離書本 35 公分以上，千萬不要趴在桌上看書，更不可躺著看書。
- 看 30 分鐘休息 5 分鐘：不論是看電視、看書、打電腦或打電動，注視時間長達 30 分鐘就該起來走一走，或看看窗外遠物。
- 充足睡眠及均衡飲食：可多攝取含有維生素 A、C、E、B1 的食物，如深綠色蔬菜、胡蘿蔔、蕃茄、深海魚類及魚肝油等，可增進視力健康。
- 眼睛按摩：眼睛轉圈圈、手指忽近忽遠法、按摩太陽穴、沿著眼眶畫圈圈、冷熱毛巾交替覆蓋眼睛等方法，可促進眼球血液循環，消除眼睛疲勞，還可消除黑眼圈。
- 事故傷害的預防
- 兒童事故傷害的預防及安全維護，是學齡兒童最嚴重且最需關切的健康問題。
- 常見事故傷害原因有車禍、溺水、燒燙傷、墮傷、窒息及運動傷害等，提醒家長需特別注意預防。



- 事故傷害的預防
- 兒童事故傷害的預防及安全維護，是學齡兒童最嚴重且最需關切的健康問題。
- 常見事故傷害原因有車禍、溺水、燒燙傷、嗆傷、窒息及運動傷害等，提醒家長需特別注意小心預防。
- 一、交通安全的預防
- 教導孩子搭乘汽車時要適當使用安全帶
- 當搭成汽車或機車時要遵守紀錄
- 過馬路時要記得停、看、聽再行走
- 二、兒童藥品安全的預防
- 父母常因疏忽、錯誤觀念或缺乏認知，導致子女用藥不當，例如隨意放置成人藥品導致兒童誤食、迷信食用偏方或服用過量的營養品、實用過多添加物的食物、生病未看醫生亂服用成藥等，值得家長警惕。
- 「建立正確用藥觀念、了解藥品使用方法、妥善保存家中藥品」，實為用藥安全不二法門，如果確實做到以上三點，相信小朋友的用藥問題，將不再是家長們心中的痛。
- 三、兒童玩具安全的預防
- 玩具可分為非動力、有輪、填充、電子電動四類。隨科技發展日新月異，製作玩具素材更多元豐富，而玩具可能材質或不當使用，可能對兒童造成傷害，例如易燃性的填充玩具不慎觸及火源時，可能造成燒燙傷；玩具材料的毒性物質可能造成兒童過敏或毒性；玩具表面的油漆或重金屬易造成鉛中毒、食慾不振等化學性傷害；結構設計不良的玩具，容易造成兒童的刺傷或刮傷傷害。
- 依孩子能力選擇玩具而非依孩子喜好選擇。
- 確實閱讀玩具標示及指導說明
- 定期檢查玩具是否故障或危險
- 確定孩子知道如何正確使用玩具
- 盡量選擇以下特質玩具：
  1. 無毒之外漆
  2. 安全玩具
  3. 不可燃燒物品
  4. 不會導電或沒有破損，以免電流外露

## 參考資料

台灣營養學會臨床營養委員會主編 (2006)。臨床營養工作手冊。臺北：行政院衛生署。

教育部國民教育司 (1994)。國民中小學學生行為檢核手冊。臺北：教育部。

郭靜晃 (2005)。兒童發展與保育。臺北：威仕曼文化事業。

楊俐容 (2006)。提升親子 EQ 三部曲。臺北：臺視

行政院衛生署國民健康局 (2009)。生活零事故，安全又美好。2009 年 4 月 22 日取自  
[http://health99.doh.gov.tw/ThemeZone/theme\\_detail.aspx?MainDataID=589&MainID=health010](http://health99.doh.gov.tw/ThemeZone/theme_detail.aspx?MainDataID=589&MainID=health010)

中華民國肥胖研究學會 (2009)。兒童減肥-肥胖評估準則。2009 年 4 月 22 日取自  
[http://www.ctaso.org.tw/child\\_a6.html](http://www.ctaso.org.tw/child_a6.html)

天下雜誌群影音頻道 (2007)。百萬小學堂聰明小孩教養術。2009 年 4 月 22 日取自  
[http://video.cw.com.tw/pages/public/movie/player/tv\\_player.jsp?id=40288ae720316aac0120328343010f39](http://video.cw.com.tw/pages/public/movie/player/tv_player.jsp?id=40288ae720316aac0120328343010f39)

文建會兒童文化館 (2009)。「走進生命花園」動畫繪本。2009 年 4 月 22 日取自  
<http://children.cca.gov.tw/garden/animation.php?id=200506A01>

國民健康局 (2009)。青少年網站-性福 e 學園。2009 年 4 月 22 日取自  
<http://www.young.gov.tw/home.asp>

## 二、附錄

### ◎第一單元教材：

附件一：動物圖卡

附件二：孩子成長觀察表

附件三：第一單元投影片 1-1 至 1-6

附件 a：「人的一生」影片

### ◎第二單元教材：

附件四：第二單元投影片 2-1 至 2-9

附件 b：「百萬小學堂-聰明小孩教養術」影片

◎第三單元教材：

附件五：第三單元投影片 3-1 至 3-16

附件六：孩子情緒特質檢視表及計分表

附件 c：走進生命花園繪本。文建會兒童文化館繪本花園動畫  
<http://children.cca.gov.tw/garden/animation.php?id=200506A01>

◎第四單元教材：

附件七：第四單元投影片 4-1 至 4-5

附件 d：長大的感覺。行政院衛生署國民健康局青少年網站：幸福 e 學園。教材百寶箱電子書 [http://www.young.gov.tw/teacher\\_media\\_01.asp?choice=5&Page=1](http://www.young.gov.tw/teacher_media_01.asp?choice=5&Page=1)

附件 e：94 年性別平等教育四格漫畫

◎第五單元教材：

附件八：單元五投影片 5-1 至 5-20

附件 f：不聽話的小不點（跌落篇）。行政院衛生署國民健康局：健康九九衛生教育網。兒童事故傷害預防童書(2)

[http://health99.doh.gov.tw/ThemeZone/theme\\_detail.aspx?MainDataID=723&MainID=health010&Catid=21570](http://health99.doh.gov.tw/ThemeZone/theme_detail.aspx?MainDataID=723&MainID=health010&Catid=21570)

附件 g：愛吃的琪琪（中毒篇）。行政院衛生署國民健康局：健康九九衛生教育網。兒童事故傷害預防童書(4)

[http://health99.doh.gov.tw/ThemeZone/theme\\_detail.aspx?MainDataID=725&MainID=health010&Catid=21572](http://health99.doh.gov.tw/ThemeZone/theme_detail.aspx?MainDataID=725&MainID=health010&Catid=21572)

附件 h：愛玩水的巴基（溺水篇）。行政院衛生署國民健康局：健康九九衛生教育網。兒童事故傷害預防童書(3)

[http://health99.doh.gov.tw/ThemeZone/theme\\_detail.aspx?MainDataID=724&MainID=health010&Catid=21571](http://health99.doh.gov.tw/ThemeZone/theme_detail.aspx?MainDataID=724&MainID=health010&Catid=21571)



◆ 我的天才老爸－親子溝通暢行無阻

課程方案名稱	我的天才老爸－親子溝通暢行無阻
課程對象	<input checked="" type="checkbox"/> 父親 <input type="checkbox"/> 母親 <input checked="" type="checkbox"/> 孩子（外籍配偶家庭優先適用）
課程設計者	梁兆禎
課程簡介	<p>外籍新移民家庭之父親幾乎有著舊有嚴父慈母的傳統觀念，平時忙於家庭經濟的打拼，無形中教育孩子的重心不是放在母親或妻子身上，就是學校或安親班。為了讓父親學習自我覺察，自我悅納與自我控制，學習如何與孩子相處，建立良好的溝通模式，增進親子關係。因此，在課程活動安排上設計簡單易學、輕鬆沒有壓力的學習環境，讓其在一個非正式、溫馨、及接納的氣氛中，給予正確的教育觀念和學習父職教育的方法。</p> <p>本課程方案共分三個主題，第一個主題是學習如何與孩子相處，建立良好的溝通模式；第二個主題學習自我認同與自我悅納，透過讚美鼓勵，增進親子親密關係。第三個主題是學習情緒正確疏解的方法與管道。希望透過這三個主題的學習，提升父親自我覺察與親職能力，增進親子關係</p> <p>此章節將先呈現親子溝通的部分(和孩子談情說愛)。</p>
課程概念圖	<pre> graph TD     A[我的天才老爸-親子 溝通暢行無阻] --- B[和孩子 談情說愛 (親子溝通)]     A --- C[自己的顏色 (自我肯定)]     A --- D[黑松爸爸 VS 可樂弟弟 (情緒管理)]         </pre> <p>The diagram shows a central box at the top: "我的天才老爸-親子 溝通暢行無阻". A vertical line descends from this box to a horizontal line. From this horizontal line, three vertical lines lead down to three separate boxes: "和孩子 談情說愛 (親子溝通)", "自己的顏色 (自我肯定)", and "黑松爸爸 VS 可樂弟弟 (情緒管理)".</p>

## 一、主題簡介

外籍新移民家庭之父親幾乎有著舊有嚴父慈母的傳統觀念，平時忙於家庭經濟的打拼，無形中教育孩子的重心不是放在母親或妻子身上，就是學校或安親班。為了讓父親自我覺察，自我悅納，學習自我控制，學習與孩子相處，建立良好的溝通模式，增進親子關係，因此在課程活動安排上設計簡單易學、輕鬆沒有壓力的學習環境，讓其在一個非正式、溫馨、及接納的氣氛中，給予正確的教育觀念和學習父職教育的方法。

本課程方案共分三個主題，第一個主題是學習情緒正確疏解的方法與管道；第二個主題是學習自我認同與自我悅納，透過讚美鼓勵，增進親子親密關係；第三個主題是學習如何與孩子相處，建立良好的溝通模式。希望透過這三個主題的學習，提升父親自我覺察與親職能力，增進親子關係。

## 二、學習目標

1. 協助成員能認識自己，增進自我覺察的能力。
2. 協助成員接納與欣賞自己，進而肯定自己所擁有的資源，尊重別人的需求。
3. 協助學員學習如何表達心中的愛，建立良好的親子溝通模式。
4. 利用各種語言，改編兒歌童謠，在歡樂的氣氛中增進親子互動關係。
5. 利用親子共同創作，達到親子共學的樂趣。
6. 協助成員了解情緒發生的情境與原因。以正向的態度去處理情緒。
7. 學習表達自己的想法，包容別人不同的想法。
8. 學習情緒的正確疏解方法與管道。

## 三、時間：360 分鐘



## 四、教學活動設計

### 1. 教學目標：

- (1) 協助學員學習如何表達心中的愛，建立良好的親子溝通模式。
- (2) 利用各種語言，改編兒歌童謠，在歡樂的氣氛中增進親子互動關係。
- (3) 利用親子共同創作，達到親子共學的樂趣。

### 2. 活動人數：30—40 人

### 3. 活動對象：■父親      □母親      ■孩子（外籍配偶家庭優先適用）

### 4. 活動時間：120 分鐘

### 5. 活動流程：

活動說明			
時間	活動步驟	使用材料 (教學資源)	貼心小叮嚀
	<p><b>課前準備</b></p> <p>1.活動前一天，再一次打電話邀約，或請村里幹事再次邀約。</p> <p>2.活動前請村長再次廣播提醒。</p> <p>3.將活動會場佈置成溫馨輕鬆的氣氛。</p> <p>4.準備單槍、電腦、螢幕。</p> <p>5.準備故事繪本以及事先製作好的故事 PPT 和「我愛你！」歌詞海報。</p> <p>6.事先做好數個有貼字的紙盒兩組（約長 24 公分寬 20 公分高 15 公分）、摸彩盒（兩組）、紙條數張、桌子兩張。</p> <p>7.依參與的人數，準備紙盒（大小型狀不拘）、剪刀、白膠、彩色筆、雙面膠、色紙、包裝紙、緞帶、貼紙、亮片。</p>		<p>◎愛的疊疊樂紙盒，若是無法找到相同大小的盒子，可以用牛奶罐或飲料罐來替代</p>

<p>10 分鐘</p>	<p><b>引起動機：親子手指謠</b></p> <p>：1 手指謠：好寶寶起得早、心肝寶貝 2.主持人先示範手指謠動作，再請學員們跟著主持人，嘴裡一邊唸一邊做動作，親子一起互動，在愉快的氣氛中可以增加親子親密關係。</p>	<p>親子手指謠海報（附件 1-1）</p>	<p>◎利用一些手指謠和互動遊戲可以增加團體氣氛，拉近彼此距離，使活動進行更順暢。</p>
--------------	--	------------------------	---

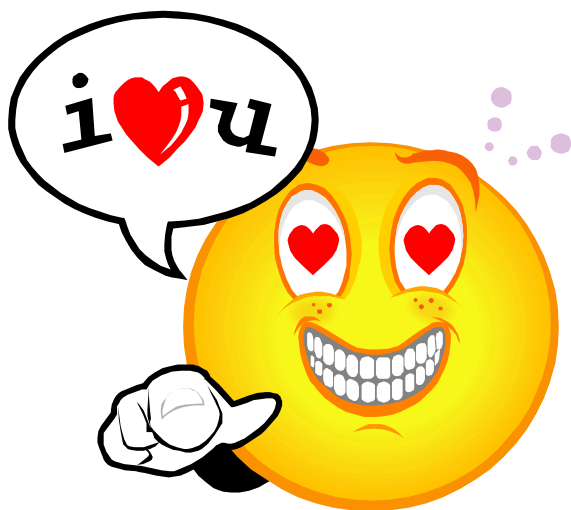

<p>60 分鐘</p>	<p><b>發展活動</b></p> <p><b>活動一：爸爸，你愛我嗎？</b></p> <p>1.故事欣賞：『爸爸，你愛我嗎？』（三之三出版）</p> <p>故事裡，描述一位不善言詞的父親，如何找出一種方式對他的孩子表達「我愛你」三個字。</p> <p>2.分享與討論：</p> <ul style="list-style-type: none"> <li>◎分享平常親子一起最常做的是什麼事？</li> <li>◎親子之間，表達愛的方式是哪一種？</li> <li>◎引導爸爸思考自己愛孩子的方式，不管是熱情的還是含蓄的，都需要表達出來，讓孩子知道。</li> <li>◎引導孩子在家中如何對辛苦的爸爸表達對他的愛？</li> <li>◎主持人邀請學員出來示範愛的表達。（例如：互相擁抱、摸頭、按摩、擊掌…等。）</li> </ul> <p><b>活動二：愛要怎麼說</b></p> <p>1.主持人調查成員裡有誰會說國語？台語？客家語、越南語…等。並請學員示範用不同語言說「我愛你」。</p> <p>2.主持人唱兩隻老虎的童歌，讓學員熟悉其旋律。再拿出「我愛你！」歌詞海報，請大家跟著海報上的歌詞唱出不同方言的「我愛你！」</p> <p>3.主持人告訴學員無論是哪一種族人？哪一國人？天下的父母親，對孩子的愛都是一樣的。如何表達心中的愛，讓對方知道，才能建立良好的溝通模式。</p> <p><b>活動三：愛的疊疊樂</b></p> <p>1. 主持人把親子做為一個單位，把所有單位分成兩組作親子競賽遊戲。</p> <p>2. 主持人說明遊戲規則並示範。首先，請孩子從摸彩盒中抽出紙條，打開給大家看，並請爸爸大聲唸出紙條上的字（例如：孩子我愛你、爸爸謝謝您），請家長再按紙條上的字，把貼有字的盒子挑出來，親子一起按照字的順序把盒子疊好，（父親可以指導孩子字的排列順序），盒子不能倒下，倒下，要重新再疊。盒子疊好後，親子互相擁抱並說『我愛你』。即算過關，接著，再換下一對來玩。</p>	<p>繪本、單槍、手提電腦、故事 PPT</p> <p>「我愛你！」歌詞海報（附件 1-2）</p> <p>事先做好有貼字的盒子兩組（約長 24 公分、分寬 20 公分、高 15 公分）、摸彩盒（兩組）、紙條數張、桌子兩張（附件 1-3）</p>	<p>◎邀請學員分享時，也許剛開始有些家長會不敢說話，此時主持人可以引導孩子先說，再邀請比較活潑的家長分享，然後再鼓勵沒有說話的家長分享。</p> <p>◎主持人可以邀請親子出來互動表演，爸爸和孩子各用不同的語言來說『我愛你』，增加趣味性。</p> <p>◎遊戲中，若是孩子太小不識字，則可由父親拿出正確的盒子，引導孩子來疊。</p> <p>◎活動進行中，主持人可以故意用扇子搨一搨，像似測試疊的是否堅勞，增加緊張刺激感。</p>
--------------	--	---	---



	<p><b>綜合活動：收集我的愛</b></p> <p>1.盒子創作： 主持人利用故事裡爸爸喜歡收集盒子的情節，鼓勵親子共同設計創作一個屬於彼此的盒子，平時對方若有好的表現，生日或節慶時，可以把彼此的愛或鼓勵，用寫或畫的方式，放進愛的盒子裡，藉此表達對彼此的愛。</p> <p><b>分享與回顧</b></p> <p>1.請學員分享今天上課的感覺和學習的心得。 2.主持人說明孩子的心靈同時需要父親和母親相伴與滋養。即使是個不善言詞與表達的父親，也請每天花幾分鐘與孩子相處。 3.要求學員的回家的作業是每天擁抱孩子至少 5 次以上，擁抱的時機可以是（孩子早上起床、上學或上班離家前、孩子放學後或爸爸下班後、孩子睡覺前、找一個親子獨處時間，例如：和孩子一同看電視或一同看書…）讓孩子感受爸爸的關心與愛。</p>	<p>紙盒、剪刀、白膠、彩色筆、雙面膠、色紙、包裝紙、緞帶、貼紙、亮片</p>	<p>◎製作盒子時鼓勵家長親子共同創作，有些家長主導性很強，反而容易造成親子衝突，故在活動之前要先說明親子創作的目的與意義。</p> <p>◎要求學員的回家的作業是每天擁抱孩子至少 5 次以上，剛開始也許有些父親不習慣，可以鼓勵孩子主動去抱父親，提醒父親，讓父親不要忘記要做回家功課。</p>
	<p>6. 學習評量：</p> <p>(1) 學員在親子互動中，會利用肢體語言表達心中的愛，學習良好的親子溝通模式。</p> <p>(2) 學員在歡樂的氣氛中會利用各種語言表達說我愛你，增加親子互動機會。</p> <p>(3) 學員在親子共同創作中，會享受親子共學的樂趣。</p>		

## 附錄一、和孩子談情說愛(親子溝通)

(附件 1-1)

### 手指謠

#### 1.好寶寶起得早

好寶寶，(親子大拇指動一動)起得早(親子大拇指互碰三下)，阿公早，(親子食指互點三下)阿嬤早，(親子中指互點三下)爸爸早，(親子無名指互點三下)媽媽早，(親子小指互點三下)鑽進懷裡抱一抱。(親子一起擁抱)

#### 2.心肝寶貝

大姆哥(家長雙手的大拇指和孩子雙手的大拇指合在一起)，二姆弟(家長雙手的食指和孩子雙手的食指合在一起)，三中娘(家長雙手的中指和孩子雙手的中指合在一起)，四小弟(家長雙手的無名指和孩子雙手的無名指合在一起)，小妞妞(家長雙手的小指和孩子雙手的小指合在一起)，來看戲(兩人雙掌合在一起由外向內靠緊，在食指與大拇指間形成一個圓，互相把臉貼進，向圓心張望)，手心(兩人互相用手心擊掌)、手背(兩人互相用手背擊掌)、心肝寶貝(親子互相擁抱)！

(附件 1-2)

利用不同的語言說：「我愛你！」

#### 兩隻老虎的曲調改編 4/4 拍

|| 1 2 3 1 || 1 2 3 1 || 3 4 5 - || 3 4 5 - ||  
 1.我 愛 你(中文) 我 愛 你(中文) 我 愛 你(英文) 我 愛 你(英文)  
 2.我 愛 你(台語) 我 愛 你(台語) 我 愛 你(越南語) 我 愛 你(越南語)  
 || 5 6 5 4 3 1 || 5 6 5 4 3 1 || 1 7 1 - || 1 7 1 - ||

1. 我愛你(客家語) 我愛你(客家語) 我愛你(原住民語) 我愛你(原住民語)
2. 我愛你(日語) 我愛你(日語) 我愛你(韓語) 我愛你(韓語)

日語：阿伊喜ㄉㄌ路

台語：哇矮里

原住民語：媽打拉瑪咕(排灣族)

越南語：安優 m

客家語：矮唉你

韓語：莎朗類啣

(附件 1-3)

請孩子先抽紙條，家長按紙條上的字把正確的盒子挑出來，親子一起按照字的順序把盒子疊好，(父親可以指導孩子字的排列順序)，盒子不能倒下，若是倒下，要重新再疊。盒子疊好後，親子互相擁抱並說『我愛你』。即算過關，接著，再換下一對來玩。

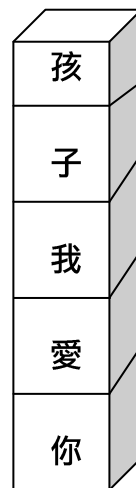
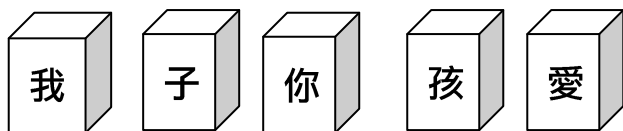

# 外籍配偶家庭父職教育課程

## 面向二：父親與配偶的互動

吃得苦中苦，

方為人上人

## ◆ 新移民父親經營家庭策略～牽手出頭天

課程方案名稱	新移民父親經營家庭策略～牽手出頭天
課程對象	<input checked="" type="checkbox"/> 父親 <input checked="" type="checkbox"/> 母親 <input type="checkbox"/> 孩子(外籍配偶優先適用)
課程設計者	林志郎
課程簡介	針對新移民文化產生的父職角色扮演，以繪本、多媒體等教學媒介，配合體驗活動、互動問答……等父職教育課程，促進親子、夫妻之良性互動，並協助家庭成員檢視家庭角色之功能與互動，透過單元活動協助家庭成員以適宜的情緒表達情緒，以「將心比心」的「同理心」，培養父親以健康、開明的態度面對新移民配偶與子女，進而建構健康的家庭觀及生命觀。
課程概念圖	<pre>                     graph TD                         A[新移民父親經營家庭策略～牽手出頭天] --- B[有她，真好]                         A --- C[愛的支票]                         A --- D[轉個彎遇見愛]                     </pre>

### 一、 設計理念

新移民家庭常因文化認知與傳統父權認知霸權之前提，未能體認正確家庭角色，以致影響家庭的和諧。藉由繪本導讀、體驗活動、互動問答…等父職教育課程，促進親子、夫妻之良性互動，並協助家庭成員檢視家庭角色之功能與互動，透過單元活動協助家庭成員以適宜的情緒表達情緒，以「將心比心」的「同理心」，培養父親以健康、開明的態度面對新移民配偶與子女，進而建構健康的家庭觀及生命觀。

## 學習目標

- 1.加強家庭成員間的深層認識，強化家庭角色的認知。
- 2.體認「文化」存在的是差異，不是優劣
- 3.提供家庭成員溝通機制，促進親子、夫妻之間互動。
- 4.學會觀察家人的心情並注意家人的心情感受，適時予以關懷。
- 5.體認「己所不欲、勿施於人」的習慣，培養「同理心」的態度，藉由省思、互相討論與實踐，落實在生活中能對家庭成員充分聆聽溝通的作為。

三、時間：160 分鐘

## 四、教學活動設計

1.教學目標：

- (1)加強家庭成員間的深層認識，強化家庭角色的認知。
- (2)體認「文化」存在的是差異，不是優劣
- (3)提供家庭成員溝通機制，促進親子、夫妻之間互動。
- (4)學會觀察家人的心情並注意家人的心情感受，適時予以關懷。
- (5)體認「己所不欲、勿施於人」的習慣，培養「同理心」的態度，藉由省思、互相討論與實踐，落實在生活中能對家庭成員充分聆聽溝通的作為。

2.活動人數：12 人

3.活動對象：■父親      ■母親      □孩子(外籍配偶優先適用)

4.活動時間：160 分鐘



5.活動流程

時間	教學內容	教學資源	貼心小叮嚀
	<p><b>活動一：有她，真好</b></p> <p><b>課前準備</b></p> <ol style="list-style-type: none"> <li>1. 將學習空間布置成溫馨、輕鬆的氣氛。</li> <li>2. 安排新移民家庭夫妻二人一組相鄰而坐！</li> <li>3. 準備 CD 唱機，播放「家後」之音樂！並發給「家後」之歌單。</li> <li>4. 教師事先將「朱家故事」投影片放入電腦接上單槍，以便投射在螢幕上。</li> </ol> <p><b>發展活動</b></p> <p>活動(一)：「家事你我他」，教師先隨機請家長分別說出一種「家人要做的事」，代為書寫於小卡紙，隨意吸附於黑板，並複誦！</p> <ol style="list-style-type: none"> <li>1. 教學者先逐一請家長唸出自己的姓名和「家事」。</li> <li>2. 邀請自願家長將黑板上相關的家事做簡易的分類。</li> <li>3. 教學者逐一唸出各「家事」，請家長若有參與過的經驗就舉手，分別就家庭角色（性別）予以紀錄人次。</li> <li>4. 引導家長反思黑板數據呈現的相關意涵。</li> </ol>	<p><b>【教學資源】</b></p> <ol style="list-style-type: none"> <li>1. 單槍投影機、布幕筆記型電腦</li> <li>2. CD 唱機、音樂</li> <li>3. 「朱家故事」投影片</li> <li>4. 「有她，真好」學習單</li> </ol> <p><b>【教學策略】</b></p> <ol style="list-style-type: none"> <li>1. 多媒體教學</li> <li>2. 講述法</li> <li>3. 問題討論</li> <li>4. 團體、個人發表</li> <li>5. 體驗活動</li> </ol>	<p>若無投影片可準備紙本</p>
2 分鐘			
10 分鐘			
8 分鐘			
2 分鐘			
6 分鐘			
2 分鐘			
10 分鐘			
5 分鐘			



5 分鐘	<p>活動(二)：「朱家與我家」，教師播放「朱家故事」投影片。</p>		
5 分鐘	<p>1.請家長討論並說出媽媽在家裡做了哪些「家事」？</p>		
10 分鐘	<p>2.請家長討論並說出「媽媽離家」的原因？</p>		
10 分鐘	<p>3.引導父親反思並說出：在家庭之中，配偶做了哪些家事？</p>		
	<p>活動(三)：「家事一籬筐」。</p>	衣物 20	
	<p>1. 教學者準備 20 件不同類型衣物，分為兩組擺於講桌。</p>		
	<p>2. 由教學者指定夫妻上台，在規定時間內折完衣服。</p>		
10 分鐘	<p>3. 以衣服的整齊度做為教師引導方向。</p>		
	<p>活動(四)：「我愛我的家」</p>	學習單	
	<p>1.教學者分下學習單，請男生家長先將配偶之右手按於學習單空格內。並以筆描出配偶之手模形狀。</p>	筆	
	<p>2.完成之後再請父職角色以右手完全覆蓋於配偶手型之上，由女性配偶依上描繪之。</p>		
5 分鐘	<p>3.兩人完成後，並於學習單指定位置，簽上父職角色姓名。</p>		
	<p><b>綜合活動</b></p>		
	<p>1.教師解說：家人之間的相處，若能將心比心，以同理心的態度來瞭解家庭角色之功能，並懂得適時的協助，將會使讓夫妻和家人關係更加和諧、家庭氣氛更融洽。</p>		
	<p>2.教師預告下次上課將進行「愛的支票」活動。</p>		

<p>2 分鐘</p>	<p><b>活動二：愛的支票</b></p> <p><b>準備活動</b></p> <p>1.將學習空間布置成溫馨、輕鬆的氣氛。 2 安排新移民家庭夫妻三人一組相鄰而坐！ 3. 準備CD唱機，播放「家後」之音樂！並發給「家後」之歌單。 4.準備狀況題目的問題</p> <p><b>發展活動</b></p>	<p><b>【教學資源】</b> 問題卡、簡易白板、白板筆</p> <p><b>【教學策略】</b> 1.講述法 2.體驗法 3.問題討論 4.個人發表 5.價值澄清法</p>	
<p>2 分鐘</p>	<p>活動(一)：我們之間</p> <p>1. 教學者先將【家庭屋】圖卡請各家庭成員簽名後，張貼至黑板。</p>		
<p>14 分鐘</p>	<p>2. 請各家庭之子女到前方領取與家庭人數相同之簡易白板、白板筆。</p> <p>3. 將與會家庭分為二大組，一組參加本活動，一組在旁觀摩！</p> <p>4. 夫妻兩人面相向，子女則坐於側邊！由教學者發問問題，家長填寫時，不得交談或偷窺另一半答案！子女負責記錄雙方比數。</p> <p>5. 問題集：</p> <p>(1).請寫出你先生(老婆)的生日？ (2).” ” ” 最喜歡吃的菜？ (3).” ” ” 的興趣？ (4).” ” ” 的上衣尺寸 (5).” ” 最近全家去玩的地方？ (6).” ” 小孩班級導師的名字？ (7).” ” ” 瓦斯一桶多少錢？ (8).” ” 小孩學習最差的科目？ (9).” ” 你兒子的最近國語月考分數 (10).” ……………</p> <p>(以隨機方式抽問)</p>	<p>教師提醒：當每組進行答題時，提醒家長仔細思考及省思。</p> <p>簡易白板、白板筆</p>	
<p>2 分鐘</p>	<p>6. 由子女和觀摩組擔任評審委員，判斷各家庭的默契和相互瞭解程度。</p>		
<p>2 分鐘 4 分鐘</p>	<p>7. 換組進行。</p>		

<p>7 分鐘</p> <p>5 分鐘</p>	<p>8. 教師進行本活動比數記錄，寫於「家庭屋」圖卡下方。</p> <p>9. 引導家長反思：對家庭成員成長、基本資料和家庭開銷的關懷度。</p> <p>10. 請學童發表對家事操作、家人關懷或上述活動的想法。</p> <p><b>活動(二)：愛的支票</b></p> <p>1. 教學者引導父職家長依「愛家守則」，一起說出對配偶的關心。！</p> <p>2. 教學者說明「愛的支票」的使用方法與意義。</p> <p>3. 由教學者帶領父職家長，一起唸誦「愛的支票」內容！</p> <p>4. 請父職家長在六項支票單（含二張空白）之署名區簽下簽名。</p> <p>5. 請父職家長以右手牽起配偶右手，再逐一唸出支票單之承諾！</p> <p>6. 等念閉後，家長兩人需先擁抱 10 秒鐘，再將孩子抱在其中 10 秒</p>	<p>支票單（學習單）</p> <p>CD 機、音樂</p>	
<p>2 分鐘</p>	<p><b>活動(三)：你是我的家後</b></p> <p>1. 教學者配合音樂帶教唱一次「家後」！</p> <p>2. 請母職家長面向父職家長，由教學者帶領，逐句複誦一次！</p> <p>3. 請父職家長站於配偶後方，子女站於最前方，由配偶持歌單，全家一起合唱「家後」歌曲！</p> <p><b>綜合活動</b></p> <p>教師說明：</p> <p>1. 透過歌曲的詮釋，可以體會女性配偶對家人的關懷和對家庭的付出。</p> <p>2. 對家人的關懷和對家庭的付出，不一定拘泥在金錢的多寡。有時對家人的關心，才是家庭經營最大的基礎。</p> <p>~第三節結束~</p>		

<p>25 分鐘</p>	<p><b>活動三：轉個彎遇見愛</b></p> <p><b>準備活動</b></p> <ol style="list-style-type: none"> <li>1. 教師準備「家庭樹」多媒體，並連結單槍投影。</li> <li>2. 準備衝突轉化學習單【轉個彎遇見愛】</li> <li>3. 準備 CD 唱機，播放「家後」之音樂！安排新移民家庭夫妻三人一組相鄰而坐！</li> </ol> <p><b>發展活動</b></p> <p>活動(一)：家庭樹</p> <ol style="list-style-type: none"> <li>1. 引起動機：播放「家庭樹」多媒體</li> <li>2. 引導家長討論家庭角色與功能：             <ol style="list-style-type: none"> <li>(1).老師利用「家庭樹」多媒體～「角色扮演」按鍵，依隨機角色，逐一邀請家長或學童自行按滑鼠，依出現角色說出對該角色的期許。如點到媽媽，則必須說出：我是好媽媽，因為我會……（自己接續），例如：我是好媽媽，因為我會幫孩子檢查功課。</li> <li>(2).老師點選「恐龍的拜訪筆記」，透過影片跟家長說明溝通及聆聽的技巧。</li> </ol> </li> </ol> <p>活動(二)：轉個彎遇見愛</p> <ol style="list-style-type: none"> <li>1.教師發給「轉個彎遇見愛」學習單，以分組方式，進行故事模擬、意見分享與問題解決模式之研討！             <ol style="list-style-type: none"> <li>(1).一天到晚只會打電動、上網玩遊戲，書不用讀嗎？你以後還能做什麼？（子女互動/教養）</li> <li>(2).唉～我家的老婆是外籍新娘，話都講不好！真是…（傳統迷思）</li> <li>(3).我每天在外面工作累的要命，你們在家裡、在學校真是輕鬆！（父權主義）</li> <li>(4).為什麼沒有考一百分？這麼簡單題目你也不會！你很笨耶！（高</li> </ol> </li> </ol>	<p><b>【教學資源】</b></p> <ol style="list-style-type: none"> <li>1.單槍、筆記型電腦</li> <li>2.「家庭樹」多媒體</li> <li>3.轉個彎遇見愛學習單</li> </ol> <p><b>【教學策略】</b></p> <ol style="list-style-type: none"> <li>1.角色扮演</li> <li>2.講述法</li> <li>3.問題討論</li> <li>4.團體、個人發表</li> <li>5.價值澄清法 （價值澄清：有情緒、衝突與溝通的問題一定是不好的嗎？）</li> </ol> <p>教師試著引導家長發現：衝突的起因，經常歸咎於欠缺良好的溝通技巧；當發生衝突時能以愛為出發點來解決問題。</p>	
<p>5 分鐘</p>			
<p>10 分鐘</p>			

	<p>期望，低關懷)</p> <p>(5).老師又打電話來，妳到底有沒有在管小孩啊？(管教迷思)</p> <p>3. 由各組進行研討，並指派一人發表！說明腦力激盪思考後，對家庭衝突情境之解決方式。</p> <p>4. 教師說明：衝突的起因，多半是欠缺良好的溝通技巧，並引導家長試著將心比心，站在對方的立場想一想。</p> <p><b>綜合活動</b></p> <p>1. 教師說明：家人相處免不了發生衝突，有時衝突不一定是壞事，它能让彼此明白對方的需求和感受，增進相互了解。而適當的解決衝突，也是一種教育，有助學習成長。</p> <p>2. 當家庭發生衝突，可以採以下步驟</p> <p>(1)「停」、「想」、「做」原則：</p> <p>a.先「走開一會兒」或「等一下」，讓自己的情緒穩定下來。</p> <p>b.冷靜的把事情弄清楚、想清楚，再找時間溝通。</p> <p>c.選擇最適當的方法來化解衝突。</p> <p>(2)對衝突事件處理，應留意：</p> <p>a.以精簡扼要方式就事論事，不以情緒性發言。</p> <p>b.傾聽對方說話，以同理心設身處地瞭解其感受。</p> <p>c.將行為的對錯解說清楚，並說出自己的感受及對行為的期望。</p> <p>d.在衝突事件中發現自己有差錯時，應勇於承認錯誤。</p> <p>(3)恢復相親相愛，事後相互摟抱一下。</p>	<p>學習單</p>	
--	---	------------	--

附件一(有她，真好)

# 我愛我的家

經過討論，我看見了我的家可愛的地方……



※我願：……家事，我決定要做更多的服務，可以做的家事有……



簽名

## 附件二(愛的支票)

**愛的支票**

兌現項目：帶領家人外出旅遊  
兌現期限：一個月內



承諾人：



**愛的支票**

兌現項目：幫忙老婆做家事（            ）  
兌現期限：一週內



承諾人：



**愛的支票**

兌現項目：幫忙老婆做家事（            ）  
兌現期限：一週內

承諾人：



### 愛的支票



兌現項目：檢查小孩的功課

兌現規則：檢查一星期



承諾人：

### 愛的支票



兌現項目：

兌現期限：



承諾人：

### 愛的支票



兌現項目：

兌現期限：



承諾人：



## 附件三(轉個彎遇到愛)

### 轉個彎 \* 遇見愛

親愛的家長：

在與家人的對話中，家人許多充滿關愛的心意，往往因為被負面言包裹，而不能順利傳達到你的心中，也許那是無意的，但也會造成你心裡的語的不舒服。因此，要消弭與家人的衝突，首先就在與你能否正面的解讀家人的意思並使用正面的語言回應。請你想一想，下面的情境哪些是你所遇到的，你該如何解毒與解讀？

情境	直覺反應	正面解讀	轉個彎	遇見愛
一天到晚只會打電動、上網玩遊戲，書不用讀嗎？你以後還能做什麼？ (子女互動/教養)	我哪有每天打電動，姐姐弟弟也有打，為什麼不講他們？	關心我，希望我認真讀書，以後能有好生活。	我知道了，我只是查資料，等一下會把電腦關了，上樓去讀書。	你是個好小孩，等一下媽媽會幫你準備一些水果，幫你送上樓去。
唉～我家的老婆是外籍新娘，話都講不好！真是… (傳統迷思)				
我每天在外面工作累的要命，你們在家裡、在學校真是輕鬆！ (父權主義)				
為什麼沒有考一百分？這麼簡單題目你也不會！你很笨耶！ (高期望/低關懷)				
老師又打電話來，妳到底有沒有在管小孩啊？ (管教迷思)				

附件四(家庭屋)



# 勤勞為快樂之父

## 給孩子未來婚姻一個希望~夫妻溝通

設計者：蕭雅文

課程方案名稱	給孩子未來婚姻一個希望~夫妻溝通
課程對象	<input checked="" type="checkbox"/> 父親 <input checked="" type="checkbox"/> 母親 <input type="checkbox"/> 孩子 （外籍配偶家庭優先適用）
課程設計者	蕭雅文
課程簡介	<p>本課程之設計，首先是「雞同鴨講」，為重申溝通重要性的活動，發展活動從「溝通之技巧」開始、「建設性吵架規則」，到管理情緒的方法—「控制脾氣協議書」，以上發展活動之課程主要以教師講述的課程方式進行。最後以狀況題練習作結，皆以金錢觀衝突的狀況題為主，「你的錢、我的錢、我們的錢」、「佈置新房一起來」。教師必須注意的是，溝通方法與資訊也許學員們之前都有所耳聞，教師們可以作以下調整：</p> <p>(1) 依據學員的先備知識來決定溝通課程的時間及課程內容的詳細程度，若學員大部分都已知這些技巧，可以有獎徵答的方式，確定學員都了解，接著課程的重心即可以放在綜合活動的部分，也就是練習如何使用這些溝通技巧的課程。</p> <p>(2) 在夫妻關係中，常常衝突的原因，是來自於金錢的價值觀，因此在綜合活動，提供練習的狀況題，就將以金錢觀、理財觀的衝突為主。教師也可依據學員們真實狀況來更改狀況題目，比如說參加的配偶們，在金錢觀上沒有太大的衝突，反而是子女教養持相反意見的話，便可以教養觀衝突的狀況題為綜合活動的題目。</p>
課程概念圖	<pre> graph TD     A[給孩子未來婚姻一個希望-夫妻溝通] --&gt; B[發展活動]     A --&gt; C[你的錢、我的錢、我們的錢]     A --&gt; D[佈置新房一起來]     B --&gt; E[溝通之技巧]     B --&gt; F[建設性吵架規則]     B --&gt; G[控制脾氣協議書]         </pre>

## 一、設計理念

家庭中夫妻扮演相當重要的角色，夫妻互動會影響其他家人對夫或妻的態度，尤其是孩子對於父親母親的態度，受夫妻互動影響最深，因為父親與母親相處的模式，孩子很容易模仿，進而成為孩子與母親相處的模式。換句話說，如果夫妻不和睦，家人之間的互動都會受影響，譬如說親子關係、婆媳關係等。

在外籍配偶家庭當中，夫妻溝通除了語言不通之外，文化背景、成長背景之不同，也是造成溝通不良的因素，無論如何，兩個來自不同國家、不同文化的人，要先具有包容、尊重，願意了解、願意接納的心意，才能有效溝通，而這也是因為若期望夫妻關係能和諧，首重溝通，需要透過溝通彼此瞭解、彼此尊重，在這樣的前提之下，夫妻的關係才會越來越好。

父母親的夫妻互動，會是孩子模仿的首要範本，當孩子長大成家，和丈夫妻子互動的方式多半以孩子的父母互動方式為基礎，諸多新婚夫妻在結婚之後，都不免將自己的婚姻與父母的婚姻做比較，若婚姻中遭遇困難，也會依照父母親當時如何解決，找到解決方法，這也是本課程命名的意義，「給孩子未來婚姻一個希望」，孩子對於婚姻的認識，並非從認識適婚對象開始，而是從觀察父母親互動開始，因此夫妻溝通除了在當下能夠增進夫妻了解、增進家庭和諧，也是給孩子樹立好榜樣，未來孩子的婚姻也會如同你們的一樣，遇到困難，努力去解決，當孩子學得這樣努力不懈的學習態度，孩子的未來不就相當清朗了嗎！

## 三、學習目標

1. 增進夫妻溝通之能力
2. 增進衝突處理之能力
3. 瞭解情緒管理之技巧

## 四、時間：100 分鐘

## 五、活動人數：20-30 人

## 六、活動對象：■父親    ■母親    □孩子（外籍配偶家庭優先適用）

夫妻一起：若夫妻一起參加課程，可以兩兩一組進行活動。

夫或妻單獨：若夫或妻單獨參加課程，可以三到四人成一小組，進行活動。

## 七、教學活動設計：給孩子未來婚姻一個希望-夫妻溝通

活動說明			
時間	活動步驟	使用材料 (教學資源)	貼心小叮嚀
	<p><b>課前準備</b></p> <p>請授課教師們，先對學員作一簡單調查，包括課前詢問相關問題，以了解他們目前夫妻溝通的狀況。</p> <p>題目包括：婚姻當中常出現的夫妻衝突為何？當面臨這些衝突時，心情為何？並對此衝突做了甚麼處理？</p>		
10 分鐘	<p><b>引起動機：雞同鴨講</b></p> <p>1. 活動目的：透過小活動的進行，了解雙向溝通的重要性。</p> <p>2. 活動方式：</p> <p>(1) 教師請學員拿一張白紙出來，用附件一中的圖一做示範，以口頭講述的方式請學員畫出來，此時學員不能開口講話，看有多少學員跟教師的圖是一樣的。</p> <p>(2) 教師請一位學員上台，以附件一的圖二為題，照教師剛剛的方式，學員看看有多少人的圖會完全一樣。</p> <p>(3) 換一位學員上台，以附件一的圖三為題，這次大家可以開口講話了，試試看這樣會有多少人的圖是一樣的呢？比率會不會提升？(有無回饋的差異)</p> <p>(4) 請學員們先討論看看，前後兩次有什麼差異？你們的感覺怎麼樣？想想看當妳想讓他人知道自已的意見或想法時，你會怎麼表達？</p> <p>&gt;&gt;請學員分組討論，派一位學員在黑板(或其他替代資源)寫要表達意見時的方法。</p> <p>* 活動單元小結：每個人因為個性、性格特質等等的不同而會造成想法、思考與理解的不同，因此溝通在相處中就顯得更為重要。</p>	<p>參考附件一</p> <p>教具：(1)白紙數張</p> <p>(2) 黑板與粉筆</p> <p>可替代黑板之資源：小白板、海報紙(以全班可以看到的大小為主)。</p>	<p>本活動主要為說明跟他人的溝通、相處之道。</p>
3 分鐘			
3 分鐘			
4 分鐘			

<p>60 分鐘 20 分鐘</p>	<p><b>發展活動</b></p> <p><b>活動一：溝通之技巧</b></p> <p>(1) 活動目的：說明兩性溝通的技巧。 (附件二)</p> <p>(2) 實例分享： 夫：「今天晚上老闆說有一個緊急會議，我不能去看孩子的表演了，你一個人去就好了。」<sup>1</sup></p> <p>A：從語言的內容而言，丈夫在告知妻子當天晚上的行程，並且告知他必須自己獨自去看孩子表演；從關係的層次來看，他則是在期待妻子能接納他的困難。<sup>2</sup></p>	<p>參考附件二</p>	<p>教師引導語說明</p> <p>1.丈夫這句話原來的目的是想傳達甚麼訊息？</p> <p>2.我們來看看他的溝通意圖是否如所預期般的被接受了。</p>
	<p>妻（抱怨的口氣）：「下了班還要開會，工作永遠比家庭重要。」<sup>3</sup></p> <p>A：但顯然的，妻子沒有理會丈夫所想傳達的關係訊息。而是用自己的想法去解讀那句話的另一個關係意涵：『自己和孩子在丈夫心目中的重要性比不上工作』，所以他會以抱怨的口氣回應丈夫。</p>		<p>3.妻子接受到的訊息是甚麼？</p>
	<p>夫：「我是這件事的負責人，我需要在場說明，孩子的表演錄下來，我也可以看。」<sup>4</sup></p> <p>A：丈夫也許接收到了，但是卻沒有給予正確的回應，又再度說了一句讓妻子失望的話。</p> <p>妻（生氣的口氣）「你自己去跟孩子交代。」<sup>5</sup></p> <p>A：丈夫提出可以看孩子表演的解決方法，但是妻子卻只接收到：『自己和孩子在丈夫心目中的重要性比不上工作』，索性賭氣的把孩子的失望丟給丈夫去面對、處理。</p>		<p>4.丈夫是否接收到妻子的訊息？</p> <p>5.妻子是否正確的接收到訊息？</p>

	<p>夫（生氣的口氣）：「你講不講理啊！」<sup>6</sup></p> <p>A：因丈夫接收到隱含在內容裡面的關係訊息：『被妻子否定』，所以會有生氣的情緒產生。</p> <p><u>*活動單元小結：家庭中常常上演類似的溝通情結，忽略溝通中的「關係」訊息，使的溝通失效，甚至讓家人都因不被了解而受到傷害。為了避免這種傷感情的溝通，家人必須學會溝通中關係訊息的正確解讀和傳達。</u></p>		<p>6.丈夫接收到甚麼訊息，所以有如此的回應？</p>
<p>20 分鐘</p>	<p><b>活動二：建設性吵架規則</b></p> <p>吵架的題目設計為學員們的經驗，比較能符合不同學員的需求，此練習才會有效果。但是很可能會討論不出吵架的情境題，因此教師可以視不同班級狀況，預先準備一兩題，也可在課程開始前，讓學員們填寫資料中回答是否曾經吵架過，以及吵架的內容為何。</p> <p>1. 活動目的：吵架不一定是負面的，透過正向的”吵架”，可以增進雙方的了解，可以解決問題，但有效吵架的規則，需要先知道</p>		
	<p>2. 建設性吵架規則：</p> <p>(1) 吵架時不使用暴力及威脅性言詞。</p> <p>(2) 吵架時不中傷對方，包括以「你(妳)」為開頭的句子。例如「你(妳)是笨蛋啊！」、「你(妳)無理取鬧！」、「你(妳)瘋了！」。</p> <p>(3) 不翻舊帳。</p> <p>(4) 將焦點集中在當下所爭執的議題。</p> <p>(5) 晚上十點之後不要爭吵。</p>		



	<p>(6) 若是其中任何一位喝酒，絕不吵架。</p> <p>(7) 若是任何一方發現吵架有升高的趨勢，或是害怕自己會失去控制，可以提出「暫停」，讓吵架暫時停止。但是提出「暫停」的一方要在至少相隔三十分鐘以後，主動繼續溝通。</p> <p>(8) 不要互相指責對方的錯誤。</p> <p>(9) 吵架中，當任何一方感到有自我防衛的現象時，願意主動承認。例如，當一方開始噘嘴不說話時，就有可能是自我防衛。</p> <p>(10) 如果有一方之道自己是錯了，要立即承認錯誤。</p> <p>(11) 爭吵結束之後，雙方各自提出解決的方式，並盡量達成共識。</p> <p>(12) 爭吵結束之後，檢視一下是否任何一方有殘存的情緒或憤怒尚未紓解。若有，舊情感受傷的部分與對方溝通，但不做人身攻擊。</p> <p><b>3. 建設性吵架練習：</b></p> <p>(1) 請在場的學員們討論夫妻間最常出現的衝突，吵架的原因或不愉快的對話情節。至少討論出三個狀況題。</p> <p>(2) 教師隨機抽選一組，讓他們選擇其中一個狀況題，練習以吵架規則吵架。若時間充裕，可以多抽幾組練習。</p>		
--	--	--	--

<p>20 分鐘</p>	<p><b>活動三：控制脾氣協議書</b></p> <p>1. <b>活動目的：</b>夫妻難免會爭吵，可是當自己無法控制怒氣時，該怎麼辦，如何能讓事情不會越發嚴重？透過活動，認識自己控制情緒的方法，認識最受不了配偶的什麼反應，自我了解後，提供給配偶參考，達到彼此了解的目的，也能了解彼此的情緒警示燈（怎樣的行為或語言會激怒對方）</p>		<p>* 教師引導語：可以透過小組討論或分享的方式，增加學員們控制情緒的方法。</p>
	<p>1. <b>控制脾氣協議書內容：</b>                  回答下列問題，也可提供給另一半做參考：                  (1) 想出十個可以控制自己情緒的方法。如深呼吸、親吻對方、擁抱對方、冷水洗臉等。</p> <p>(2) 自己在生氣的時候，最受不了對方說甚麼話，或是做怎樣的反應？</p> <p>(3) 告訴對方，哪一種生氣的理由和發洩的方式是自己所無法忍受的？</p> <p>2. <b>控制脾氣協議書內容：</b>                  回答下列問題，也可提供給另一半做參考：                  (1) 想出十個可以控制自己情緒的方法。如深呼吸、親吻對方、擁抱對方、冷水洗臉等。</p> <p>(2) 自己在生氣的時候，最受不了對方說甚麼話，或是做怎樣的反應？</p> <p>(3) 告訴對方，哪一種生氣的理由和發洩的方式是自己所無法忍受的？</p>		

<p>30 分鐘 15 分鐘</p>	<p><b>綜合活動</b></p> <p><b>活動一：你的錢、我的錢、我們的錢</b></p> <p>1. 如何建立理財共識？</p> <p>每對夫妻都會發現在「我的就是你的」的共有關係和「我的還是我的」私有權利，兩者間存在矛盾和摩擦。尤其當涉及金錢問題時，更需要分清楚甚麼時候可以是「我的就是你的」，而甚麼時候則是「我的還是我的」。</p>		<p>*教師引導語：並不是要夫妻討論如何分財產，很多時候衝突是來自於不瞭解，當充分溝通、了解雙方想法時，就會少走許多冤枉路。</p>										
	<p>要如何建立理財上的共識呢？可以從下面幾點著手：</p> <p>(1) 建立一個家庭基金：公共開銷，應由兩人共同支付。</p> <p>(2) 瞭解共同的財政支出：夫妻都需瞭解家裡的財務狀況。</p> <p>(3) 部分收入保持獨立支配：除了公共基金外，夫妻都可以有一筆專屬自己花用的錢。</p> <p>2. 你是統派？還是獨派？</p> <p>在你們決定走哪一個理財路線前，可以參考下面的表格，並且討論一下。</p> <table border="1" data-bbox="311 1305 946 1765"> <thead> <tr> <th data-bbox="320 1317 632 1413">統派 (集中一人管理)</th> <th data-bbox="632 1317 938 1413">獨派 (各自管理)</th> </tr> </thead> <tbody> <tr> <td data-bbox="320 1413 632 1458">1. 誰來負責？</td> <td data-bbox="632 1413 938 1458">1. 誰負責付房貸或租金？</td> </tr> <tr> <td data-bbox="320 1458 632 1547">2. 每人每個月的零用錢有多少？</td> <td data-bbox="632 1458 938 1547">2. 誰負責家裡的雜費開支？</td> </tr> <tr> <td data-bbox="320 1547 632 1637">3. 要不要開個聯名戶口，把每個月剩餘的錢存出來？</td> <td data-bbox="632 1547 938 1637">3. 要不要每個月每人拿一些錢存在聯名戶口內，可作突發事件的開支或將來小孩的教育費？</td> </tr> <tr> <td data-bbox="320 1637 632 1727">4. 餘下的錢要投資？存定期？還是存起來就好了？</td> <td data-bbox="632 1637 938 1727"></td> </tr> </tbody> </table>	統派 (集中一人管理)	獨派 (各自管理)	1. 誰來負責？	1. 誰負責付房貸或租金？	2. 每人每個月的零用錢有多少？	2. 誰負責家裡的雜費開支？	3. 要不要開個聯名戶口，把每個月剩餘的錢存出來？	3. 要不要每個月每人拿一些錢存在聯名戶口內，可作突發事件的開支或將來小孩的教育費？	4. 餘下的錢要投資？存定期？還是存起來就好了？			
統派 (集中一人管理)	獨派 (各自管理)												
1. 誰來負責？	1. 誰負責付房貸或租金？												
2. 每人每個月的零用錢有多少？	2. 誰負責家裡的雜費開支？												
3. 要不要開個聯名戶口，把每個月剩餘的錢存出來？	3. 要不要每個月每人拿一些錢存在聯名戶口內，可作突發事件的開支或將來小孩的教育費？												
4. 餘下的錢要投資？存定期？還是存起來就好了？													

不論你們採取的是哪一種財務管理，基本上都有好處和壞處：

管理方式	好處	壞處	適合對象
算出每月家庭開銷的金額，由夫妻二人各負擔一半，並且把錢集中在共同的戶頭，一起支用。	達到夫妻平等，各自盡了義務，也有參與開銷的權力。	如果夫妻收入差距太大，易起爭執。	雙方收入差不多的夫妻。
統計每月家庭開銷，再按照夫妻收入的比率，各自交出負擔的那一部分，把錢集中在共同帳戶內。	能依收入的比例來分擔家庭開銷，較具公平性，對於收入低的一方可減輕壓力。	如果每月的開銷金額龐大的話，對於收入高的一方得拿出來的金額也就不少。	互相尊重的夫妻
把夫妻所有的收入都集中在共同帳戶內。	有錢一起花，沒錢一起窮，表現出夫妻二人的同心。	夫妻二人容易因該不該花錢的看法不同太大而起爭執。	所有的夫妻

15 分鐘

**活動二：佈置新房一起來**

1. **活動目的：**透過情境題練習夫妻溝通的技巧。

2. **活動內容：**

如果你們各自擁有一千點的預算，面對要布置未來的新房時，你該如何安排？請針對下面的採購目錄表格，圈選出想要購置的物品和預算，圈選完成後，想想下面的問題：

- (1) 自己購置物品、點數分配的動機與想法。
- (2) 若不要買有些物品看法不同時，如何解決？
- (3) 哪些東西由自己來買，哪些由對方來買比較好？為什麼？

3. 採購目錄：

採購項目	點數(品質差異)	採購項目	點數(品質差異)
1.電視機	20 30 40	21.衣櫃	05 10 15
2.冷氣機	20 30 40	22.地毯	20 30 40
3.電風扇	05 10 15	23.微波爐	05 10 15
4.冰箱	20 30 40	24.書架	20 30 40
5.瓦斯爐	20 30 40	25.酒櫃	20 30 40
6.電磁爐	20 30 40	26.全身鏡(立鏡)	05 10 15
7.排油煙機	20 30 40	27.書桌	05 10 15
8.洗衣機	20 30 40	28.躺椅	20 30 40
9.烘乾機	20 30 40	29.電動按摩椅	20 30 40
10.餐桌	20 30 40	30.按摩浴缸	20 30 40
11.沙發	20 30 40	31.電腦	20 30 40
12.電視櫃	20 30 40	32.咖啡組	05 10 15
13.茶几	20 30 40	33.水床	20 30 40
14.音響	20 30 40	34.水晶飾品	20 30 40
15.DVD	20 30 40	35.魚缸	20 30 40
16.錄影機	20 30 40	36.飲水機	05 10 15
17.壁畫	20 30 40	37.門簾	05 10 15
18.雙人床	20 30 40	38.大型檯燈	20 30 40
19.梳妝台	20 30 40	39.V8	20 30 40
20.床頭音響	20 30 40	40.吸塵器	05 10 15

\*課程總結：夫妻應是能相偕一生的伴侶，夫妻關係需要經營，除了有心，還要有技巧。回顧今天上課的內容包括：溝通原則與技巧、建設性吵架規則與練習、最後以一個金錢使用的情境題作結，請把想好好經營夫妻關係的心，化做行動，很多事情不講，便沒有人能知道你的心意。

學習評量：

- (1) 成員能覺知夫妻溝通的重要性。
- (2) 成員能在綜合活動的練習中，使用課程所介紹的溝通技巧。
- (3) 成員能覺知溝通最重要的是尊重、願意傾聽與包容。

## 參考資料

教育部編印，2004。婚前教育手冊—交友篇。教育部。

張德聰、曾端真、王淑俐合著，2007。人際溝通的藝術。台北縣：空大。

台灣師大家庭教育中心編撰，2003。幸福婚姻在我家。教育部。

## 五、附錄

◎引起動機教材：

附件一：「雞同鴨講」

◎發展活動教材：

附件二：溝通之技巧

◎綜合活動教材：

附件三：你的錢、我的錢、我們的錢

## 附件一：「雞同鴨講」

(圖一)

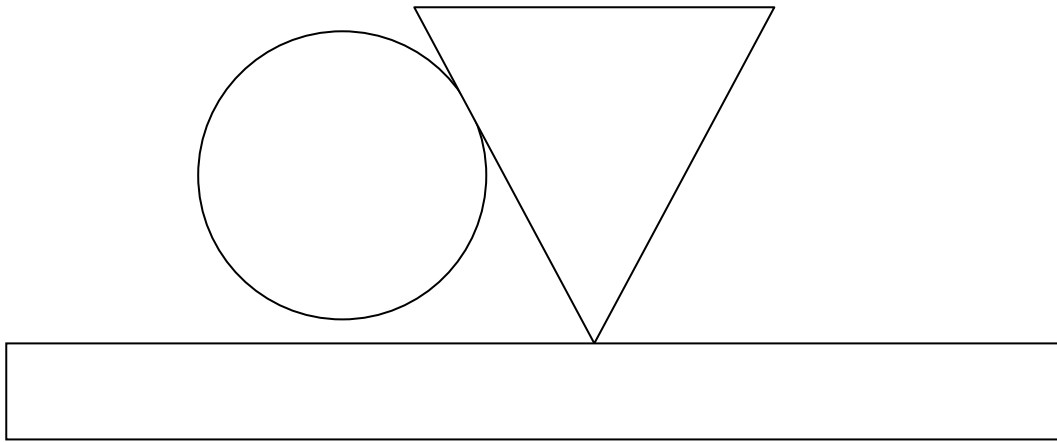

(圖二)



圖三

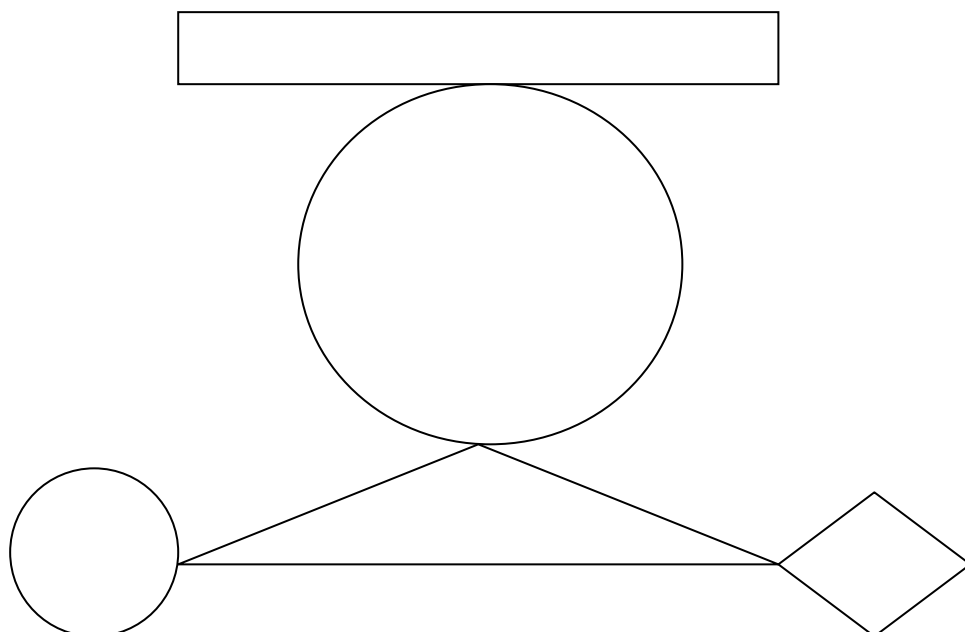

## 附件二：溝通之技巧

溝通是一種訊息流通的歷程。當彼此訊息能有效的流通時，就能達到溝通的目的。對於人際溝通的歷程，可以下圖呈現之：

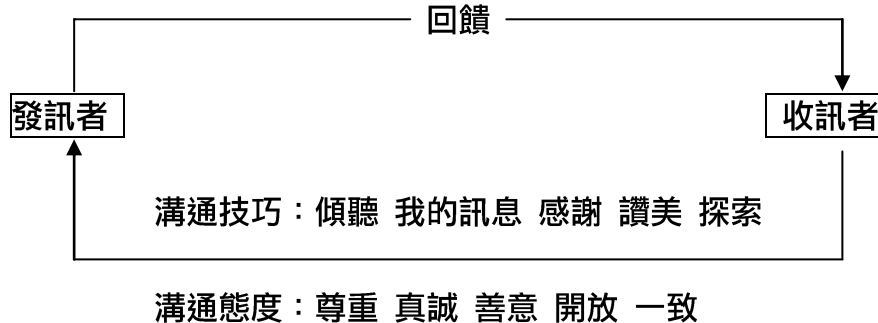

- 一、發訊者是啟動溝通歷程的人，收訊者是訊息傳達的對象。
- 二、訊息能否正確流通，取決於發訊者是否有良好的溝通態度及溝通技巧。
- 三、發訊者的期望、信念與價值觀，經由溝通管道讓收訊者了解。
- 四、收訊者也可經回饋方式澄清並表達自己的期望、信念與價值觀。
- 五、雙方藉由相互回饋的方式，增加彼此之了解及滿意度。

### 營造溝通機會：有效的傾聽

情侶要製造感情生活中的溝通機會，必須彼此都有「有效傾聽」的概念與技巧。有效傾聽除了用心去了解對方的心，也必須注意「非語言」部分所傳達的訊息。肢體語言即是重要之非語言訊息，包括聲音、面部表情、行為動作等。從肢體語言可觀察出對方更深層的意思，如：面對男朋友問喜不喜歡他送的禮物，女方並不怎麼喜歡，但又不願潑男友冷水，口中回答喜歡，但聲音平淡，面無表情，從此處即可觀察出女友心中真正的想法了。

### 非口語的溝通

與別人互動時，除了語言內容外，說話的聲調、速度、語氣（冷漠、溫和），我們的臉部表情、眼神、身體的姿態、動作、與對方保持的距離等，都能傳達出各種意義。例如：彼此眼光接觸的頻率愈高，表示喜歡的程度愈強。

聲音就像臉，有著各種不同的表情。以上揚的音調說「好」，傳達出歡喜甘願的感覺。但同一個「好」字，如果以平板低沉的聲音說出來，給人的感覺就是一種無可奈何的情緒。有時我們甚至不用知道別人說話的內容，只需要憑著所聽到的聲音頻率的高低、音量大小、速度快慢及抑揚頓挫等等，就可以揣測對方的想法。

### 反映傾聽

「聽者」必須以不批評的態度接納對方的感受或意思，才能顯示出對對方的尊重及設身處地的了解。「反映傾聽」是站在對方的立場來看事情，不加入自己的分析、勸告、



價值判斷、建議。然後用自己的話表達出來，並向對方求證是否有會錯意。

### 溝通原則

相愛容易相處難！想要有效溝通要掌握以下原則：

- 1.深入了解對方的性格喜好及特質。
- 2.設身處地為對方著想，體會對方的心裡感受並相互體諒。
- 3.掌握彼此的需要與目標，並相互滿足，建立共同努力的願景。
- 4.熟悉彼此的溝通模式，掌握交往的方向和目標。
- 5.有衝突狀況發生時，需立即有溝通行動，不可拖延或敷衍了事，並避免因衝突而傷害了親密關係。

當夫妻沒有體察到自己溝通的特有模式，及對異性溝通模式的期待時，就容易造成溝通不良或衝突。因此提醒夫妻，在溝通上有三項可努力的方向：

- (一) 培養耐心、善意聆聽對方的習慣。
- (二) 鼓勵女性以「我的訊息」較直接表達自己的想法。
- (三) 訓練男性解讀他人及表達自己情緒感受的能力。

### 舉例

夫：「今天晚上老闆說有一個緊急的會議，我不能去看孩子的表演了，你一個人去就好了。」

(教師引導語：丈夫這句話原來的目的是想傳達甚麼訊息？)

A：從語言的內容而言，丈夫在告知妻子當天晚上的行程，並且告知他必須自己獨自去看孩子表演；從關係的層次來看，他則是在期待妻子能接納他的困難。

(教師引導語：我們來看看他的溝通意圖是否如所預期般的被接受了。)

妻（抱怨的口氣）：「下了班還要開會，工作永遠比家庭重要。」

(教師引導語：妻子接受到的訊息是甚麼？)

A：但顯然的，妻子沒有理會丈夫所想傳達的關係訊息。而是用自己的想法去解讀那句話的另一個關係意涵：『自己和孩子在丈夫心目中的重要性比不上工作』，所以他會以抱怨的口氣回應丈夫。

夫：「我是這件事的負責人，我需要在場說明，孩子的表演錄下來，我也可以看。」

(教師引導語：丈夫是否接收到妻子的訊息？)

A：丈夫也許接收到了，但是卻沒有給予正確的回應，又再度說了一句讓妻子失望的話。

妻（生氣的口氣）「你自己去跟孩子交代。」

(教師引導語：妻子是否正確的接收到訊息？)

A：丈夫提出可以看孩子表演的解決方法，但是妻子卻只接收到：『自己和孩子在丈夫心目中的重要性比不上工作』，索性賭氣的把孩子的失望丟給丈夫去面對、處理。

夫（生氣的口氣）：「你講不講理啊！」

（教師引導語：丈夫接收到甚麼訊息，所以有如此的回應？）

A：因丈夫接收到隱含在內容裡面的關係訊息：『被妻子否定』，所以會有生氣的情緒產生。

夫妻如果懂得善用不同時期的溝通技巧，對彼此情感的培養一定有非常大的幫助。

### 附件三：你的錢、我的錢、我們的錢

每對夫妻都會發現在「我的就是你的」的共有關係和「我的還是我的」私有權利，兩者間存在矛盾和摩擦。尤其當涉及金錢問題時，更需要分清楚甚麼時候可以是「我的就是你的」，而甚麼時候則是「我的還是我的」。

要如何建立理財上的共識呢？可以從下面幾點著手：

- (1) 建立一個家庭基金：公共開銷，應由兩人共同支付，因此，可以根據夫妻倆的收入，各自拿出合理、足夠的金額，存入公共的帳戶。並共同計畫及安排這個公共基金的運作，使夫妻倆可以適度、合理的使用。
- (2) 瞭解共同的財政支出：由一人負責掌管家裡的支出，並不代表另一個人可以對家裡的財務狀況一無所知或不能過問。每個月都應進行小結算，瞭解當月的支出狀況，以適度的調整消費情形，或是針對要買的大件物品做出存錢規劃。
- (3) 部分收入保持獨立支配：除了公共基金外，夫妻都可以有一筆專屬自己花用的錢。這種安排是讓彼此可以有靈活支用的空間，避開因理念不同而起的爭執，也比較不會有處處受牽制的感覺。不過，即使是自己可以自行支配的開銷，最好能如實記錄自己的消費情形，開誠佈公的與對方分享(並非報告)支出狀況及原因。



**不要小看自己，**

**因為自己有無限的可能**

◆ 全球下南洋－認識多元文化

課程方案名稱	全球下南洋－認識多元文化
課程對象請打「√」	<input checked="" type="checkbox"/> 父親 <input checked="" type="checkbox"/> 母親 <input type="checkbox"/> 孩子（外籍配偶家庭優先適用）
課程設計者	陳怡臻、蔡欣育
課程簡介	<p>有人說婚姻是指「兩個家庭的結合」，但其實有的時候婚姻甚至是指「兩個文化的結合」，後者也稱做「跨國婚姻」或「跨國家庭」。隨著科技與交通的演進與便利，無形之中拉近了國與國之間的距離，也讓許多不同國籍的人能夠有機會認識並生活在一起，但是，畢竟每一種文化都有其獨特性，也因此每一種文化都塑造了其特有的文化傳統與人文風情，而當不同文化背景的兩個人相遇時，若要是能相處融洽，則首先必須要瞭解彼此國家的文化，從瞭解文化的過程中，進而才得以包容彼此的生活習慣與行為方式，營造良好的家庭氣氛。</p> <p>本方案為一單元一百分鐘的課程，首先主要藉由闖關遊戲，來幫助父母親認識多元文化，其次則透過教育部社教司編製的影片，來協助父母親深入瞭解東南亞五國的歷史背景與人文風情，最後再以角色扮演的方式，來引導父母親學習如何解決生活中所可能面臨的問題。</p>
課程概念圖	<pre> graph TD     A[全球下南洋－認識多元文化] --- B[ ]     B --- C[引起動機 活動一、闖關遊戲]     B --- D[發展活動 活動二、認識我們的家]     B --- E[綜合活動 活動三、模擬實境]     </pre>

## 一、設計理念

近年來，隨著外籍配家庭的比例日益增加，有越多不同文化背景的新住民成為台灣文化的一部分，因此多元文化的議題逐漸受到重視。而面對多元文化時代的到來，文化衝突隨處可見，由其在外籍配偶家庭，因為夫妻文化的差異，對彼此的許多生活價值、態度都不瞭解，在相處上容易產生許多誤會。希望藉由活動的參與，讓外籍配偶的丈夫能夠對其妻國文化有進一步的認識，瞭解不同文化之間的差異，學會相互尊重、彼此包容。

在課程設計上，以活動方式進行，希望參與者能在輕鬆的氣氛中，透過活動遊戲的方式學習、認識妻國文化。並藉由參與者彼此生活經驗的分享，做一情感交流，透過不同的情境題目，一同腦力激盪，帶入參與者的生活經驗，反省平常生活的許多盲點，一起檢討找出適合的處理方式。期望參與者不僅是認識多元文化，並能將尊重、包容的態度實踐於生活。

## 二、課程使用說明

本課程之設計，一開始透過讓參與者分組闖關的遊戲，作為引起動機，帶動活動氣氛，提高參與感，並增加參與者彼此互動的機會，不會因不熟識而顯得陌生。活動帶領者可多提供參與者彼此互動的機會，多藉由問題引起參與者的求知慾。進而引導進入發展活動—認識我們的家。播放影片並適時搭配講解，透過視覺與聽覺的學習強化參與者的印象。最後以模擬實境做為綜合活動，多提供參與者分享自身經驗的機會，彼此有一正向情感支持，一起省思，落實對多元文化的尊重與包容，體諒自己的家人。

## 三、學習目標

- 1.能欣賞多元文化的特色。
- 2.能瞭解他國文化與台灣文化的異同之處。
- 3.能解決多元文化衝擊之下的生活問題。

時間：100 分鐘

三、 活動人數：20-30 人

四、 活動對象：■父親 ■母親 □孩子（外籍配偶家庭優先適用）

夫妻一起：若夫妻一起參加課程，可以兩兩一組進行活動。

夫或妻單獨：若夫或妻單獨參加課程，可以四到五人成一小組，進行活動。

## 五、教學活動設計：全球下南洋－認識多元文化

活動說明			
時間	活動步驟	使用材料 (教學資源)	貼心小叮嚀
10 分鐘 (預計活動時間為 10 分鐘。教師可依實際教學情況斟酌活動時間)	<p><b>引起動機</b></p> <p><b>活動一：闖關遊戲</b></p> <p>1.活動方式： 透過一層層關卡之問題搶答，採小組競賽方式，讓爸爸們學習妻國的各项文化知識。</p> <p>2.題目類型： 以傳統習俗分類，包含食、衣、住、行等東南亞國家文化。</p> <p>3.參與對象： 爸爸們。</p> <p>4.分組方式： 每組參與的爸爸，其配偶需來自不同國家。</p> <p>5.遊戲規則： 教師：教師是競賽主持人，負責念出題目並裁決答案正確與否。在各組答對問題之後，將此題所配合的領域加以介紹與講解（綜合東南亞各國）。 參與者：各小組以擲骰子比大小的方式決定答題優先順序，取得優先答題組，依照老師投影片播放的題目類型選擇挑戰的題目。若挑戰成功，可繼續下一關卡；若挑戰失敗，則開放其餘各組搶答，搶答成功的組別即可取得答題權，選擇題目繼續挑戰。</p> <p>6.活動總結： 教師針對闖關遊戲的題目，以及各小組的反應、答題情形給予回饋。並告知參與者在接下來的活動中還有精彩的影片，在闖關遊戲裡有不懂的題目或疑惑都可以獲得解答。</p>	電腦、投影機、PPT、骰子、搶答鈴	教師引導語說明或提醒尊重多元的話語，強調多元的重要
60 分鐘	<p><b>發展活動</b></p> <p><b>活動二：認識我們的家</b></p> <p>1.活動方式： 教師以「先播放影片後講解」的方式，分別依序將東南亞五國的文化做介紹。(教師可依教學進度或實際參與者之配偶國籍調整影片播放內容與時間長短)</p>	電腦、投影機、PPT、東南亞國家影片	帶入影片觀賞，可與之前闖關遊戲的問題做一呼應，提醒參與者不僅

<p>30 分鐘</p>	<p><b>2.影片內容：</b> 由教育部社教博識網建置。 影片名稱：透過教育，沒有距離～擁抱多元國際新未來 影片介紹：影片包含東南亞五國文化概況，透過「前言、概況、食、衣、住、行、育、樂、小叮嚀、問候語教學、結語」等段落進行介紹，以深入淺出的方式讓觀眾了解各國資訊。 總長度：55 分鐘 聲音語言：華語／臺灣閩南語 內容選單：越南篇、印尼篇、泰國篇、菲律賓篇、柬埔寨篇</p> <p><b>3.老師講述內容：</b> 教師可參考「外籍配偶家庭父職教育需求及課程方案發展研究計畫」研究團隊提供之參考資料。(詳附件二)參考資料內容包含東南亞五國傳統習俗簡介，主要針對影片不足的部份做補充，例如價值觀、禁忌等。</p> <p><b>4.活動總結：</b> 教師提醒參與者認識妻國文化，對夫妻間的相處是有幫助的，可以減少許多不必要的誤會。並告知參與者如果想學習、認識更多妻國文化，可以從哪裡獲的較多資訊。</p> <p><b>綜合活動</b> <b>活動三：模擬實境</b></p> <p><b>1.活動方式：</b> 教師發下情境題目(詳附件三)，參與者分組討論十分鐘之後，將分配到的情境問題即其解決方法分享給其他組別，呈現內容應包含：(1) 指出情境中的問題，(2) 以敘述的方式分享小組討論後擬出的解決方法。</p> <p><b>2.活動總結：</b> 教師將各小組的分享做統整與回饋，並透過情境題目與小組的分享，強調尊重多元文化的重要性。</p>	<p>電腦、投影機、情境題目</p>	<p>是知道而已，而要確實融入自己的生活</p> <p>除了思考情境問題，教師可多讓參與者分享自己的經驗，或者詢問這些情境在自己的生活中是否發生過，與生活作連結</p>
--------------	---	--------------------	--

## 學習評量：

1. 能舉例至少三項妻國文化的特色。
2. 能指出至少三項妻國文化與台灣文化的異同處。
3. 能說明多元文化衝擊之下的生活問題之解決方法。

## 參考資料

教育部編印，2004。婚前教育手冊—交友篇。教育部。

教育部，2008。透過教育，沒有距離～擁抱多元國際新未來。教育部。

張德聰、曾端真、王淑俐合著，2007。人際溝通的藝術。台北縣：空大。

台灣師大家庭教育中心編撰，2003。幸福婚姻在我家。教育部。

## 附件一：活動一的題目與解答

### 飲食

#### 【印尼】

1. 印尼因為宗教信仰的關係，很少以哪一種動物為肉食來源？  
(1)牛(2)豬(3)雞(4)羊
2. 什麼是沙嗲？  
(1)一種湯(2)一種熱帶果實(3)一種肉串(4)一種炒麵
3. 印尼人最常使用的吃飯工具？手

#### 【泰國】

1. 泰國菜常會加哪一種調味料？  
(1)胡椒粉(2)魚露(3)甜麵醬(4)辣椒醬
2. 泰國菜常有的口味有哪些？  
酸、甜、辣
3. 為什麼泰國料理的口會很重？  
地處熱帶，重口味可以提振食慾

#### 【越南】

1. 越南人吃青菜常常會如何料理？  
(1)用川燙的(2)炒的(3)煮湯(4)吃生的青菜
2. 在越南很好的伴手禮是？  
(1)鹹魚(2)臘腸(3)水果(4)餅乾  
→因為越南人喜歡吃很鹹的東西，鄉下地方的冰箱不普遍，所以「鹹魚」是很好的伴手禮。



## 節慶

### 【泰國】

1. 泰國的萬佛節在每年泰曆的幾月幾日舉行？3月15日
2. 請問泰國的母親節是幾月幾日？8月12日
3. 請問泰國的父親節是幾月幾日？12月5日
4. 每年的泰曆8月15日，在泰國東北部的烏汶府寺廟前可以欣賞到幾百支高達數尺、雕工極為精緻的蠟燭，藉以表示佛教齋戒期的開始，請問這是泰國的哪一節慶？蠟燭節
5. 潑水節又稱「宋幹節」，每當潑水節來臨，不論在曼谷或是泰國其它地方都會舉行宗教慶典及各項慶祝活動。請問在潑水節裡「潑水」的含意為何？4月13日是「瑪哈宋幹日」也是泰國的新年，人們潑水表示恭喜及祝福之意。

### 【菲律賓】

1. 請問菲律賓的母親節是幾月幾日？5月的第二個星期日
2. 請問菲律賓的父親節是幾月幾日？6月的第三個星期日
3. 請問菲律賓的獨立紀念日是幾月幾日？6月12日
4. 菲律賓人為了紀念1896年被西班牙人處死的國家英雄-黎剎博士，在12月30日當天他的雕像下會堆滿鮮花，全國降半旗追念他，且有遊行活動等，請問此為菲律賓的哪一節慶？黎剎節
5. 4月9日巴丹島日是為了紀念哪一事件？第二次世界大戰與日軍在巴丹島的血戰

### 【越南】

1. 越南國父胡志明誕辰紀念日是幾月幾日？5月19日
2. 1975年北越軍隊攻陷南越首都西貢之日稱為南方解放日，請問是在幾月幾日？4月30日
3. 為紀念1945年胡志明發表《獨立宣言》，越南政府將幾月幾日訂為其「獨立日」？9月2日
4. 2007年越南政府將農曆三月初十定為國家假日，請問是為了紀念何人？為祭祀越南民族始祖一雄王

### 【印尼】

1. 在印尼有個國定假日，是以整天的安靜無聲來慶祝，不可以點燈或工作，也不能有任何交通行為，甚至連國際機場都要24小時關閉。請問這是他們的什麼節日？農曆的新年，統稱寧靜日
2. 對峇里島民而言，哪項活動並非單純的娛樂性質，反而昇華成了與神溝通的管道，因此常出現在許多宗教慶典裡？舞蹈

## 宗教

### 【泰國】

1. 請問泰國國教為何？佛教

### 【菲律賓】

1. 請問在菲律賓為百姓所信奉最大宗的宗教為何？天主教

### 【越南】

1. 請問傳統宗教信仰深受中國影響，和台灣一樣也會拿香拜拜的國家是哪一國？越南

### 【印尼】

1. 請問在印尼為百姓所信奉最大宗的宗教為何？伊斯蘭教
2. 請問峇里島民所信奉的宗教為何？印度教

## 禁忌

### 【印尼】

1. 不要用哪一隻手向印尼人握手？  
左手。(印度教認為左手不乾淨)
2. 人體哪個部分是神聖的，未經同意不可觸摸？  
頭部。頭部是神聖的，千萬不要拍別人的頭部，即使對方是小孩子。

### 【泰國】

1. 參加泰國人的婚禮不可穿什麼顏色？  
(1)紅(2)白(3)紫(4)黃  
→參加婚禮不要穿白色服裝，因白色是新娘的專用色。
2. 盡量不要穿哪種顏色的衣服？為什麼？  
紫、黑  
戴孝的寡婦穿紫色，黑色只在葬禮上穿，所以也不要穿紫色和黑色的服裝。
3. 人體哪個部分是神聖的，未經同意不可觸摸？  
(1)肩膀(2)手(3)頭(4)背  
泰國人相信每個人頭上都有精靈，因此不可摸泰國人的頭。也不許用手指著對方說話。

### 【越南】

1. 越南女性雙手在胸前交叉表示？  
(1)生氣(2)不禮貌(3)尊重(4)謝謝
2. 在喜慶和祭祀活動中，忌諱穿哪一顏色的服裝？  
(1)紫(2)黃(3)黑(4)白
3. 小孩上學忌吃飯鍋巴，因為？  
(1)怕長不高(2)怕有壞事發生(3)怕變得愚笨
4. 夫妻忌諱哪些事？  
(1)用一條洗臉毛巾(2)除自己丈夫或妻子以外的人用自己的梳子(3)互遞牙籤  
(4)丈夫幫妻子打掃

## 附件二：研究團隊提供之參考資料

# 印尼

### 一、原鄉風情

#### 1. 國情概述

正式國名：印度尼西亞共和國（The Republic of Indonesia）

首都：雅加達（Jakarta）



#### ←國旗

旗面由上紅下白兩個相等的橫長方形構成，長與寬之比為 3：2。紅色象徵勇敢和正義，也象徵印尼獨立以後的繁榮昌盛；白色象徵自由、公正、純潔，還表達了印尼人民反對侵略、愛好和平的美好願望。人們將此二種顏色視為太陽與月亮之表徵。



印尼國徽

#### ←國徽

由金色的神鷹、盾和綬帶組成。神鷹象徵創造力。神鷹的兩翼各有 17 根羽毛，尾羽有 8 根，這是為了紀念印尼的獨立日—8 月 17 日。中間的黑色小盾和五角星代表伊斯蘭教的宗教信仰，也象徵建國的五大原則；水牛頭、榕樹、棉繩和稻穗分別象徵主權在民、民族意識、富足和公正。鷹爪抓著的綬帶上用古印尼文寫著“異中求同”。中間的黑線代表國家領土橫跨赤道。

印尼為總統制國家，中央政府由總統、人民協商會議、人民代表議會、最高法院、最高評議院及審計院組成，總統為國家元首亦為最高行政首長，任期五年，連選得連任一次，其立國的五大原則—「pancasila」為：(1)信仰真神 (2)人道主義 (3)國家統一 (4)民主 (5)社會正義。

印尼 主要礦產有石油、天然氣、煤、銅、金、銀等，是世界著名的液化天然氣出口國、亞太地區重要的產煤國和世界煤碳出口國。熱帶資源豐富，森林面積約為 1.45 億公頃，佔國土面積的 74%。橡膠和椰子產量居世界第二位。重點產業則有：紡織成衣業、消費性電子業、石化工業、金屬加工業、原木及紙漿製品業、家具業、農產品及加工業。整體來說，印尼屬於農業國家，包括從事林業和漁業的人口在內，全國農業人口約佔總人口的 55%。

目前印尼的政治與經濟已趨於平穩，印尼觀光局積極招攬國際旅客，對於印尼國家及旅遊形象重建，旅遊業已成為印尼創匯的主要行業。

#### 2. 歷史概述

印度尼西亞有著悠久的歷史。早在西元前二世紀後半期，在印尼出現了最早的奴隸制國家葉調。西元三至七世紀，出現了古泰、達魯馬、耶婆提、幹陀利等分散的小王國。

十三世紀起阿拉伯人在爪哇及蘇門答臘建立伊斯蘭教王國。一五一一年葡萄牙人進入麻六甲一帶，勢力在印度群島持續一百三十年，並無提供一個強而有力的政治實體統治，只為維護香料、貿易利益而以艦隊維持其他非葡萄牙勢力的進入。至十七世紀起荷蘭人的荷屬東印度公司殖民統治印尼 340 餘年。印尼在第二次世界大戰期間曾一度為日本所占領，戰後於 1945 年 8 月 17 日宣告獨立，但由於交通阻隔，政黨間利益衝突，全國陷於割據局面，而荷蘭政府企圖重溫殖民舊夢，拒絕承認印尼獨立，於是爆發荷印戰爭，前後延續四年，最後經聯合國調停，荷蘭始於 1949 年 12 月 27 日承認印尼獨立，聯合國於 1950 年 9 月 28 日通過印尼加入為會員國。

### 3.地理



印尼地圖

面積：全國總面積達 1,919,443 平方公里〔為台灣面積之 53 倍〕。

鄰國：馬來西亞、菲律賓、澳大利亞

印尼掌控印度洋及太平洋間的交通要道。北臨中國及日本，西北方則是印度及阿拉伯，在全球戰略上居重要地位。它是世界上延伸最長的群島國家，從蘇門答臘北端的沙板，到伊里安查亞南端的莫勞基，東西橫互 5150 公里、南北 1770 公里。主要由蘇門答臘島(Sumatra)、爪哇島 (Java)、加里曼丹島(Kalimantan)、蘇拉維西島(Sulawesi)，以及西伊利安島這五大島及三十個島群約一萬七千多座大小島嶼組成，有「千島國」之稱。

由於地處赤道兩側，大多數地區為熱帶雨林所覆蓋，因而雨量豐沛，氣候潮溼，常年如夏，尤其是在蘇門答臘西部、加里曼丹西北部、爪哇西部，伊里安查亞。雖然天氣較為濕熱，但由於乾爽的海風調節，大部份還都是讓人覺得是很舒服的天氣；尤其每年 7-9 月間，受到澳洲大陸冷風影響，更顯得舒適宜人。全境約有 4500 多座火山，造就了印尼獨特的地質現象，是目前火山最多的國家。

### 4.種族人口

由於地形及眾多島嶼的緣故造成印尼境內存在許多不同的族群、文化及語言，文化背景大不同，過去並無所謂「印尼人」的存在，直至西元 1949 年因地理位置的劃分才將各島嶼內不同的人種集結在同一屋簷下。目前印尼人口約有二億二千萬人，為世界人口第四多國家，在東南亞則排名第一，印尼的爪哇島是地球上人口密最高的地區之一，約有一億零七百多萬的人住在與紐約同等面積的地區內。

種族約有 300 多種，因治理不易也間接造成政治不穩。多數印尼人屬於馬來族群，他們是源自中國和印度支那的後代子孫。另一個多數族群是美拉尼西亞人，其特徵為黝黑的皮膚及絨毛髮，他們多居住在印尼的最東部。

19 世紀末於東爪哇出土的 50 萬年前「爪哇人」頭顱，是亞洲考古事紀的重大發現。

### 5.峇里島活動介紹

提及印尼，就會讓人聯想到峇里島，而峇里島的戶外活動不外乎就是水上活動。在

這麼多活動當中，最受大家青睞大概就屬泛舟，峇里島有許多地點可從事泛舟活動，不過還是以阿漾河流為主，阿漾河也是全峇里島最大的河流，終年適合泛舟活動，因為阿漾河流泛舟難度並不困難，且每艘船上還會有一位略懂外語的操舟教練隨船同行，因此非常適合初次泛舟的遊客。

白色的沙灘，碧藍的海水，沿岸不遠處有珊瑚礁，因此不管是拖曳傘、水上摩托車、香蕉船、浮潛等在這裡您都可以好好享受刺激的各項水上活動，在這裡最受大家喜愛的活動之一就是香蕉船，香蕉船一次約可搭載五～七員，而前面由快艇托著快速行駛於海上，但若您想更刺激的話，可不是就坐著而已，最刺激的莫過於快艇突然來個一百八十度的迴轉，這時船頭瞬間被拉往反方向行駛，而船上的人個個向外飛出去跳入海中，讓您一次又一次的落水，上船後又落水，這才是香蕉船刺激好玩的地方。

峇里島另一項讓世人垂青的，便是衝浪活動，愛好者在這裏，猶如遇到天堂般的興奮，五到九月份的乾燥季節是衝浪的最佳時機，不管初級-高級者，均能充分享受衝浪的刺激與快感!

## 二、傳統習俗

### 1.節慶風俗

#### 印尼慶典

印尼的寺廟在節慶時節通常熱鬧非凡，連眾神和先人的靈魂都來到人世共襄盛舉。寺廟的慶典活動每年至少都會舉辦一次，因為多數村莊最少都有 3 個以上的寺廟，所以每個村莊每年至少會有 5 或 6 個慶典活動。9 月底到 10 月初或是 4 月上旬的滿月時期是最多重要慶典舉行的時間。

除了每年固定慶典外，還有很多特定日子祭拜個別神明，而且各村莊祭拜的日子也不盡相同；所以慶典在印尼是沒有淡季的，似乎每天都有祭拜、慶典活動，不管你走到那裏，大概都會遇得到。

寺廟慶典不僅是宗教活動，同時也是社交活動。其中鬥雞是儀式的一種，結合刺激、運動和賭博等精神。活動中也有宰殺牲畜以勸阻惡靈擾亂節慶的儀式，而婦女們則會在頭頂著特別準備的美食、水果和鮮花前來寺廟。同時，在寺廟外也有各式攤販，供應食物、玩具和小飾品等，另外還有一些賭博、音樂及跳舞等表演活動。

值得注意的節日是農曆的新年，統稱寧靜日，是以整天的安靜無聲來慶祝，也不可以點燈或工作，也不能有任何交通行為，甚至連國際機場都要 24 小時關閉。

#### 峇里舞蹈

一般神聖舞蹈，極可能是本土起源，加上印度教、佛教影響，許多舞蹈都有恍惚和被神靈附身的情節，基本上大都著重在舞者臉部與眼睛的表情，且必須是嚴厲、鄙視、驕傲、警覺、憐憫和懺悔等特質。

舞蹈是到峇里島的重點節目，峇里舞蹈與宗教息息相關，神話傳說是它的主題，舞者曼妙的手勢和眼神勾得你神魂顛倒，峇里的舞蹈與宗教有著密不可分的關係。耐人尋味的是，這「神」涵蓋了正、邪兩道，對於善惡並存的事實，他們坦然的接受，甚至在許多以邪魔為要角的舞蹈中，刻意誇張的凸顯惡魔的法力，藉此安撫惡魔，使其不降災作惡。

能登台亮相的舞者和樂師，都是自幼追隨父兄或老師苦練，功夫紮實不在話下。不僅舞蹈的情節多源自宗教相關的傳說，女性舞者以金色錦緞緊裹上身，毫不隱瞞的裹出曲線，將自己視同供品，更直接了當的說明舞蹈對峇里島民而言，並非單純的娛樂，反是昇華成了與神溝通的管道。旋轉的手腕和流轉的眼神是峇里舞蹈的精髓，沒有大幅的動作，只有象徵性的姿勢貫穿全場，這時你得有些想像力才能進入狀況。由於當地居民早已習慣在腦海中編排劇情，即使上演的是耳熟能詳舞蹈，依舊是百看不厭。

## 2. 婚禮風俗

印尼許多鄉村的習慣是女人娶男人。爪哇島上早婚很普遍，並且很快又離婚。多拉查族的婚姻男子求婚時須首先向女方贈送一頭水牛，在女方接受後，便正式舉行求婚儀式，米南卡保人在行婚禮前，女方要單獨舉行"風仙花會"。達雅克族人結婚要舉行兩次儀式，第一次是宗教儀式，第二次是傳統儀式，而觀舞是這次婚禮儀式的主要內容。當婚禮結束，新郎新娘及家人使勁往客人身上潑水，用以祝福客人"一路平安"。

→以台灣郎迎娶東爪哇新娘的婚禮為例

- (1) 結婚時像台灣一樣需要有可愛的小花童。 如圖 7
- (2) 結婚時要先拜拜乞求保佑健康、幸福、平安，拜拜完大家就留下來吃喜酒。
- (3) 結婚時也有類似我們台灣新人要互相餵對方吃湯圓的習俗，只不過他們吃的是飯，如圖 6
- (4) 結婚請客是先邀請親戚朋友來女方這邊，隔兩天才在男方家請客
- (5) 結婚時包的紅包不限於金錢，也可以是米、香蕉、椰子…等東西。
- (6) 請客後，主人要包一些東西回饋親友，圖 3 為請客完將米分裝送給親友。
- (7) 圖 4、5 為當地結婚時之禮服。



(圖3)



(圖4)



(圖5)



(圖6)



(圖7)

圖 3：宴會完，正在將米分裝給親友。

圖 4：結婚禮服(女主角頭上一定要戴這種假髮)。

圖 5：結婚禮服(黑色在印尼人來講是最適合結婚的顏色)。

圖 6：仔細看，上面是辣椒，下面的才是飯，辣椒是增色用，不一定要吃喔！

圖 7：哇!怎麼除了男、女主角外，大家都那麼嚴肅呢？這是因為當地習俗認為照相時不可以笑，而我們台灣這位男主角還千拜託、萬拜託，那 2 個小花僮才有這麼柔和的表情呢!

### 3.坐月子

- (1) 坐月子時不可吃肉、鹽巴，要吃白飯和清淡的食物。
- (2) 坐月子時，真的是「坐」月子，大部分的時間是坐在床上，背後放一個大枕頭，腳要伸直，不可亂動。剛開始幾天洗澡要請老公抱去洗，約一星期後傷口大致癒合，方能自由活動，也只限於室內。
- (3) 一個月內不可以吃冰的。
- (4) 一個月不能洗頭。
- (5) 腰要綁束腹帶。
- (6) 嬰兒出生 4 天內，不可去探訪小嬰兒。
- (7) 四天後，要看嬰兒的人，腳要放在廚房燒柴之木炭上繞一繞才能去見嬰兒。

### 4.宗教習俗

目前印尼約有 80% 的人民信奉伊斯蘭教，所以有很多習俗都與伊斯蘭教有關。

- (1) 拜讀：一個忠實的伊斯蘭教徒每天要朝西方禱告五次：◎天亮之前◎中午◎下午◎日落◎睡前禱告。
- (2) 齋戒：遵守三十天禁食，每年陰曆齋戒月(Ramadan)舉行禁食，每年提早十一天。禁食指的是每天從天亮到日落不吃東西，當然包含菸酒之類的東西。但是從日落到天亮就可以隨意吃喝。齋戒月期間，應該研讀可蘭經，每夜研讀三十分之一。
- (3) 不吃豬肉：所以印尼人的肉類來源為牛肉及雞肉。他們平常的一餐大約是白飯、雞肉、蝦餅、一種類似豆腐的東西…。
- (4) 不拿香拜拜。
- (5) 峇里島人則以信奉印度教為主。
- (6) 拜拜時要有椰子、香蕉、蛋、飯、茼蒿、一種香花。

在印尼，新年的前一個月就是所謂的”回教齋戒月”，當月社會除了拜回教真神阿拉外，一切公眾活動都暫停(包括戰爭也可以臨時喊停)，甚至娛樂場所也不准公開營業。

印尼各地有許多信仰與節慶分散在不同日期。因為大部份的印尼人是屬伊斯蘭教徒，因此許多假日是因應伊斯蘭教信仰而生，但伊斯蘭教的節慶是依據陰曆而定，因此日期每年都有十天左右的差異，所以也很難列出各節慶每年確定的月份。

由於伊斯蘭教信仰，在喪葬習俗中，人死後必須儘快下葬，若較為貧窮，有時甚至不用棺材就直接入土為安。

### 三、食衣住行

#### 1.飲食文化

由於印尼有 80% 的人信奉伊斯蘭教，所穆斯林是不能吃豬肉的，所以就以雞肉、牛肉為主要肉類來源，目前仍有多數人東西是直接用手就拿來吃，但在正式場合（請客、拜拜）會使用湯匙。

#### 2.傳統服飾

巴希爾族人從不著衣，並有紋身的習慣。摩鹿加群島的男性只在腰間系上樹葉編成的短蓑衣。還有些民族著野生植物纖維製成的原始種族的民族。

傳統服飾受伊斯蘭的影響頗深，印尼人日常女子的上衣長而寬敞，對襟長袖，無領，多配以金色大銅扣，頭上會戴上頭巾。大爪哇族和巴厘族的女性，上衣十分簡單，下身是稱作"沙龍"的長裙。男性穿襯衫式上衣及長褲型沙龍。現在隨著時代的發展服裝已發生重大變化。

圖 9 註明:由於印尼有部份人信奉回教，所以他們的服飾就是穆斯林(回教徒)的穿著，男生頭頂要戴一小帽子。



(圖 9)

#### 3. 風味美食

印尼人以米麵、椰子製品為主食，氣味獨特的南洋香料和熱辣的胡椒則是印尼美食的基本調味。由於大部分印尼人信仰回教，而豬肉在回教徒眼裡是不潔，因此通常不吃豬肉；但由於印尼主食受中國影響很深，所以在中國餐館、國際飯店和非回教區外，仍會出現。

印尼四周是廣大的海洋以及境內有許多淡水養殖場，因此提供豐富的海鮮食物，加上印尼人獨特的烹調方法，用香蕉葉將海鮮包住再加以蒸烤，無不令人食指大動。來自各地的雅加達居民均承襲了地方色彩，不僅豐富且多樣化，其中最具特色，亦頗受外國人歡迎的是吵嘜，它是一種美味的肉串，有雞肉、羊肉、牛肉、海鮮等，在炭火上烤熟後，再配上香辣醬料；但峇里島的傳統沙爹，就顯得比較複雜，但保證更加美味，它是用魚蝦混合，加上搗碎的草藥與香料、椰汁，兩者皆風味獨特，是不可錯過的人間美味。由於印尼四季皆夏，因此在此終年你都可吃到熱帶及亞熱帶蔬果，最常見的水果



是香蕉、鳳梨、木瓜；而較有季節性的水果如榴槤、紅毛丹、山竹等。印尼人習慣以手抓的方式吃飯，確實獨特，連帶的各類美食也變的風味十足，不妨可嘗試一下。

當今，若想找到道地的傳統食物，除了少數高級餐廳供應外，只能在一般傳統菜市場或路邊攤，才可找到。但最有名的菜色便是塞入草藥及香料的烤乳豬；而烤魚、炸鴨，也都是美味的傳統佳餚。當然，隨著各國觀光客群聚，各式各樣的料理也紛紛出現，如墨西哥料理、日本料理、中華料理、泰國料理、義大利料理、法國料理、美式速食等，方能應付並滿足眾多不同口味的觀光人潮。

#### 四、教育與藝術文化

##### 1. 社會文化

(1) 印尼早期從印度傳來「婆羅門教」與「佛教」，由於婆羅門教階級嚴明，至今仍有濃厚的社會階級觀念，此外他們的社會習俗特別強調維持和諧和控制衝突，自幼便被教導要學習自我控制。相信因果觀念，所以處事較為消極。

(2) 人民的生活：印尼重男輕女的觀念頗重，印尼的女性必須要賺錢養家，但家中主要決策者為男性。如下圖 8 去參加拜拜的清一色是男性，所以圖中看到留下來吃東西的也是男性。目前大多數人民的生活，較接近台灣三、四十年代的生活環境，圖 1、圖 2 為印尼籍女性配偶提供之東爪哇當地的生活環境的照片。

(3) 印尼人認為照相時不能笑，所以即使是結婚這等大事也依然嚴肅看待，如圖 3

(4) 由於醫療不普及，所以很多人大病才去看醫生，甚至較有錢的人就到國外先進國家治療。

(5) 小童遊戲：台灣大家常玩的「剪刀、石頭、布」，在印尼則是以拇指代表大象、食指代表人、小指代表螞蟻；而螞蟻贏大象、大象贏人、人贏螞蟻。

(6) 由於受伊斯蘭教影響頗深，星期五為回教禮拜，所以一般機構星期五下午不辦公。

(7) 華裔掌控印尼的經濟，因此華裔在動亂中，一直是代罪羔羊，印尼人將經濟危機歸罪於華人而引起排華暴動。

#### 五、禮儀禁忌

1. 印尼的少數民族認為被拍照或被閃光燈閃到，靈魂會被取走，所以除非得到當事人的許可，千萬別用你的相機亂照。

2. 在印尼人面前，雙手插腰惹人嫌。

3. 不要用左手握手。（印度教認為左手不乾淨）

4. 傳遞和接收物品、給小費也忌用左手。

5. 不要用彎曲手指的方式請別人過來

6. 頭部是神聖的，千萬不要拍別人的頭部，即使對方是小孩子。

7. 不要用食指指人。

8. 吐痰、挖鼻孔是人人避諱的行為

9. 用腳開門和指東西是不禮貌的行為

10. 如果您晚上出門，決不能吹口哨，因為人們認為，吹口哨會把到處遊蕩的幽靈招引

來，故而會對吹口哨的人予以懲罰。

11. 參觀宗教節慶時，應穿著整齊，不穿拖鞋、短袖及短褲，如女性生理期，家有喪事，剛生完小孩，或身上有傷，都避免參加。
12. 入廟需穿著整齊，不能露出手臂及腿。
13. 若有祭師坐在地面，不可以站在他的右邊。
14. 守時程度較差，與之約會遲到不可生氣。

資料來源：

教育部社教博士網—外籍配偶基本教材網

<http://wise.edu.tw/foreignarea/material.php>

## 泰國

### 一、原鄉風情

#### 1. 國情概述

正式國名：泰王國(Kingdom of Thailand)

首都：曼谷 (Bangkok)。



←國旗

在 1917 年前，泰國的國旗是紅底上面有一頭白象。  
現在的國旗由紅、白、藍三色組成，分別象徵象徵英雄的國家、純潔的宗教、莊嚴的皇室。



泰國國徽

←國徽：為一隻大鵬鳥，鳥背上是傳說中的守護神納萊王。

現任國王為泰皇拉瑪九世—「蒲美蓬 (Bhumibol Adulyadej)」，泰王無實際政權，但地位崇高，是國家的元首及精神領袖。最高行政首長為總理 (國務院長)，由選舉產生。全國轄有 76 個府，實施地方自治，府之下為縣、區、村。國會分為參議院與眾議院。舉國上下尊崇佛教，是個極富宗教色彩的國家，超過九成泰國人信奉小乘佛教 (即塔娜娃達佛教)，日常生活亦深受影響，以溫和有禮著稱，尊崇佛教及王室，是泰國道德禮教的「準則」，微笑成為人際關係應對之道，故又有「微笑之國」的美稱。許多假日亦是因應佛教信仰而生。

佛教更是推動泰國藝術的原動力，不論建築、文學、舞蹈、宮廷文化…處處可見到佛教的影子，而遍佈各地的泰國寺廟除了是佛教活動中心外，亦是小鎮的消息集散地、社區中心…。

農業是泰國的立國之本，樹薯粉產量為世界第一，是世界第二大稻米輸出國，說她是東南亞的糧倉一點也不為過。其他天然資源有橡膠、錫 (二者產量位居世界前列)、紅藍寶石、柚木…，目前國家經濟的四大支柱為旅遊業、輕工業、農業、寶石出口業。

(圖 5 割橡樹)

泰國目前也有實施健保制度，費用大約是一年 500 泰銖，不過他們可看的大概是感冒之類的小病，大病仍得自費看醫生。

泰國現為「東南亞國家聯盟」的一員，在國際舞台扮演重要的角色。

圖 5 附註:由於割橡樹必須在晚上進行，山區的夜晚時常有蛇，故這種危險的工作現在都請緬勞來做。



(圖 5)

## 2. 歷史概述

泰國的古名是暹羅，位於中國和印度間中南半島之心臟地帶。元朝時便曾向中國進貢，明太祖時曾賜「暹羅國王大印」給他們。在西元 1238 年之前，泰國這塊肥沃的領土一直是柬埔寨、高棉及緬甸等國覬覦的對象，長年紛擾不斷。西元十三世紀初，被鄰國吳哥王朝的高棉人所征服。而泰族在 1238 年又從高棉人手中奪回素可泰城，建立了第一個獨立的素可泰王朝，正式展開泰國輝煌史的第一頁。這也就是為什麼之前有一位泰國藝人認為「吳哥窟是泰國的資產」的淵源，在素可泰王朝時期，因與中國和印度往來密切，直接、間接的吸收整合漢文化與印度文化，泰國社會與政治結構在此時期奠定了基礎。

在這七百多年中，除了素可泰王朝，先後歷經大城王朝、吞武里王朝、曼谷王朝，十六世紀起，葡、荷、英、法等國先後入侵，由於地理位置的優越，1896 年英法承認其為英屬緬甸和法屬印度支那之間的緩衝國，成為東南亞唯一沒有淪為殖民地的國家；1941 年底，日本侵占泰國。1945 年日本戰敗後又改國名為暹羅。

1949 年改名為泰國，意為自由之地，是為君主立憲的國家，泰王無實際政權，但地位崇高。考古學家曾在泰國東北部發現許多古老的遺跡，推測泰國的文化大約起源於五千年前的青銅文化期。



泰國地圖

面積：51.4 萬平方公里（約為台灣的 14.3 倍）

鄰國：西北與緬甸接壤，東北接寮國，東連柬埔寨，南部與馬來西亞相鄰。

泰國位於中國和印度間中南半島之心臟地帶。北部滿佈原始叢林的山巒，連綿起伏，南方是綿延不絕的海灘、星羅棋佈的小島，處處洋溢優美的熱帶景致。境內

大部分是低緩的山地和高原，地勢北高南低，南臨暹羅灣，西南面印度，地處戰略要衝。從地域上劃分，泰國共有四個主要區域：

- (1) 北部山區叢林：林中日常工作仍靠大象操作。而冬季氣候清涼，可種植櫻桃和桃子。
- (2) 東北部湄公河流域：是山巒起伏的高原地帶，亦為 5,600 年前上古銅器時代文化薈萃的區域，沿岸平地擁有無數大小不一的優美海灘，成為發展夏日旅遊業的據點。
- (3) 中部廣闊的平原：土壤肥沃，盛產大米和水果，山脈和河谷縱橫交錯。
- (4) 南部半島地形：除擁有迷人景色外，更蘊藏橡膠、漁產及錫礦等多種天然資源。泰國屬熱帶性氣候，終年常熱，全年三季分明。三月至五月為夏季，六月至九月是陽光充沛的雨季，十月到翌年二月為涼季。年平均溫度約攝氏二十八度(華氏八十三度)，普吉島更是舉世聞名的避暑勝地。

### 3. 泰國風情

- (1) 普吉島的海底世界，成群的魚兒就在您身邊。
- (2) 到泰國不可不欣賞的人妖秀。
- (3) 泰國中部的披邁 (Phimai) 遺跡公園，是一個觀光景點，此為以前泰國皇室活動的地方。
- (4) 曼谷消遙遊



泰國人妖



普吉島的海底世界



遺跡公園

### 4. 種族人口

人口約六千餘萬，主要有泰族，約佔泰國人口九成，並分為四個支派：泰人、科拉泰人、帕泰泰人、北方泰人，此外尚有漢族、蒙古人、寮人、高棉人、馬來人、波斯人、

印度人，所以體型、骨格高矮不一、五官輪廓各異，而膚色深淺也有很大差別。

在 2004 年中國廣西民族研究學會與泰國藝術大學合作「壯泰民族傳統文化比較研究」，發現壯、泰民族「同源異流」的結論。他們認為，泰族和壯族皆是起源於百越民族中的西甌、駱越，即是現在中國的廣西壯族自治區和越南北部紅河口三角洲。

中泰學者認為，泰族、壯族不論在語言、建築、宗教風俗等多方面都存在相似性。比如壯、泰語的元音、輔音大致相同；壯、泰語法結構則完全相同。壯、泰民族房屋的結構、名稱、居住習俗也基本相同，都喜歡干欄式建築。

## 二、傳統習俗

### 1-1. 婚禮風俗

就如同一個小小的台灣，南北部的婚俗就大大不同，當然在泰國各地的婚俗也有一些差異。由於泰國以往是母系社會，所以結婚時是先在女方家請客，婚後原則是男方要帶一些家電用品、衣櫥等東西（類似台灣的嫁妝）到女方家居住，但現在時代慢慢進步，也有些婚後視雙方家庭人員哪一方較需要人照顧而定。以泰北清邁的一個婚禮為例。村裡的人知道有人要結婚，會主動去幫忙，所以主人家都要煮東西請他們吃，幫一天就吃一天，直到結束。

- (1) 結婚時先在女方家請客。
- (2) 會包紅包，不過不限於金錢，也可以是米、辣椒、椰子…等東西。
- (3) 婚禮舉行時，兩人的頭部要用繩子（情絲）繞在一起，有點像我們的月下老人牽紅線的意思，象徵白頭偕老，據說是淵源於中國雲南某些習俗。
- (4) 長輩或有威望的地方人士也會拿繩子將雙方的各一隻手綁在一起。
- (5) 要用容器裝水，外面用鮮花裝飾，裡面放一些會香的花，由長輩們灑在新人頭上，邊灑邊念一些祝福的話。
- (6) 結婚時要拜拜，照片的下方為拜拜用的豬肉。



(圖1)



(圖2)



(圖3)



(圖4)

圖 1:圖中那 2 個碗是用來裝長輩給的禮。

圖 2:圖中最右方那個小碗，裝的並不是花，而是要綁的繩子哦！綁好後要向人回禮，手下方的枕頭沒有特殊意義，只是為了將手墊高用。

圖 3:這是同一時期在市區的新人結婚，禮服是西式的，他們手捧的容器和圖 01、02 中左下角的容器是一樣的，只是華麗與否的差別而已！

圖 4:圖中碗裡裝的是拜拜的豬肉。

## 1-2.婚禮風俗

### 泰國中部的婚姻禮俗

婚禮進行時一樣會由長輩或有威望的地方人士會拿繩子將雙方的頭部、各一隻手綁在一起。也用容器裝水，外面用鮮花裝飾，裡面放一些會香的花，由長輩們灑在新人頭上，邊灑念一些祝福的話。

有些習俗則與台灣相似，如結婚時會發帖子，新郎去迎娶時，會有人拿竹子將新郎擋住，戲弄一下他，直到他拿出紅包方才放人，婚禮結束後，也有鬧洞房活動。另一些要貢獻給誦經的僧侶。新人將水倒進容器後，水必須倒到外面的大樹上，昭告祖先。要將男方的聘金攤開讓其他人看，仔細看鈔票上放了紅蔥頭、蒜頭、芝麻等東西，意謂錢以後會像這些植物一樣，雖一開始只有一點點卻會生出很多子，會越來越多的意思。由於婚後經濟大權由女性掌控，所以女性要挑重擔，意味將來婚後家庭的重擔是在女性肩上，籃子中裝滿了東西是希望可以「滿載而歸」。婚禮結束後新郎新娘玩遊戲，將一些錢放在床上，代表「私房錢」，男女兩方自己搶，搶得多表示以後的私房錢多。婚禮結束後新郎新娘玩遊戲，將一些錢放在床上，代表「私房錢」，男女兩方自己搶，搶得多表示以後的私房錢多。



(圖6)



(圖7)



(圖8)



(圖9)



(圖10)



(圖11)



(圖12)



(圖13)



(圖14)

圖 6: 圖中左方那位女人面前那六盤東西是"衣服"。

圖 7: 由於男主角是台灣人，沒有太多親友團，所以送餅這件大事，就由女方親友代勞了。注意看，他們的房子是高腳哦！

圖 9: 圖片中盤子裝的白色食物是"飯"。

圖 11:仔細看，他們的額頭，用白色粉畫一些像蛇之類的圖案，類似台灣的"符"，有驅邪之作用。

圖 14:哇!通通是我的私房錢!

## 2. 坐月子

- (1) 因為產婦之身體較虛，洗澡時水中會加一種葉子，作用是驅邪、保平安。
- (2) 房間內有小火爐烘身體，溫暖產婦身體，現在有些家庭改用插電式。
- (3) 坐月子時吃的食物有：糯米加鹽巴烘乾做成的飯糰、豬肉加薑乾炒、豬肝；較有錢的人家可吃腰只、榴槤；不吃麻油、補藥。
- (4) 活動只限於室內，一個月後才能出去。
- (5) 一個月內不可以吃冰的，要喝溫開水。
- (6) 一個月不能洗頭，頭要用布包著。
- (7) 腰要綁束腹帶。
- (8) 促進乳汁分泌的食物是「香蕉ㄉㄨㄛ」(台語)

## 3. 節慶風俗

### 清邁花節(Flower Festival)

2月6~8日

每年的2月份是泰北清邁地區百花盛開的季節。除了展出各式各樣的花朵外，還有許多動態的表演，包括花車遊行、花船展示。

### 萬佛節

泰國的傳統佛教節日，在每年泰曆的三月十五日舉行，主要是為了紀念與表達對於佛祖的信仰與尊敬。

### 潑水節(Songkarn Festival)

又稱「宋幹節」，「宋幹」起源於梵文，意為向前邁進。4月13日是「瑪哈宋幹日」也是泰國的新年，一年一度的潑水節就像中國新年一樣熱鬧非凡，不論在曼谷或是泰國其它地方都會舉行宗教慶典及各項慶祝活動。大街小巷中所有人都忙著潑水互道恭喜及祝福，尤其在炎熱的天氣下，淋一身濕反而更能消暑。

### 清邁藝術暨文化節 (Chiang Mai Art and Culture Festival)

4月1~9 清邁城

泰國著名度假勝地之一清邁每年都會在此時舉行許多熱鬧的慶典，包括蘭娜文物保

護博覽會、小和尚出家儀式、各種藝術品展覽、木偶秀、音樂演奏、文化之旅及當地美食市集，歡迎遊客前來參加。

### 鬼臉節(皮搭空節) (Phi Ta Khon Festival)

6 月 19 ~ 21 日 雷府

源自傳統佛教的神話，傳說中釋迦牟尼轉世的最後一世 Vessandorn 王子回到他的城市，城內滿是歡迎他歸來的隊伍，一些妖魔鬼怪也前來祝賀。是泰國東北部一個較大的節日。當天年輕男子們會戴著各式各樣可怕的面具，打扮成妖魔鬼怪的模樣來捉弄村民。

### 蠟燭節 (Candle Festival)

7 月 31 ~ 8 月 1 日 烏汶府 (Ubon Ratchathani)

蠟燭節來臨表示佛教齋戒期的開始，每 外籍配偶家庭父職教育課程二、父親與配偶的互  
府寺廟前可以欣賞到幾百支高達數尺、雕工 動  
點的色彩繽紛。

### 水燈節(Loi Krathong Festival)

在佛曆 12 月 15 日月圓時，泰國各地區最具傳統風味的慶典，泰國人將木船做成蓮花狀，放在水中或溪上漂流，同時將清香的花和香柱、蠟燭或是一枚硬幣放在船中，表示對水神虔誠的敬意，也將前一年所犯的過錯洗滌該乾淨。放水燈的儀式，讓湄南河成為充滿祝禱和浪漫風情的美麗河川。水燈節期間，在清邁的屋宇及寺廟還可看到以彩色紙燈籠的裝飾，掛在門外的紙燈籠以香蕉葉和樹枝框住，迎風搖曳生姿，煞是美觀。

### 泰皇誕辰 (H.M.The King's Birthday Celebrations)

12 月 5 日 這一天是泰國舉國歡騰的大日子，全國各地都會舉行不同活動來慶祝。家家戶戶都會精心佈置一番以表達對泰皇的敬愛與無限景仰，皇宮附近更粧點的美侖美奐。

## 4.宗教習俗

泰國是一個宗教自由的國家，根據泰國憲法，佛教是泰國的國教，皇帝必須是佛教信仰者，佛教在泰國人的生活中被認為是維繫家庭、社會團體的道德規範，使泰國人形成了崇尚忍讓、安寧和愛好和平的精神風範。

大部份泰國佛教家庭，必然有一位男丁入住寺廟修道，研習佛理。凡是信佛教的男孩子，年齡超過 21 歲者，要削髮為僧一次，以實踐僧侶生活，短則五天，長則三個月，就連王室和貴族也不例外，通常剃度會在每年避雨節期間舉行，泰國人相信男子靜修會為雙親帶來功德，並且會使一個男人更成熟穩健，才有資格結婚成為一家之主。

在泰國，隨處可見身披黃色袈裟的僧侶，以及富麗堂皇的寺院，特殊的造型，重疊尖頂式的屋簷，閃耀金碧輝煌，是觀光客最喜歡景點之一。因此，泰國又有「黃袍佛國」的美名。



### 三、食衣住行

#### 1.飲食文化

泰國地處熱帶，當地人普遍嗜吃酸、辣、甜等口味重的食物。尤其是各種調味醬，泰國菜的精髓盡在其中。而不同地區之間，飲食口味及偏好稍有差異。靠近寮國的東北地區是以糯米為主食。以清邁為中心的北部地區，則以米粉、河粉為多。此外在曼谷附近的中部平原則偏重米食品，中部以南的地區，因盛產海鮮，因此海鮮料理相當有名。南部食物則因受了回族和馬來風味的影響，較偏重咖哩口味。

泰國菜常加有許多特殊調味料，常見如香濃的咖哩、香味撲鼻的熱湯、又酸又辣的沙拉、配上炒飯或炒麵，就成了許多可口的泰國菜。最好的泰國菜通常都會加魚露（一般豬肉、雞肉、魚及蔬菜）、有益的辣椒及草藥（對身體有正面的功效）等來調味，配上傳統的手藝，便成了一道道令人無法抗拒的美食。

泰國也盛產水果，如芒果、山竹、榴槤、菠蘿、西瓜、紅毛丹、龍眼、荔枝、羅望子、石榴、棕櫚果、橙、柚子、大樹菠蘿及超過 20 種的香蕉等。不同季節也出產不同水果，尤以四月到六月是泰國水果盛產的季節，全年從一月至四月盛產的水果有葡萄、甜蜜菠蘿、爪哇蘋果、橘子、西瓜和石榴，跟著上市的是芒果、荔枝、菠蘿、榴槤和山竹。從七月開始是龍眼、黃皮、青李子、柚子、泰國荔枝、紅毛丹及人參果等水果的收成期，而橘子、葡萄、西瓜、香蕉、椰子、菠蘿則全年有售。水果通常於餐後食用，或加工製成甜點，非常清涼爽口，因此要說美食國度，泰國當之無愧。



這是泰國的手工餅乾酥飄花

#### 2.傳統服飾

隨著社會的發展，農村青年人中穿西褲和襯衣的也已相當普遍。在大多數的社交活動中，女性得穿保守的服裝或裙子加罩衫，有些地方不准婦女穿短褲上街(圖 18)則為泰國傳統服飾



(圖18)

#### 四、教育與藝術文化

##### 1.語言文字

泰語基本上是由單音節的詞組成，是根據孟文和高棉文創造而成。具有五種不同的音調，是一種融合了複雜的各種文化的混合體。許多詞彙來自於漢語、梵語、高棉語、馬來語和英語。大部份泰國人懂得英文，特別是曼谷，為主要商業用語。在主要旅遊區，大部份酒店、商店及餐廳內，英文及其他歐洲語文都可通行無阻。全國各地的道路，均豎立了泰文及英文對照的標誌

##### 2.傳統文化

外籍配偶家庭父職教育課程二、父親與配偶的互

以往以母系為主，理論上是一夫一妻制 動  
女性掌控，由於「從母居」的習俗（但隨著潮流已逐漸改變），所以較沒有像台灣有所謂的婆媳問題。社會結構較為鬆散，行為較消極。

由於地處中、印之間，文化亦甚受兩國之影響。社會深受小乘佛教教義影響，強調「獨善其身」，相信「因果報應」循環，接受現世報是前世的修行結果，所以接受現狀，「君神合一」的觀念深植人心。

泰國女性不同於男性，並不能經由出家所得到的宗教功勳來報答父母恩，因此她需藉由照顧家裡、賺錢給家裡來報恩。

泰國各地有許多信仰與節慶分散在不同日期。因為有九成的泰國人是佛教徒，幾百年來，無論在風俗習慣、文學、建築和藝術等方面，都與小乘佛教有密切的關係，許多假日亦是因應佛教信仰而生。大象在泰國是象徵神聖吉祥的動物，除了可以幫忙農事外，許多地方的建築、藝術、飾品更是處處可以見到大象的影子，可以說大象已經融入



泰國的社會文化，成為他們密不可分的朋友了。

#### 五、禮儀禁忌

1. 參加婚禮不要穿白色服裝，因白色是新娘的專用色。戴孝的寡婦穿紫色，黑色只在葬禮上穿，所以也不要穿紫色和黑色的服裝。
2. 男女見面時不握手。
3. 與別人談話時不能戴墨鏡。
4. 泰國人相信每個人頭上都有精靈，因此不可摸泰國人的頭。也不許用手指著對方說話。

5. 不可用腳指物品，泰國人認為腳是卑賤的，坐著時，也不可翹起腳指人。
6. 從別人面前走過時（不管別人是坐著或站著），不能大搖大擺，須躬身。
7. 進入佛教寺廟時衣著要得體端莊。
8. 女性不可碰觸和尚之身體，否則他多年修行將毀於一旦。在汽車上不許與僧侶鄰坐，女性若想將東西奉給僧侶，要托男士轉交。
9. 不可爬上佛像拍照，或對佛像作出有損尊敬的舉動。
10. 在進到佛堂、回教寺或私人住宅時，脫鞋時需注意不可腳踏門檻。
11. 睡覺時，頭不可朝西，西方象徵死亡，只有人死後才能將屍體頭部朝西停放。
12. 不要用左手握手。（他們認為左手不乾淨）
13. 傳遞和接收物品、給小費也忌用左手。
14. 在泰國的公眾場合，不能做出如擁抱、親吻或握手的動作（被認為不符當地風俗）。
15. 泰國人不用紅筆簽名，因為泰國人在死後，是用紅筆在棺材口寫上其姓氏。
16. 不能揀水燈。
17. 在門口、房頂等禁止懸掛衣物，尤其是褲子和襪子之類。
18. 有些地方之四面佛，不可隨便許願，若許願了，一定要去還願，才不會有不吉利的事情發生。
19. 以前的泰國，由於醫療資源缺乏，嬰兒落地，接生者不能用剪刀將割斷臍帶，只能用竹刀，現在大多在醫院生產，已無此禁忌。
20. 初生的嬰兒每日都放到冷水中浸泡幾次，據說可以防止孩子得病。
21. 親友探望產婦時，不能談論冷熱、汗疹、生病和死亡等事情。

### 特殊習慣

1. 泰國交通駕駛靠左邊行駛，與台灣相反，逛街、過馬路請先注意右邊再看左邊。
2. 不可批評王室，泰國人都非常尊重他們的國王、王后以及王室家族，泰國法律有對王室不敬罪的處罰條例。身為遊客聽到演奏泰國國歌，應馬上停止活動並肅立。

資料來源：

教育部社教博士網—外籍配偶基本教材網

<http://wise.edu.tw/foreignarea/material.php>

## 越南

### 一、原鄉風情

#### 1. 國情概述

正式國名：越南社會主義共和國

首都：河內市



←國旗：紅底中間有五角金星，即通常說的金星紅旗。黃色星星是象徵越南勞動黨對國家的領導，五個角分別代表工人、農民、士兵、知識分子和青年。紅色則是代表革命與越南人民流的血。



←國徽：上方鑲著一顆五角星，下面有一個金黃色的齒輪，象徵工業；圓周對稱地環繞著兩捆由紅色飾帶扎成的稻穗，是象徵農業；金色齒輪下方的飾帶上寫著“越南社會主義共和國”（越文）。越南是目前全世界少有的共產主義國家之一，國家設有共黨總書記、國家主席、國會主席和總理等高階職務。

其中國家主席是虛位，主要權力握在總書記和總理身上。國內主要的企業皆為國營。越南和中國一樣，在堅持共產主義同時，為了讓國家在世界有競爭力，不得不向資本主義靠攏，在 1986 年引進市場機制並對外開放，我國是此開放措施下的受惠者，在 2000 年時是越南第二大投資國，投資項目包括紡織品、鞋業、食品加工、塑膠品、木材及家具、機車零件等。

越南在經濟開放的政策下，每年皆有 6%至 8%不等的經濟成長率，尤其在 2000 年讓國營事業轉予民間投資，甚至吸引外資進入，讓越南呈現不同一般共產國家的風貌。順著這個趨勢，越南預計在 2020 年要讓國民所得成長至 600~1200 美元的目標，顯示越南在經濟改革方面的信心。

## 2.歷史概述

### 歷史演進

--中國對越南的影響：在西元前 111 年，漢朝將越南（當時稱南越國）統一後便一直統治著越南，歷東漢、六朝、隋、唐、一直到五代，其間達 1040 年屬於中國領土。直至黎英宗時，中國承認越南獨立並為安南國。在阮朝嘉隆王於 1802 年統一北越後才命名現今之越南，因受中國影響深遠，因此越南文乃從漢文演化而來。

--法國殖民：1858 年法軍入侵越南，1883 年越南淪為法國殖民地。1954 年，越共奠邊府之役戰勝法國，兩國簽署日內瓦停戰協定，以北緯 17 度將越南分隔為南、北越，北越由胡志明領導，稱「越南民主共和國」，南越由吳廷琰領導，稱「越南共和國」。

--美國介入越戰：1954 年法軍撤出越南後美國宣佈直接支援越南政府（南越），之後投入許多人力、物力，但在 1975 年南越節節退敗後宣布越戰失敗，1976 年越共宣佈南北越統一，更改國名為越南社會主義共和國，首都設於河內，並將西貢改名胡志明市。

## 3.地理人文



越南地圖

地理概況：越南位於中南半島的東側，呈現東西窄、

南北長的狹長地形，越南的海岸線長達 3260 公里，在四分之三是土地，長山山脈座落在西側，成為和寮國、柬埔寨兩國間的天然國界，北邊和中國接壤，南部與馬來西亞為鄰。全國總面積為 329,600 平方公里（約為台灣之 9.3 倍），南部越南境內有中南半島第一大河湄公河，全長達 4500 公里，其所形成的湄公三角洲是亞洲產米是盛的地方，而越南第一大城胡志明市就在這三角洲的東北側。在中部是越南最狹窄的區域，又有長山山脈經過，使得山脈逼近海岸，形成海雲關這山與海交界的特殊景象。北部則又是另一景象，水田成為此處的景觀，主要河川為紅河，也因此形成紅河三角洲，越南首都河內便座落於此。越南由於位處東南亞，氣候高溫且多雨，每年的平均溫度有 22 度 C。雖然如此，因為越南狹長地形，因此從北到南氣候的差距，在北部仍然可明顯看得出四季，南部會有乾季和雨季。

人口、種族：越南的民族種類則高達 54 個，京族為最大宗，另外還有幾個少數民族，分別是岱依族、傣族、芒族、華族、高棉族、慮族、蒙族等。越南全國人口約有 8066 萬人（2003 年止），在越南尋得最早的人類遺跡約在 30 萬年前舊石器時代前期。

## 二、傳統習俗

### 1. 婚禮風俗

越南人多早婚，時至今日，一般的結婚年齡約為男 20 歲左右，女 18 歲左右。越南由於深受中國影響，嫁娶風俗也大致一樣。其訂婚的程序如下：

批八字：當家有少年長成時，父母會先拿兒子的生辰找算命師算與其適合分配的對象約為幾歲。

媒說相親：再透過媒人尋找適合的結婚對象，若兩人相親後都覺得滿意，可以進行訂婚。

訂婚：傳統的訂婚習俗男方需送給女方檳榔、生豬肉（約 100 斤）、熟豬肉、糯米、茶葉、金器、錢和衣料作為嫁妝，豬肉與糯米部分作為祭祀女方祖先，部分則分送女方親友，剩下的則為婚禮當天早上由女方設宴款待親友用，檳榔與茶葉則為分送親友的附帶禮品。但在革命期間，這種聘金的形式被視為女方「賣女兒」，而被禁止，所以聘金多已不收，但是其他物品仍是被接受的，文定的禮品可視雙方的經濟能力自行決定 6 項、8 項或 12 項不等，但現在為了雙方的方便，也有男方直接以折現交由女方採買。

結婚：穿著國服（紅色）或西式禮服進行儀式，檳榔、檳榔葉、酒、茶及一對紅蠟燭是訂婚與結婚時的必要物品，喜餅、乳豬、金飾等亦常見（王宏仁、詹娟娟：2005）。



(圖 3)

圖 3 註解：訂婚物品(第一排由左方算起，第二：蛋糕；第三：乳豬；第五：越南檳榔)

## 2.信仰祭祖

越南由於深受中國影響，越南人也會拿香拜拜，只是拜的神明和台灣的不太一樣。許多廟宇都還留有中國風格，不仔細看還以為是到了中國呢！所以越南人來到台灣在宗教信仰方面較無適應上的問題。祭拜祖先也和台灣類似，做忌日時會準備食物給祖先享用，拜完後並邀請家族的人一起吃飯。



(圖4)



(圖5)

圖4 註解:後方是他們的神明桌，看的出來是2003年剛整修；上方的”德流芳”三字是中文，但他們都不認識，只把它當裝飾。(圖中的床是”竹床”)

圖5 註解:這是越南做忌日準備給祖先享用之食物，拜完後會邀請家族的人一起吃飯。(圖中相框前那盤菜是生菜,第一排那盤白色食物是”越南河粉”)

## 3.坐月子

中國人很重視產婦坐月子，越南人也是，重視的人甚至一個月才能下床，四個月才能出家門，就像台灣人以麻油雞、魚湯進補，越南也有許多進補的飲食：常用胡椒代替台灣常用的麻油，為的是使產婦身體發熱；食物烹煮方式以乾炒、悶熟為主，不用油炒；吃當地的鴨仔蛋（未完全成熟破殼的鴨子）作為進補；吃芭蕉，不能吃香蕉；不能吃海產，因為怕日後會有陰部搔癢的症狀。

在坐月子的身體保養上，也與台灣人不甚相同。以木炭燒火放於竹床下，溫暖產婦身體，產婦也會以木炭烘暖手後不斷按摩腹部，據說會讓腹部變小，長則維持一個月，短也有15天（視其經濟狀況是否負擔得起）；坐月子期間不能吃酸的食物、不能蹲；不綁束腹帶。

#### 4.重要慶典

越南由於深受中國影響，部分節慶與中國相仿，但也有慶祝與他們建國相關人物之紀念日，較為重要的節慶如下：

重要慶典節目	
1月1日	新年元旦
2月3日	越南共產黨創立紀念日
4月30	日西貢解放
5月1日	國際勞動節
5月19日	胡志明誕辰
7月27日	媽媽英雄節會表揚模範母親，對國家有功勳者
9月2日	越南共和國國慶日

### 三、食衣住行

#### 1.飲食文化

越南人平常吃的青菜是生的、採來洗一洗就直接吃、或沾魚露吃。喜歡吃很鹹的東西，因為鄉下地方的冰箱不普遍，所以「鹹魚」是很好的伴手禮。並喜歡以薄荷、香茅…等有特殊味道的香草植物入菜。



▶魚露



▶那些綠綠的菜是我們的空心菜，越南人的吃法是把中間的梗削成絲來吃。



▶這是越南人帶來台灣種的，猜猜看這是什麼？  
----黃色的茄子。

以下就介紹一些在台灣常見有名的越南菜：

春卷：以薄米紙包裹著粉絲、雞肉、木耳等餡料炸成酥脆，再將春卷放在生菜葉裡，放上一兩片薄荷葉，卷起來之後蘸上檸檬魚露調料吃。

河粉：每一家人都會自己用米做成晶瑩透明的河粉，將河粉切條燙軟置大碗內，再放入新鮮洋蔥薄片，鋪上適量的生或熟牛（豬、雞）肉片，澆入沸湯，撒上蔥花及少許胡椒粉，就是一碗碗膾炙人口的越南口味河粉，吃的時候別忘加點九層塔、檸檬及魚露會更添幾分越南味喔！

## 2.傳統服飾

越南國服（亦譯長衫，ao dai），是越南女子在正式場合穿著的服裝，就如同中國人穿著旗袍出席重要場合。國服通常以絲綢類質料輕盈軟薄的布料裁剪，但衣褲自腰以下開高衩，配上同花式或白色布料的寬鬆長褲，不論蹲、坐、騎車都很方便。從前的國服帶有地方色彩，如北越婦女喜好茶色，中部婦女偏愛紫色，南越婦女多著白色或前面繡花，但目前幾乎沒有分別。但是一般中學生的制服則以白色或淺米色居多。



(圖1)



(圖2)

圖 2:左邊那位穿的也是傳統服飾。

## 四、教育與藝術文化

### 1.傳統藝術

水中木偶戲：發源於北越，操控者與木偶同樣浸在水池中，用長竹（或棍）在水中控制木偶的動作，配以現場音樂伴奏，利用其強勁的臂力及純熟的控繩技巧，讓玩偶生靈活現的演出各項傳說故事。

漆器：越南漆器自西元三-四世紀即開始發展，目前為越南對外出口之大宗，製作過程頗為繁瑣，首先需選好畫器，在塗上數層漆料之前皆不可有任何損壞或刻痕。選好畫器後，先塗上薄薄的一層棉花或絲料，再塗上一層漆，然後放在陰濕的地方 2-3 天，等掠乾再塗另一層漆，為了使表面光滑，漆匠通常會再塗上一層由磨粉、鋸屑及陶土製成的漆料，等這些塗料乾了之後，再用濕的浮石來琢磨畫器的表面，每次塗上新漆之前都必須用幾天的時間來掠乾畫器，經過 4-5 道重複的手續後，才能開始在畫器上作畫。

### 2.語言

越語(官方語言)、略通華語、英語、法語，廣東話在華人之間亦普遍，越南的方言非常有特色，具有六聲，很像詩歌，由於語言的特有性，讓越南的文學也很具代表性。

### 3.文字

文字是 13 世紀時以漢字為基礎，運用形聲、會意、假借等造字方法，創造出一種新型越南文字；但現在的越南文字就是法國傳教士在 19 世紀末根據越南語發音創建的拼



音文字。



## 五、禮儀禁忌

### 1.生活禮儀

越南人在見面和告辭時都會握手並微微鞠躬，對長輩和重要的人物，女性為表示尊重，會雙手在胸前交叉。和台灣人一樣，越南人也吃檳榔，甚至可當做彼此的信物，在求婚或請客時都會送上檳榔，由於檳榔會染牙，越南人認為這是成年的象徵。在早期傳言越南是女人做重活，男人在家當管家共看護孩子，其實是在越戰期間年輕男性都上戰場打仗，留在家鄉的婦女必須一肩扛起所有粗重的家務，但事實上越南深受中國影響，仍有深深的重男輕女觀念。另外不少習俗也和中國人相仿，如：姓名、農曆制、親戚稱呼等，連讀物都大致一樣，像是紅樓夢、三國演義之類，這也說明為什麼嫁來台灣的越南女子能夠很快融入台灣社會。

- (1) 年初、月初忌穿白色、藍靛色衣服，白色、藍靛色是喪服的顏色，年初、月初穿白色、藍靛色衣服怕成為凶兆。
- (2) 在喜慶和祭祀活動中，忌諱穿白色服裝，辦喪事除外；
- (3) 夫婦倆忌諱用一條洗臉毛巾；
- (4) 夫婦倆忌諱互遞牙籤；
- (5) 忌諱除自己丈夫或妻子以外的人用自己的梳子；
- (6) 忌諱床上的席子反著鋪；
- (7) 忌諱背對供桌而坐；
- (8) 忌諱在屋內戴斗笠；
- (9) 照相時忌諱三個人合影，據說中間的人將遭遇不吉利；
- (10) 忌諱在年初打掃屋子。這樣做，據說會一年辦事不順利；
- (11) 不在夜晚摘水果；
- (12) 不在大樹底下小便，怕遇到鬼。

### 2.言語禁忌

- (1)年初、月初說話，不說可能帶來壞運氣的詞，如猴、死等；(2)年初、月初忌發脾氣，怕全年、全月都愁眉苦臉；
- (3)年初、月初忌說粗話，怕給全年、全月帶來惡運；
- (4)釣魚忌諱說貓，怕因此釣不到魚；
- (5)寫文章時忌諱聽到悲慘的聲音；
- (6)忌諱稱讚小孩胖；
- (7)孩子忌諱說祖父母、父母的名字。

### 3.建築禁忌

傳統越南的房屋大多取材自自然的泥土、稻草、竹子建築而成，因此使用年限大多二、三年就要重建，但是對於房屋建築也有許多特別的禁忌：

- (1)年底、月底不蓋房子，怕不吉利；
- (2)房間數不能是雙數，只能是3間、5間、7間等單數；
- (3)房屋大門不能正對著別人家的大門，怕門口吵架；
- (4)房屋的正間不能正對池塘的角、祠堂的飛檐和別人家的屋頂；
- (5)蓋房子埋柱子，忌諱木柱倒置；
- (6)忌諱別人在自家門前蓋房子；
- (7)年初村裏舉行動土儀式之前，不能挖土，不能動碓臼。

### 4.婚喪禁忌

- (1)牛月不嫁娶，怕夫婦倆像牛郎織女一樣分離；
- (2)婆婆懷孕時不娶兒媳婦；
- (3)忌諱一年之中連嫁兩個女兒；
- (4)忌諱父母送女兒到婆家；
- (5)家有喪事，忌諱紅顏色；
- (6)守孝的人不吃檳榔，不參加喜慶活動，不穿絲綢衣服；
- (7)忌諱穿死者生前穿過的衣服，忌諱睡死者生前睡過的床；忌諱外村抬死人經過本村的地界，特別忌諱外村抬死人經過本村祠堂前。
- (8)忌諱外村抬死人經過本村的地界，特別忌諱外村抬死人經過本村祠堂前。

### 5.飲食禁忌

- (1)小孩上學忌吃飯鍋巴，怕變得愚笨；
- (2)小孩上學忌吃雞爪，怕寫字時手抖；
- (3)經商的人忌諱吃燒焦了的飯，怕不吉利；
- (4)打牌的人忌諱吃燒焦了的飯，怕輸；
- (5)出門的人忌諱吃燒焦了的飯，怕遇到口舌是非；
- (6)學生考試忌諱吃蝦，因為蝦的形狀跟“劣”字第一個字母“L”很相像；
- (7)喝酒忌諱把酒杯扣過來，或把酒瓶倒過來；
- (8)打牌忌諱吃鴨頭，怕輸；
- (9)打牌忌諱吃甘蔗，怕早散；
- (10)在廟裏忌諱吃狗肉。

### 6.懷孕坐月子禁忌

- (1)妻子懷孕時，忌諱丈夫殺生或打樁；
- (2)懷孕期間不可把衣服橫披在肩膀上，否則生產時會流大量的血；
- (3)懷孕期間出門不可在門口停留要直接跨出門，否則小孩會很難生；
- (4)懷孕的婦女忌諱宰雞宰鴨；
- (5)忌諱孕婦從外地回家裏生孩子；

- (6)家有產婦，忌諱外人進屋；
- (7)孕婦忌諱靠近死者，忌諱參加葬禮，家裏有大喪事除外；
- (8)忌諱用拼接起來的布為小孩做衣服；
- (9)新娘懷孕生子後需坐月子 4 個月才能出家門，且不得有性行為，否則嬰兒容易喪命；
- (10)產後不可走長路，否則肚子會變大；
- (11)坐月子期間太太的內褲由丈夫或娘家媽媽洗，如果讓婆婆洗是一件很不禮貌的事情。

資料來源：

教育部社教博士網—外籍配偶基本教材網

<http://wise.edu.tw/foreignarea/material.php>



## 柬埔寨



### 歷史

柬埔寨為中南半島古國，有兩千年以上之歷史。

扶南是秦、漢屬國。《後漢書》稱為「究不事」，《隋書》稱為真臘（暹粒 Siem Reap 對音）。《唐書》稱為吉蔑、閩蔑（都是 Khmer 的對音）。元朝稱為「甘勃智」，《明史》稱「甘武者」，明朝萬曆後稱「柬埔寨」。「究不事」、「甘勃智」、「甘武者」、「柬埔寨」都是 Camboja 對音。

西元一世紀時，柬境建立扶南國，奉印度教為國教，故受印度文化影響甚深。扶南王國國都是毗耶陀補羅城（Vyadhapura，梵文：獵人城），在今巴南（Banam）附近，有湄公河西北流東入海。公元七世紀中葉，扶南國為北方崛起的真臘所滅，扶南王子流亡爪哇，建立山帝王朝。

9 世紀至 15 世紀出現的吳哥王朝，被稱為高棉帝國，國勢鼎盛，文化燦爛，版圖包括今日柬埔寨全境以及泰、寮、越三國之部份地區。明宣德五年（1430 年）暹羅入侵柬埔寨，包圍吳哥城七個月，最後攻破吳哥。因為吳哥太靠近暹羅邊境，柬埔寨放棄吳哥，遷都金邊。

此後柬埔寨國勢衰敗，倍受越南侵略，兩國建立長期以來的世仇。

歐美列強侵略殖民第時期，1863 年後，淪為法國保護國。

第二次世界大戰爆發，1940 至 1945 年，日軍佔領柬埔寨，戰後於 1953 年 11 月 9 日脫離法國獨立。初時仍為君權體制，即柬埔寨王國（施亞努時期），而後於 1970 年，由朗諾將軍廢止君主制，成立高棉共和國，但為政亦不長久。1975 年 4 月 17 日，紅色高棉攻佔柬埔寨首都金邊，高棉共和國宣告滅亡。

紅色高棉即赤柬，為一個極其慘忍、毫無人道、泯滅人性的政權組織，在柬埔寨共產黨的「三年零八個月」管治期間，處於戰亂的柬埔寨估計可能有 200 萬人死於饑荒、勞役、疾病或迫害等各種原因，佔當時柬國人口五分之一，是 20 世紀中最血腥暴力的人為大災難之一。

1978 年 12 月，越軍進攻柬埔寨，並於 1979 年 1 月 7 日攻佔金邊。而後在金邊建立了新的政府——柬埔寨人民共和國，和越南人一起回來的洪森受到熱烈歡迎。那些傳說中紅色高棉對自己人民犯下的暴行的證據，很快在各地發現，越南人將所有證據公之於眾。紅色高棉在國際壓力下，情勢日薄西山，1995 年前後，紅色高棉爆發內訌，波爾布特於 1997 年被自己的同志們逮捕、審判。

隨著紅色高棉的垮台，洪森取得政權，並一直連任到現在，柬埔寨人民共和國逐漸得到穩定政權，並開始對於赤柬暴行進行審判，雖然批評者常將洪森描述成「獨裁者」，但在其統治下，柬埔寨近年的國民經濟、人民生活水平和國際地位都有不同程度的改善。

## 地理

全國總面積 181,040 平方公里，全國劃分為二十個行政省，北鄰泰國、寮國，南與越南接壤，西南濱臨暹羅灣，海岸線長 443 公里，境內的洞里薩湖（Tonle Sap Lake）（又稱金邊湖）是全東南亞最大的淡水湖，湖中富饒的水產更是柬國人民飲食的重要來源，其餘境內的水資源亦豐富，源自中國瀾滄江而流經東南亞五國的湄公河，以流經柬埔寨境內河段的地均水資源量（275 萬立方米／平方公里）最大，可供開發的水電資源也高達 83,000 兆瓦以上，由於過度開發與砍植，目前森林的覆蓋率已經從戰前的 71% 降至 46%；天氣為典型的熱帶型雨林氣候，六月至十一月為雨季，平均氣溫在攝氏二十八度。

柬埔寨位於中南半島西南部，佔地 181,035 平方公里，20% 為農業用地。全國最南端至西邊區域地處熱帶區域，北方以扁擔山脈與泰國柯叻交界，東邊的臘塔納基里台地和 Chhlong 高地與越南中央高地相鄰。西邊是狹窄的海岸平原：面對暹羅灣的西哈努克海。扁擔山脈在洞里薩流域北邊，由泰國的柯叻台地南部陡峭懸崖構成，是泰國和柬埔寨國界。全境位於熱帶地區。國家首都為金邊。西方和北方鄰近泰國和寮國，東方與東南方則鄰近越南。國土西南邊是暹羅灣。與鄰國下較之下，柬埔寨領土不大，行政區劃分為 20 個省，其中 3 省鄰海，另有 3 個自治市、172 個區、1547 個地方。國家海岸線長 435 公里，並有部分尚未開發的紅樹林。

柬埔寨國境內最醒目的地標，就是坐落國土中心的洞里薩湖、巴薩河和貫穿全國南北的湄公河。中央平原佔國土 3/4 面積，和東南和西部的象山、荳蔻山；延伸自泰國柯叻台地的扁擔山國界；以及東部越南中央高地交界處的 Chhlong 高地比較起來，是樹林叢聚，人口稀少的區域。

洞里薩湖—湄公低地區主要是低於海拔 100 公尺的平原，海拔升高時，地勢會更加崎嶇不平。西南方荳蔻山高於 1500 公尺以上，呈西北至東南走勢。Phnom Aural 是東國最高山峰，位於東部，高 1771 公尺。

源自荳蔻山的象山，向南與東南延伸，高度介於 500~1000 公尺。這兩個區域地勢多為 500~700 公尺。北方的荳蔻山和西方的扁擔山之間，是洞里薩河的延伸區域，廣至泰國境內平原，是前往曼谷的便道。

東國最長的湄公河，為國家帶來豐沛用水。湄公河發源自中國，流經緬甸、寮國、泰國後，才進入東國。在金邊，南方 Bassak 河，以及西北方聯結洞里薩湖的洞里薩河，繼續往東南方，從越南進入南中國海。

### 行政區劃

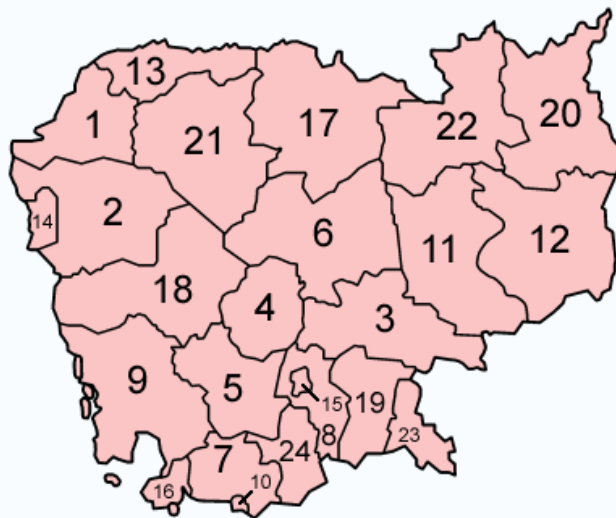

省(ខេត្ត,khet)直轄市(ក្រុង,krong)	圖號	人口 (2005)	面積 (k m <sup>2</sup> )	省會和主要市鎮	人口 (1998)
卜迭棉芷省 (班迭棉吉省) Banteay Meanchey	1	773,100	6,679	詩梳風 Sisōphōn	98,848
馬德望省 Battambang	2	997,800	11,702	馬德望 Băt Dambang	139,964
磅湛省 Kampong Cham	3	1,857,500	9,799	磅湛 Kampong Cham	45,354
磅清揚省 Kampong Chhnăng	4	513,200	5,521	磅清揚 Kampong Chhnăng	41,703
磅士卑省(實居省) Kampong	5	729,600	7,017	磅士卑 Kampong	41,478

Spoe,				Spoe	
磅通省 (磅同省) Kampong Thom	6	681,700	13,814	磅同 Kampong Thum	66,014
貢布省 Kampot,	7	602,600	4,873	貢布 Kampot	33,126
甘丹省 (干拉省) Kandal	8	1,242,500	3,568	達克茂 Ta Khmau	58,264
戈公省 (國公省) Koh Kong	9	191,500	11,160	戈公市 Krǒng Kaoh Kǒng	29,329
桔井省 Krati	11	333,800	11,094	桔井 Krati	79,123
蒙多基里省 Monduliri	12	42,400	14,288	森莫諾隆 Sen Monorom	7,032
金邊市 Phnom Penh	15	1,313,900	290	金邊市 Phnom Penh	570,155
柏威夏省 Preah Vihear	17	152,400		柏威夏 Preah Vihear	
波羅勉省 Prey Veng	19	1,044,400	4,883	波羅勉 Prey Veng	55,054
菩薩省 Pursat	18	428,200	12,692	菩薩 Poũthĩsăt	57,523
拉達那基里省 (臘塔納基里省) Ratanakiri	20	121,000	10,782	隆發 Lumphăt	16,999
暹粒省 Siem Reap	21	861,200	10,299	暹粒 Siêm Reab	119,528
西哈努克市 Krǒng Preah Sihanouk	16	209,000	868	西哈努克市 Krǒng Preah Sihanouk	155,690
上丁省 Stung Treng	22	103,900	11,092	上丁 Stǒeng Treng	24,493
柴楨省 Svay Rieng	23	538,200	2,966	柴楨 Svay Riêng	21,205
茶膠省 Tak o	24	900,900	3,563	茶膠 Takev	39,186
奧多棉芷省 (奧多棉吉省) Oddar Meanchey	13	97,800	6,158	三隆 Samraong	22,361
白馬市 Krǒng Kep	10	37,800	336	白馬市 Krǒng Keb	10,319
拜林市 Krǒng Paĩlin	14	32,700	803	拜林市 Krǒng Paĩlin	8,510

## 經濟

柬埔寨是一個落後國家，(2008) 人民所得約為 600 美元。產業結構以農業為主，約 75% 勞動人口從事農業 (2004 年)。

## 人口統計

柬埔寨人口超過一千四百一十萬人，由於貧窮、戰爭因素與醫療體系不發達，人均壽命只有 56.53 歲，境內以佔有 90% 的高棉（柬）族為主，其他尚有超過 20 餘個（包含華族、占族、普農族、佬族、暹羅族在內）的少數民族。十一世紀小乘佛教自北方的印度傳入，威脅了原本的婆羅門教信仰，至十四世紀取代了濕婆神而成為主要信仰，目前約有 90% 的人信仰佛教。

## 文化與社會

暹粒省的首府暹粒市，其近郊有舉世聞名的吳哥窟。柬埔寨歷史悠久，有許多世界聞名的文物，如：大吳哥，小吳哥，等……

## 媒體

### 華文報紙

- 柬華日報，柬埔寨最大華人社團「柬華理事總會」的機關報，於 2000 年 8 月創刊。柬華日報總編輯李翼、採訪部主任鍾耀輝。2008 年推出全彩奧運專刊。
- *星洲日報*，是馬來西亞星洲集團在柬埔寨開辦的子報，偏重民生，銷量已經超過 5000 份。
- 華商日報，當地華人財團主辦，偏重財經資訊報導，開辦時間最長的華報。

### 柬埔寨文報紙

- *Sralagn' Khmer*
- *Chakraval Daily*
- *Kampuchea Thmei Daily*
- *Kampuchea Thnai Nes (Cambodia Today)*
- *Kanychok Sangkhum*
- *Ka-set*
- *Koh Santepheap (Island of Peace)*
- *Moneaksekar Khmer (Khmer Conscience)* - Published by the Sam Rainsy Party.
- *Rasmei Kampuchea (Light of Kampuchea)* - Cambodia's largest daily, it circulates about 18,000 copies.
- *Samleng Yuvachun (Voice of Khmer Youth)*

- *Udomkate Khmer (Khmer Ideal)*
- *Wat Phnom Daily*

## 英文報紙

- Phnom Penh Post , a fortnightly English-language newspaper published in Phnom Penh.
- The Cambodia Daily , Cambodia's only English-language daily newspaper °

## 法文報紙

- *Cambodge Soir*
- *Ka-set*

資料來源：維基百科





## 菲律賓



### 歷史

早在唐朝時期中國人就與菲律賓各地有貿易往來，中國史籍中所提及的呂宋、蘇祿、麻逸和古麻刺朗等國皆於今日菲律賓國內。

- 1390年，米南加保人（Minangkabau）建立了蘇祿蘇丹國，他們是在13世紀以來從蘇門答臘島移民過來的。
- 1450年，阿拉伯商人賽義德·艾布伯克爾在菲律賓建立了伊斯蘭政權。
- 1521年，麥哲倫探險隊於地理大發現展開首次環球航海時抵達此地。
- 1565年，宿霧島為來自墨西哥的西班牙人所佔領，此即西班牙統治菲律賓的開始。菲律賓之名，乃自當代西班牙國王菲利普二世而來。
- 1898年，爆發美西戰爭；6月12日菲律賓宣告獨立，成立菲律賓共和國。爾後西班牙戰敗，簽署「巴黎和約」，美國接收菲律賓，改由美國治理。
- 1935年3月24日，菲律賓建立自治邦；二戰期間為日本所據。
- 1946年7月4日，獲得完全獨立。
- 1965年後，斐迪南·馬可仕獨裁統治。
- 1986年，科拉松·阿基諾競選勝利後，馬可仕被逐。
- 1992年，菲德爾·瓦爾德斯·拉莫斯勝選，科拉松·阿基諾將政權和平轉移。
- 1998年5月，約瑟夫·埃斯特拉達當選菲國總統。
- 2001年1月，埃斯特拉達因受賄醜聞被迫下台，副總統阿羅約夫人繼任。

### 國家象徵

- 國花：茉莉花
- 國樹：納拉樹
- 國石：珍珠
- 國鳥：菲律賓鷹

### 政治

菲律賓實行三權分立的總統制。總統是國家元首、政府首腦兼武裝部隊總司令。

菲律賓是東南亞國家聯盟(ASEAN)主要成員國，也是亞洲太平洋經濟合作組織(APEC)的24成員國之一；1945年10月24日聯合國建立之時，菲律賓也是其中參與國家。

## 行政區域

菲律賓分為呂宋、米沙鄢和棉蘭老三大部分，設有 13 個地區及科迪勒拉行政區和棉蘭老穆斯林自治區，下設 76 個省。

## 地理



菲律賓大部分是由山地、高原和丘陵構成。多活火山，地震頻繁。棉蘭老島的阿波火山是菲律賓最高的山峰，呂宋島的馬榮火山是菲律賓最大的活火山。主要河流有棉蘭老河、卡加延河，貝湖是全國最大湖泊。

菲律賓北部屬海洋性熱帶季風氣候，南部屬熱帶雨林氣候，年平均氣溫 27°C，年降水量 2500 毫米左右。夏秋季多颱風。

首都：馬尼拉

最大城市：奎松城：2,173,831 人(2000 年)

面積：國土面積：300,000 平方公里（世界第 70 名） 水域率：0.61%

時區：UTC+8 東八區

## 經濟

菲律賓在二戰後的 1950 年代至 1970 年代之間，與日本、緬甸同屬亞洲最富國之一；目前是新興工業國家及世界的新興市場之一。2004 年，菲律賓被世界銀行依購買力平價列為第 37 大經濟體。

菲律賓的產經結構以農業及工業為主，尤其華語於合眾加工、紡織成衣以及電子、汽車組件等輕工業。大部分的工業集中於馬尼拉，為吸引外國及本地投資的另一個地點。菲律賓鐵礦、鎳及銅。近來在帕拉灣外島發現的天然氣，也是菲律賓豐富的地熱、水力及煤炭等能源儲備的一部分。

菲律賓所得大約為 4,500 美元，為開發中國家，但貧富差距很大；首都馬尼拉為國際第 24 大購買力城市。

## 貨幣名稱

菲律賓披索 (Peso)

## 人口

菲律賓主要以講南島語系語言的民族所構成 (95.5%)，包括他加祿人、伊洛戈人、邦班牙人、比薩亞人和比科爾人等。另外尚有華人 (1.5%)、印度人、阿拉伯人等。總人口：88,574,614 人(2007 年估計) (世界第 13 名) 人口密度：295/km<sup>2</sup> (世界第 32 名)

官方語言：菲律賓語、英語 (西班牙語作為菲律賓的官方語言直至 1987 年)

## 宗教

- **天主教**：菲律賓和東帝汶是亞洲僅有的兩個天主教國家。天主教徒佔菲律賓人口的 83%；從西班牙傳入五百年來一直對菲律賓的政治和社會產生巨大影響。1986 年總統馬可仕和 2001 年埃斯特拉達被趕下台，天主教都發揮了重要作用。全國城鄉各處遍佈大小教堂和售賣天主教用品的店鋪。菲律賓有四座巴洛克風格教堂已列為世界文化遺產，分別坐落在馬尼拉、聖瑪麗亞、帕瓦伊和米亞高。菲律賓還擁有世界上最長的聖誕季，從 12 月 16 日開始。
- **基督新教**：信徒佔人口的 9%，乃是菲律賓信徒人口成長率最高的宗教。
- **伊斯蘭教**：信徒佔人口的 5%，集中在南部的棉蘭老島。

此外，華人中仍有一部份信奉著佛教；土著民族信仰著原始宗教。

## 文化

菲國在歷史上一直沒有特有而一致的「菲律賓文化」。主要原因之一乃由於菲律賓是個「七千島國」，各地有太多不同的語言，彼此不一定能充分交流，文化發展和特色都非常局部性；現有 80 餘種語言在境內使用。自古以來有許多移民遷居於菲律賓，各

種東西方文化在此交匯，包括馬來西亞、印度尼西亞、西班牙、荷蘭、中國、墨西哥和美國。

節假日			
日期	中文名	當地名	備註
菲律賓獨立日 (6月12日)	1月1日	元旦	Bagong Taon
3月份或4月份	聖粥節		天主教節日，每年不一樣
3月份或4月份	復活節	Linggo ng Pagkabuhay	天主教節日，每年不一樣
4月9日	巴丹日	Araw ng Kagitingan	紀念二戰陣亡戰士
5月1日	勞動節	Araw ng Manggagawa	
6月12日	國慶日	Araw ng Kalayaan	
8月份	國家英雄日		8月最後的星期天
11月1日	亡人節	Undas	亡人節, 瞑目節
12月25日	聖誕節	Pasko	聖誕節
12月30日	黎剎日		紀念民族英雄黎剎就義

## 旅遊

- 圖巴塔哈群礁海洋公園 (世界自然遺產)
- 菲律賓的巴洛克教堂 (世界文化遺產)
- 菲律賓科迪勒拉山的水稻梯田 (世界文化遺產, 巴納威鎮) 2000 多年前開闢, 世界最大人造灌溉系統。
- 維甘古城 (世界文化遺產): 亞洲保存得最完好的西班牙殖民城市。
- 普林塞薩港地下河國家公園 (世界自然遺產)
- 宿霧: 麥哲倫十字架、聖佩多要塞、聖嬰教堂、哥倫路、巧克力山、麥克坦島、薄荷島沙灘和羅博兒童合唱團。
- 馬尼拉: 黎剎公園、西班牙古城 (聖·奧古斯丁教堂、馬尼拉大教堂、聖地亞哥古堡)、唐人街、馬拉坎南宮 (總統府)、美軍紀念公墓、塔爾湖
- 百勝灘 (瀑布)。
- 馬榮火山 呂宋島東南端, "世界最完美的山錐"。
- 夏都碧瑤 (避暑勝地)。

## 航空交通

菲律賓為群島國家，各島之間的交通以航空、航海為主，故菲國航空業相當發達。國際線方面，菲律賓航空公司是主要的航空公司，往返於馬尼拉及亞洲各國首都之間。宿霧太平洋航空為第二大航空公司，以低價

外籍配偶家庭父職教育課程二、父親與配偶的互動

## 菲律賓華人

菲律賓國父 ---- 黎剎擁有華人血統

## 籍貫

據統計，目前在菲國的華人數約有百萬，其中先祖來自福建閩南（泉州、漳州、廈門）者十有八九。

根據專家所作的研究，遍處東南亞地區的華人，與當地人種混血出生最多的，首推泰國，其次為菲律賓。根據人類學家所作的這項研究，在菲律賓民族中，華人血統約佔百份之二十；以菲律賓現有六千五百萬人口來說，有華人血統的，可能超過一千萬人。過去由於華人教育不發達，大部份具華人血統的，鮮有機會接受華文教育，也由於信奉天主教，結果變成純粹的菲律賓人。其中有四份之一含有中國血統的，因為接受華語教育而成為華人。如果依照氣質和文化的觀點來說，目前凡是自認為華人、身處華人社會、保持華人傳統生活習俗、加入華人社團、在家裏和華人社會說華語或中國方言、有意讓子女接受華文教育、以華人為子女選擇婚配主要對象、保有其成為華人的條件和傾向的華人，在菲律賓大約有六十萬至八十萬人；其中聚居在馬尼拉大都會（Metro Manila）者，約佔百份之六十，散居在各地的，約佔百份之四十。如果加上跟這許多所認定華人標準比較接近，或是有間接關係含有中國血統者，放寬認定的標準，目前菲律賓華人的總數，當於百萬以上。

在所有菲律賓華人之中，不論其已否菲化，百份之八、九十以上屬於閩南人；其餘約百份之十，以廣東籍為多，其它省籍為數無幾。閩南語（當地稱福建話）是菲華社區的通行語。福建籍華人中，以原屬泉州府的晉江、惠安、南安等縣最多，大部份居住在呂宋島，尤其是大馬尼拉地區，所經營的工商業和文教事業，也以大馬尼拉地區的最為發達。原屬漳州府龍溪、海澄（今合併為龍海市）、同安等縣，以及廈門、金門的，大多數在中部未獅耶地區（VISAYAS）的宿霧（CEBU）等地，和民答那峨島（MINDANAO）各處。臺灣籍因對菲律賓投資事業增加，投資人眷屬及應聘前來之經營管理或製造技術人員，近年來菲人數不少。菲律賓華人，可以說遍佈全菲各地。

## 菲華經濟

外籍配偶家庭父職教育課程二、父親與配偶的互動

華人在菲律賓百年來的經濟發展史上，一直扮演著先鋒的角色，尤其是引進國外的技術、資本與生產設備，開創初期的農耕與手工業。近年來台灣、香港及東南亞華商製造業之發展，並累積資金來菲投資發展，對提升菲國產業層次，成功的協助產品推向國際市場，再度扮演經濟先鋒的角色。而當地華商企業長才，多能順應潮流，掌握經濟脈動，發展製造業、房地產、金融業，以及透過證券市場操作、收購企業、結成大集團，擴大對菲經濟的影響力與貢獻。據香港《資本家》雜誌一九九二年九月份指出，菲律賓股票公開上市的工商控股公司四十五家，華商為大股東的約有二十家。此外，華商即使不透過控股公司組織，亦多進行綜合性投資，關係企業涵蓋面極廣。據統計全菲五百家最大公司中，華商約佔三分之一，並在紡織及成衣、漂染、鋼鐵、五金、製糖、塑料、木材加工、建築材料、百貨及金融等行業佔優勢。

資料來源：維基百科

### 附件三：活動三的情境題目

1.素南是剛嫁到台灣的外籍配偶，她非常開心能與台灣先生—振宇共同建立一個家庭，他們與公公、婆婆同住。素南很努力想要讓婆婆對自己有好印象，非常勤奮的幫忙婆婆，但是素南很挫折，因為她覺得婆婆都不太想要和自己說話，好像忽視媳婦的存在。後來婆婆告訴振宇，她覺得媳婦很沒有禮貌，總是以雙手在胸前交叉的姿勢面對她，好像看不起婆婆…

2.嬋娟最近剛生完小孩，婆婆特地買了土雞，以及自己特製的米酒和麻油，想要幫辛苦的媳婦坐月子。可是嬋娟卻不喜歡吃，覺得「麻油雞」太燥熱了，吃了全身冒汗非常不舒服。婆婆每次看了自己花時間精心燉熬的麻油雞，媳婦都只喝一兩口就不喝了，覺得好意被拒絕，非常不高興。好幾次婆媳都因為麻油雞的事情起爭執，使兩人關係很不愉快…

3.振興最近娶了一位從東南亞到台灣的外籍配偶—素真，即使素真天天盡心料理三餐，但是振興總是嫌素真的手藝不好，不是酸、辣、甜辣的口味，就是很鹹，夫妻倆常為了飲食起爭執…

4.白雪是一位外籍配偶，她已經有一個就讀國小的孩子—雯雯，因為先生—志明工作忙碌，所以照顧孩子的事情多為白雪負責。但是有一天志明卻接到學校導師的電話，關心著為什麼雅文的父母從來沒有參加過家長會。後來志明才知道原來白雪都沒有去參加學校的家長會，詢問白雪後，發現是雯雯不希望媽媽去學校，因為雯雯覺得媽媽和其他同學的媽媽不一樣…

5. 柏宏與彩梅育一子女，彩梅是外籍媽媽，他們的孩子都已就讀幼稚園，柏宏發現最近彩梅常用印尼話和小孩對話，孩子有常問柏宏關於媽媽國家的事。柏宏非常不開心，她告訴彩梅應讓孩子多熟悉中文，不然以後孩子上小學怎麼辦。因此，柏宏不准彩梅在孩子面前說印尼話或聊關於彩梅家鄉的事，夫妻倆常為這件事起爭執…



### ◆ 她是我的阿娜答

課程方案名稱	她是我的阿娜答
課程對象請打「✓」	<input checked="" type="checkbox"/> 父親 <input checked="" type="checkbox"/> 母親 <input checked="" type="checkbox"/> 孩子 （外籍配偶家庭優先適用）
課程設計者	曾秀珠、張麗敏、莊瑞朗
作品簡介	<p>這份活動課程打破一般傳統觀念，認為孩子的教養責任應由媽媽負責，甚至新移民媽媽嫁到臺灣後，她自己必須去學著適應生活環境，摸索有關臺灣的一切風土民情，我們給媽媽的責任太重，卻忽略夫妻應是一體，所以教案中不斷以性別平等的觀念來提醒爸爸應當起火車頭的角色，帶領媽媽認識臺灣、分擔教養重責，還能認同媽媽的母國文化，以國際觀和多元的角度看待家庭成員，給予應有的尊重，也讓孩子從小學習「尊重」的議題。</p>
課程概念圖	<pre>                     graph TD                         A[她是我的阿娜答] --- B[讓我爸爸扭一下]                         A --- C[各說各話]                         A --- D[記憶大挑戰]                         A --- E[請聽我說]                     </pre>

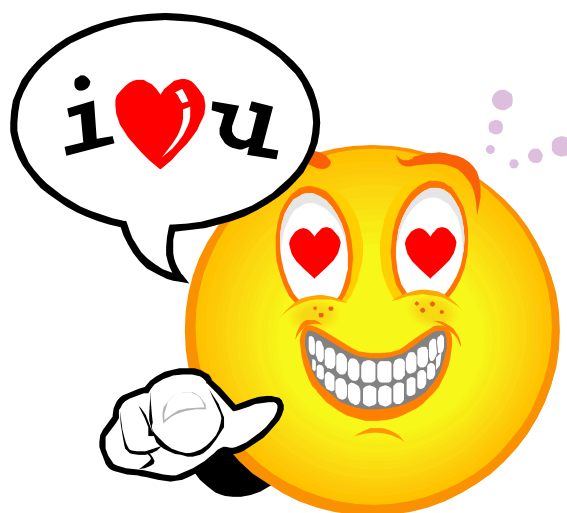



## 一、設計理念

對新移民家庭而言，他們只是增加一位異國民情的家人，但對於新移民的媽媽來說，則是進入一個陌生的國度，整個生活環境都需從新適應。在此情形下，社會又多半把適應問題與教養責任歸屬到媽媽身上，著實不公。

設計者認為爸爸應站在性別平等的觀念上，多認識媽媽的文化，進而協助媽媽，所以本課程設計多從兩性互相尊重與關懷面著手。

本課程設計多採活動方式實施，讓大家能在遊戲中學習，且儘量是爸爸、媽媽與小朋友一同參與的形式進行，更能促進家庭和諧，達到親職教育的功效。

## 二、學習目標

1. 協助成員認識新移民家鄉的穿著習慣。
2. 協助成員認同新移民的國家風俗民情。
3. 協助成員瞭解聆聽對方說話的重要性。
4. 協助成員認同孩子的教養需要雙方共同配合。
5. 協助成員認識臺灣地圖。
6. 鼓勵成員利用假日全家出去遊玩。
7. 協助成員學會理性溝通的方法。
8. 協助成員多為對方想一想。
9. 協助成員在活動中促進與家人的互動。

## 三、時間：160 分鐘

## 四、教學活動設計

### (一) 單元一：讓我爸爸扭一下

1. 教學目標：

- (4) 協助成員認識新移民家鄉的穿著習慣。
- (5) 協助成員認同新移民的國家風俗民情。
- (6) 協助成員在活動中促進與家人的互動。

2. 活動人數：20-30 人

3. 活動對象：■父親      ■母親      ■孩子（外籍配偶家庭優先適用）

4. 活動時間：40 分鐘

5. 活動流程：

活動說明			
時間 (分)	活動步驟	使用材料 (教學資源)	貼心小叮嚀
	<p><b>課前準備</b></p> <p>1.佈置活動場地。</p> <p>2.請新移民媽媽帶自己國家的服飾或用品。</p>		<p>1.服飾或用品若取得有困難，主持人可事先準備類似材料，例如大塊布料、原住民頭飾、夏威夷服裝等作為替代用品。</p>
10 分鐘	<p><b>一、引起動機：家庭風波</b></p> <p>1. 請每戶家庭三人一組，爸媽面對面牽手站著，小孩站在兩人中間。</p> <p>2. 遊戲開始，大家依照主持人的口令與他人換位置，主持人趁機去搶空位，沒搶到位置的家長必須簡單介紹自己的家庭。</p> <p>3. 口令及動作如下：</p> <ul style="list-style-type: none"> <li>●小孩失蹤—每組的小孩出來互換位置</li> <li>●爸媽吵架—每組的爸媽都要出來互換位置</li> <li>●爸（媽）出走—爸（媽）帶孩子出來</li> </ul>	<p>1. 邀請爸爸、媽媽及小孩三人一組來參加活動</p>	<p>1.如果其中成員無法出席，可兩隊湊成一對，或是由主持人加入活動行列。</p> <p>2. 每戶家庭都是初來報到難免陌生，藉由遊戲讓大家認識彼此。</p> <p>3.由於媽媽不易瞭解艱深的用語，所以必須找出合適的語言，例如：將「勞燕分飛」改為「爸媽吵架」等。</p>

	<p>互換位置</p> <ul style="list-style-type: none"> <li>●家破人亡—所有人重新組合</li> <li>●一家團圓—恢復成員來的組合</li> </ul>		
20 分鐘	<p>二、 發展活動：讓我爸爸扭一下</p> <ol style="list-style-type: none"> <li>1. 請媽媽幫爸爸打扮成自己國家男性的形象。</li> <li>2. 小孩在旁協助媽媽拿物品。</li> <li>3. 打扮完畢請爸爸走上伸展台，秀一下媽媽的成果。</li> </ol>	1. 媽媽國家中的服飾及用品。	活動時間若允許，可以交換扮演角色，讓爸爸替媽媽打扮一下。
10 分鐘	<p>三、 綜合活動：回饋、分享與鼓勵</p> <ol style="list-style-type: none"> <li>1. 請爸爸分享被裝扮後，與自己目前的形象有何落差，比較兩邊文化對穿著、美感的差異，以及心裡的感受。</li> <li>2. 請媽媽談談自己家鄉的穿著打扮特色。</li> <li>3. 全家為自己的努力打一個分數。</li> <li>4. 主持人調查活動後對美感的接受度，並帶領大家做「愛的波棒」拍手鼓勵。</li> <li>5. <b>主持人小結：</b> 今天的課程重點在認識配偶家鄉的穿著打扮及審美觀，提供另一半對自己國家的穿著文化有所認識，媽媽來到新的環境，最需要另一半的認同與關懷，夫妻雙方都應學著接受對方生長環境的差異，而不是單方面的要求另一半極力配合，應先嘗試接受再協助適應生活。所以鼓勵爸爸多帶媽媽去採買適合的衣服樣式，也能接受媽媽最初的穿著。</li> </ol>		「愛的波棒」：兩次愛的鼓勵後將右手放在嘴前送出飛吻動作，並喊「ㄣ~ㄩ」。

6 學習評量：

**家庭作業：**請夫妻雙方在下次上課前，親自煮一道拿手的家鄉料理給對方品嚐，下次上課時做簡單的心得分享。回家有確實執行者，可以獲得小禮物喔（棒棒糖、餅乾、飲料等可以親子一起分享的獎品）！

## (二) 單元二：各說各話

### 1. 教學目標：

- (3) 協助成員瞭解聆聽對方說話的重要性。
- (4) 協助成員認同孩子的教養需要雙方共同配合。
- (5) 協助成員在活動中促進與家人的互動。

2. 活動人數：20-30 人

3. 活動對象：■父親      ■母親      ■孩子（外籍配偶家庭優先適用）

4. 活動時間：40 分鐘

### 5. 活動流程：

活動說明			
時間 (分)	活動步驟	使用材料 (教學資源)	貼心小叮嚀
	<b>課前準備</b> 1.佈置活動場地。 2.氣球(數量依參加人數而定)		1. 本活動無場地限制，可在一般教室內進行。
10 分鐘	<b>一、引起動機：「氣」炸了</b> 1. 主持人引導成員回顧上次活動的重點，並分享「家庭作業」的執行心得。 2. 分成「爸爸隊」與「媽媽隊」，小孩做觀察者。 3. 分組後每個人發給一個氣球，遊戲由每組的第一人開始，各自將自己的氣球吹破後，換同組下一人繼續。最先把氣球全部都吹破的組別獲勝。 4. 由獲勝組別發表示怎樣的氣球最容易吹破？（主持人引導組員說出：氣越飽的氣球越容易吹破） 5. <b>主持人小結：</b> 人就像氣球一樣，日常生活中難免會遇到不如意的事，如果不懂得抒解壓壓力，就如同不會「消氣」的氣球，遲早有一天會爆炸的，夫妻關係也是如此，所以這節課的活動重點在於如何幫對方	1. 邀請爸爸、媽媽及小孩三人一組來參加活動	1.如果其中成員無法出席，可兩隊湊成一隊，或由主持人加入活動行列。 2.準備的氣球不要太大，要先試試看是否容易吹氣，以利活動順利進行。

<p>15 分鐘</p>	<p>「消氣」。</p> <p><b>二、發展活動：各說各話</b></p> <ol style="list-style-type: none"> <li>1. 請夫妻各自成一隊(小朋友作檢核人), 面對面站立。遊戲開始時先請爸爸對著媽媽談論「是否讓小孩有打電動的自由」談論過程中媽媽必須不做任何回應, 且保持傻笑。</li> <li>2. 若媽媽失去笑容, 則媽媽出局; 若爸爸談不下去, 則爸爸出局。</li> <li>3. 當主持人吹哨時, 清點爸爸與媽媽的人數, 以站著最多的那一隊獲勝。主持人帶領大家給自己一個「愛的鼓勵」。</li> </ol>	<p>1. 主持人應事先想好談論的題目。</p>	<p>1. 本活動的議題, 最好選擇與教養子女相關的話題, 例如: 誰應該負起孩子功課的責任? 當公婆溺愛孫子時該順著他們嗎?</p>
<p>15 分鐘</p>	<p><b>三、綜合活動：回饋、分享與鼓勵</b></p> <ol style="list-style-type: none"> <li>1. 請組員分享：             <ul style="list-style-type: none"> <li>( 1 ) 當你說話時無法獲得對方的適當回應, 你的感覺如何?</li> <li>( 2 ) 你用什麼方法讓對方繼續聽下去?</li> <li>( 3 ) 當夫妻對教養意見不合時, 你通常會怎麼做?</li> </ul> </li> <li>2. 請夫妻彼此為對方按摩肩頸, 按摩時要同時說出在剛才的活動中, 對方有哪些教養觀念是自己所認同的。</li> <li>3. <b>主持人小結：</b> 每個國家有不同的教養觀, 媽媽本身要適應新環境, 又要接受本地對媽媽的要求, 責任太過沈重, 當爸爸的除了尊重媽媽的文化外, 是否還能多分擔一些教養的責任呢? 反觀, 爸爸面對孩子教養與幫助媽媽的雙重壓力下, 媽媽又能為爸爸做些什麼? ( 當成家庭作業內容)</li> </ol>		

	<p>6. 學習評量：</p> <p><b>家庭作業：</b>請夫妻在睡前聊一聊今日活動的內容與省思，並針對主持人最後的結論互相討論一下，在教養上彼此遇到的困境是什麼？例如：媽媽會覺得自己看不懂孩子的功課而有挫敗感，爸爸會認為工作太累，無法在負擔指導課業一責。兩人一起想一想有沒有解決的好方法。回家有確實執行者，在下次上課時可以獲得小禮物（棒棒糖、餅乾、飲料等可以親子一起分享的獎品）。</p>		
--	---	--	--

### (三) 單元三：記憶大挑戰

#### 1. 教學目標：

- (1)協助成員認識台灣地圖。
- (2)鼓勵成員利用假日全家出去遊玩。
- (3)協助成員在活動中促進與家人的互動。

2. 活動人數：20-30 人

3. 活動對象：■父親      ■母親      ■孩子（外籍配偶家庭優先適用）

4. 活動時間：40 分鐘

#### 5. 活動流程：

活動說明			
時間	活動步驟	使用材料 (教學資源)	貼心小叮嚀
	課前準備 1.佈置活動場地。		
10 分鐘	<p><b>引起動機：腦力激盪</b></p> <ol style="list-style-type: none"> <li>1. 主持人引導成員回顧上次活動的重點，並分享「家庭作業」的執行心得。</li> <li>2. 分成「爸爸隊」與「媽媽隊」，小孩做觀察者。</li> <li>3. 兩隊分別派出一人到黑板前面寫出「對方國家的重要城市或是著名旅遊景點」。</li> <li>4. 當主持人哨音一響，不論是否有寫出答案，都必須換一下位組員上台。</li> <li>5. 在時間內，能寫出最多答案的組別獲勝。</li> <li>6. 勝利的組別可以要求輸的組別表演唱歌或跳舞。</li> <li>7. <b>主持人小結：</b> 由剛剛的答案中，我們會發現自己對另一半的國家是如此陌生，如果要爸爸到媽媽的國家居住，你能過得很好嗎？</li> </ol>	1. 邀請爸爸、媽媽及小孩三人一組來參加活動	<ol style="list-style-type: none"> <li>1.如果其中成員無法出席，可兩隊湊成一隊，或由主持人加入活動行列。</li> <li>2.如果人數懸殊，主持人可決定以國籍別來比賽。</li> </ol>

20 分鐘	<p><b>發展活動：記憶大挑戰</b></p> <ol style="list-style-type: none"> <li>1. 教唱「郊遊」兒歌。</li> <li>2. 發下臺灣縣市拼圖卡，請夫妻為一組，在限定時間內請爸爸教媽媽(也可由孩子教媽媽)拼出正確的臺灣地圖。</li> <li>3. 邀請媽媽上臺計時拼出地圖，能以最短時間內拼出來者獲勝，可獲得一份小禮物。</li> </ol>	<ol style="list-style-type: none"> <li>1. 「郊遊」歌詞請見附件一</li> <li>2. 臺灣縣市拼圖卡，請詳見附件二</li> </ol>	<p>1.用 A4 紙張影印臺灣縣市地圖，再做切割，製作成拼圖。</p>
10 分鐘	<p><b>綜合活動：回饋、分享與鼓勵</b></p> <ol style="list-style-type: none"> <li>1. 請爸爸分享如何指導媽媽認臺灣地圖？</li> <li>2. 請媽媽分享記憶過程中遇到哪些問題？又是如何克服困難？</li> <li>3. 主持人介紹該縣市所在位置，以及著名的旅遊景點，請組員分享曾經旅遊的地點特色。</li> <li>4. 鼓勵爸爸多帶媽媽到戶外走動，從認識自己的社區，拓展到居住的縣市，還可到其他縣市走走。</li> <li>5. 複習「郊遊」兒歌。</li> </ol>		
	<p><b>學習評量：</b></p> <p><b>家庭作業：</b></p> <p>請爸爸利用閒暇時間，帶全家人到戶外遊，或是到社區認識環境(小孩就讀的學校、公所、活動中心、診所、賣場等)能實際做到者，</p> <p>在下一次上課時將獲得小禮物(棒棒糖、餅乾、飲料等可以親子一起分享的獎品)。</p>		



## (四) 單元四：請聽我說

### 1. 教學目標：

- (1)協助成員學會理性溝通的方法。
- (2)協助成員多為對方想一想。
- (3)協助成員在活動中促進與家人的互動。

### 2. 活動人數：20-30 人

### 3. 活動對象：■父親      ■母親      ■孩子（外籍配偶家庭優先適用）

### 4. 活動時間：40 分鐘

### 5. 活動流程：

活動說明			
時間	活動步驟	使用材料 (教學資源)	貼心小叮嚀
	<b>課前準備</b> 1.佈置活動場地。 2.準備小皮球、報紙以及小禮物。		
10 分鐘	<b>一、引起動機：腦力激盪</b> 1. 主持人引導成員回顧上次活動的重點，並分享「家庭作業」的執行心得。 2. 爸爸、媽媽與小孩為一組，採限時方式進行比賽。 3. 比賽開始時全家人都站在同一張報紙上，兩組為一團體，互相猜拳，輸的隊伍必須將報紙對折，但全家人必須還在同一張報紙內。可採站、蹲、抱、坐等方式，以能將對方淘汰出局者獲勝。 4. <b>主持人小結：</b> 家庭維繫需要大家一起努力，孩子的問題就像活動中猜拳輸時一樣，必須全家人同心協力來解決問題。	1. 邀請爸爸、媽媽及小孩三人一組來參加活動	1.如果其中成員無法出席，可兩隊湊成一隊，或由主持人加入活動行列。

<p>20 分鐘</p>	<p><b>二、發展活動：記憶大挑戰</b></p> <p>1. 依然是三人家庭為一組，當爸爸說「坐下」，媽媽和小孩必須同時「起立」；當爸爸說「起立」媽媽和小孩必須同時「坐下」；當爸爸說「向右轉」媽媽和小孩必須同時「向左轉」；當爸爸說「向左轉」媽媽和小孩必須同時「向右轉」。</p> <p>2. 過程中只要媽媽或小孩一人出錯，該組就算出局。</p> <p>3. 最後剩下的組別可獲得一份小禮物。</p>	<p>1. 準備小禮物(棒棒糖、餅乾、飲料等可以親子一起分享的禮物)</p>	
<p>10 分鐘</p>	<p><b>三、綜合活動：回饋、分享與鼓勵</b></p> <p>1. 請爸爸分享活動心得：當家人都不聽你的話時，你的感受如何？</p> <p>2. 日常生活中如果遇到類似情形，你會採取什麼方法來解決。</p> <p>3. <b>主持人小結：</b> 溝通如果出現問題，就像是各說各話，進而造成唱反調，其實我們可以用「三明治回應」來練習對話。</p> <p>4. 請爸媽先針對「太久沒全家一起去旅遊」的議題，做「三明治回應」的練習；再請媽媽和小朋友針對「回家功課沒寫完」的議題，做「三明治回應」的練習；再請爸爸和小朋友針對「對媽媽口音不同」的議題，做「三明治回應」的練習。</p> <p>5. <b>主持人小結：</b> 鼓勵大家用良好的溝通建立幸福的家庭。</p> <p>6. 教唱歌曲「甜蜜的家庭」</p>	<p>1.「甜蜜的家庭」歌詞請見附件三</p>	<p>1.「三明治回應」：在述說時，先讚美對方的說法，再說出自己的意見，最後再度讚美對方的努力。</p>
	<p><b>學習評量：</b></p> <p><b>家庭作業：</b></p> <p>孩子教父親或孩子教母親唱「甜蜜的家庭」</p>		

## 參考資料

國立嘉義大學家庭教育研究中心編撰。高淑清 等著(2007)。新移民親職教育手冊。臺北市：教育部。

臺北縣政府教育局(2007)。國民小學多元文化系列教材—東南亞篇 我們都是一家人(第一冊 低年級)。臺北縣：教育局。

臺北縣政府教育局(2008)。國民小學多元文化系列教材—東南亞篇 我們都是一家人(第二冊 中年級)。臺北縣：教育局。

臺北縣政府新住民專區網站：

<http://www.new-inhabitants.tpc.gov.tw/web/Home?command=display&page=flash>

## 附錄

### ◎第三單元教材：

#### 附件一：郊遊歌詞

走走走走走 我們小手拉小手  
走走走走走 一同去郊遊  
白雲悠悠 陽光柔柔 青山綠水一片錦繡  
走走走走走 我們小手拉小手  
走走走走走 一同去郊遊

#### 附件二：台灣行政區域圖(請放大影印再使用)

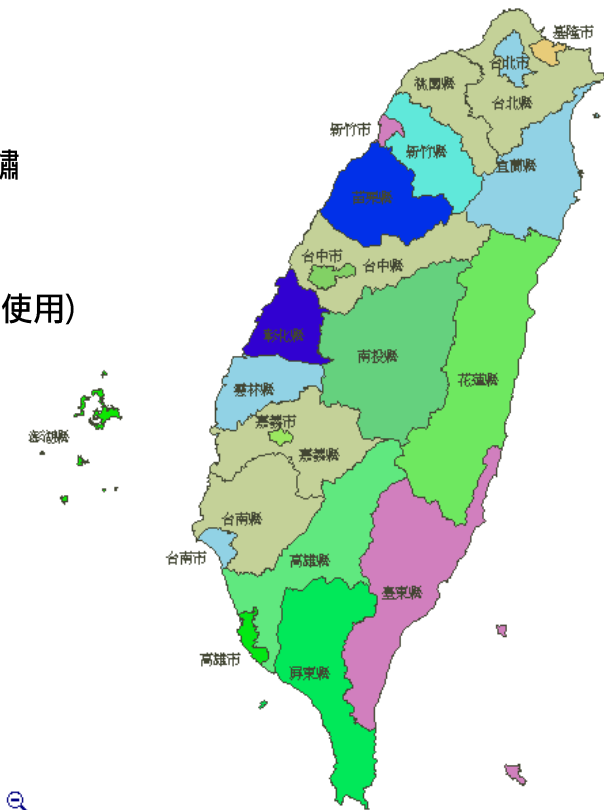

### ◎第四單元教材：

#### 附件三：甜蜜的家庭歌詞

我的家庭真可愛 整潔美滿又安康  
姐妹兄弟很和氣 父母都慈祥  
雖然沒有好花園 春蘭秋桂長飄香  
雖然沒有大廳堂 冬天溫暖夏天涼  
可愛的家庭呀 我不能離開你  
你的恩惠比天長

### ◆ 快樂的國際家庭

課程方案名稱	快樂的國際家庭
課程對象請打「✓」	<input checked="" type="checkbox"/> 父親 <input checked="" type="checkbox"/> 母親 <input checked="" type="checkbox"/> 孩子 （外籍配偶家庭優先適用）
課程設計者	曾秀珠、張麗敏、莊瑞朗
作品簡介	<p>第一單元藉由「提升信任」來「降低恐懼」，協助新移民們認同新環境。</p> <p>第二單元透過「社區地圖」讓新移民媽媽們清楚知道居家環境的設施，以方便生活所需。</p> <p>第三單元則是經由遊戲方式，讓新移民認識臺灣有關人身安全的保護專線。</p> <p>第四單元是在輕鬆品嚐美食裡，介紹臺灣節日特有美食，也鼓勵家庭成員一起尊重他人飲食文化。</p>
課程概念圖	<pre>                     graph TD                         A[快樂的國際家庭] --- B[ ]                         B --- C[瞎子走路]                         B --- D[拜訪社區]                         B --- E[危險地帶]                         B --- F[廚師點菜]                     </pre>



## 一、設計理念

對離開自己從小長大的故鄉，到一個語言完全不通的國家，又要適應不同環境，生活習慣，更重要的是很快地就要擔任為人父母的角色，在這樣多重問題的調適下，新移民非常需要他人的幫助才能夠順利度過。新移民的家人，尤其是新移民的先生其責任絕無旁貸。

本方案設計基於上述的想法，以活動的方式實施課程，讓新移民家庭的成員，如：爸爸、媽媽與小朋友一同參與，期望透過遊戲體驗的學習方式，讓家人同理新移民生活適應的難處與感受，進而協助新移民扮演稱職的角色，並可以成為快樂的女主人。

## 二、學習目標

- 1.增進新移民婦女的先生們，感受並發掘妻子生活適應上所面對的難處。
- 2.幫助新移民婦女的先生們，針對生活適應問題提供適當的協助與關懷。
- 3.透過新移民家庭親子互動，促進新移民家庭成員學會彼此尊重與欣賞。

## 三、時間：160 分鐘

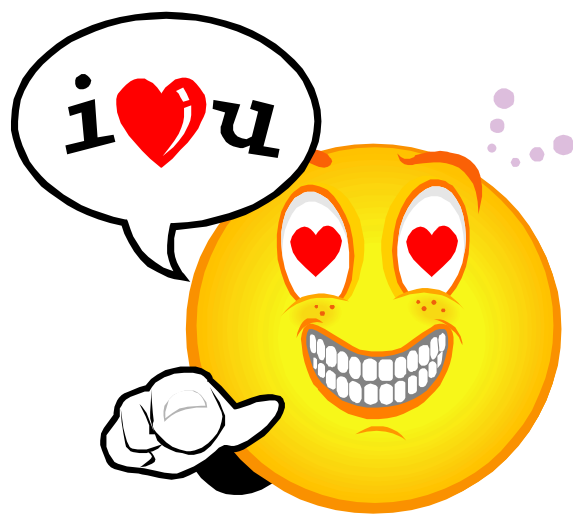

## 四、教學活動設計

### 單元一：瞎子走路

1. 教學目標：

- (1) 協助新移民婦女的先生們，感受並發掘妻子生活適應上所面對的難處。
- (2) 透過新移民家庭親子互動，促進新移民家庭成員學會彼此尊重與欣賞。

2. 活動人數：20-30 人

3. 活動對象：■父親      ■母親      ■孩子（外籍配偶家庭優先適用）

4. 活動時間：40 分鐘

5. 活動流程：

活動說明			
時間	活動步驟	使用材料 (教學資源)	貼心小叮嚀
	<b>課前準備</b> 1.佈置活動場地。 2.小白板、白板筆、眼罩。 3.獎品(教學者自備) 4.邀請爸爸、媽媽及小孩一起來參加。		1.如果沒有小白板可用白紙代替。

<p>10 分鐘</p>	<p><b>引起動機：猜一猜</b>                      1.請新移民一組，其他家庭成員一組。                      2.新移民用口述回答問題，家庭成員用書寫的方式記錄。                      3.主持人逐一詢問，並逐一核對問題：                      (1)她最喜歡吃的東西是什麼？                      (2)她最喜歡的顏色是什麼？                      (3)她最喜歡去的地方是哪裡？                      (4)她最喜歡做的一件事是什麼？                      (5)她最喜歡的一件物品是什麼？</p>	<p>1. 邀 請 爸 爸、媽 媽 及 小 孩 一 起 來 參 加。                      2.小白板、白 板 筆。                      3.學習單：詳 見 附 件 一。</p>	<p>1.從本活動可以得知 家庭成員對新移民瞭 解的程度，甚至是新 移民對自己的認知。 因此，活動目的不在 於對錯，而是藉由這 個活動，增進家庭成 員彼此的認識，強化 情感交流。</p>
<p>20 分鐘</p>	<p><b>發展活動：瞎子走路</b>                      1.請每戶家庭成員兩人一組，一位蒙上眼 睛，另一位負責帶領。                      2.大家依照主持人的口令動作。每次體驗活 動的時間不超過 8 分鐘。                      (1)第一次體驗活動：離開教室，到外面 走 廊與樓梯走動，體驗更換環境的感 覺。帶領者可以適時地提醒路況，或肢 體的協助。                      (2)第二次體驗活動：角色對調，更換路 線， 並且不可以使用語言，僅能夠提 供肢體的協助。</p>	<p>1.眼罩(每組 一個)</p>	<p>1.每個人在不可預知 的環境下，都難免心 生恐懼，不知所措。 這時候就考驗著這個 人，是不是能夠很細 心、很體貼地照顧對 方，讓對方產生信任 感，降低陌生感與恐 懼感。尤其在不能言 語的時候，協助動作 更顯得愈發重要。</p>
<p>10 分鐘</p>	<p><b>綜合活動：回饋、分享與鼓勵</b>                      1.主持人提示以下的問題：                      (1)第一次體驗活動有什麼感覺？                      (2)第二次體驗活動有什麼感覺？                      (3)兩次體驗活動有什麼不同的感覺？                      2.同一家庭成員，共同分享帶領者與被帶領 者的感受。                      3.每個家庭派出一位成員，分享剛才討論的 情形和內容。  <b>主持人小結：</b>                      每個人對於未知的環境或情況，都會心 生恐懼，如果旁邊的人能夠細心地扶持，耐 心地叮嚀和提醒，就能夠讓對方很快地降低 恐懼感，增加克服困難的自信心，面對挑 戰。</p>		<p>1.這個時間裡，主持人 要引導新移民家庭所 有成員，回憶「信任 跌倒」的活動過程， 真實地分享，以同理 對方的感受，增進彼 此的瞭解。所以，主 持人要盡可能地引導 大家說出感受，給予 對方回饋與鼓勵的語 言、眼神或適當的肢 體動作，表示對成員 的支持。</p>

	<p><b>學習評量：</b></p> <p><b>家庭作業：</b></p> <p>體貼對方的行動，會讓對方感動不已，增進彼此感情。所以這次的家庭作業請選出一樣新移民最喜歡的，例如：吃的東西、顏色、去的地方、做的事或是物品，去實現它，給新移民一個驚喜。</p>		
--	---	--	--

## 單元二：拜訪社區

### 1. 教學目標：

(6) 幫助新移民婦女的先生們，針對生活適應問題提供適當的協助與關懷。

(7) 透過新移民家庭親子互動，促進新移民家庭成員學會彼此尊重與欣賞。

### 2. 活動人數：20-30 人

### 3. 活動對象：■父親      ■母親      ■孩子（外籍配偶家庭優先適用）

### 4. 活動時間：40 分鐘

### 5. 活動流程：

活動說明			
時間	活動步驟	使用材料 (教學資源)	貼心小叮嚀
	<p><b>課前準備</b></p> <p>1.佈置活動場地。</p> <p>2.圖畫紙、彩色筆。</p> <p>3.邀請爸爸、媽媽及小孩一起來參加。</p>		
10 分鐘	<p><b>引起動機：</b></p> <p>1.每個家庭分派兩人參加遊戲，一個人擔任說話者，另一個人擔任傾聽者，其餘的人擔任觀察者。</p> <p>2.遊戲開始後，說話者要不停地找各種話題對傾聽者說話。傾話者每聽一句話，就要</p>	<p>1. 邀 請 爸 爸、媽 媽 及 小 孩 一 起 來 參 加。</p>	<p>1.這個活動的目的是透過說話者和傾聽者的互動，體驗：(1)別人聽不懂你的話的時候；(2)你聽不懂別人說的話的時候。你的感受又是如何？」除</p>



	<p>說「什麼？」</p> <p>3.經過三分鐘以後，角色互換。</p> <p>4.分享感受、給予回饋與鼓勵。</p> <p>(1)當你是說話者的時候，聽到對方一直說「什麼？」你的感覺如何？</p> <p>(2)當你是傾聽者的時候，一直向說話者說「什麼？」你的感覺如何？</p> <p>(3)當你是觀察者的時候，看著說話者和傾聽者說「什麼？」你的感覺如何？</p>		<p>了大陸地區，其他國家的新移民都有語言溝通的困擾，透過同理心相互體諒，多重管道的瞭解，有助其適應生活，促進家庭和諧。</p>
<p>20 分鐘</p>	<p><b>發展活動：社區地圖</b></p> <p>1.主持人問：「住家附近，有哪些重要的地方？」根據這些問題，讓參與活動的家庭成員自由回答。</p> <p>2.主持人分發每個家庭一張圖畫紙，一盒彩色筆。</p> <p>3.主持人依據上述成員的回答，選出住家附近重要的地方，例如：愛心商店、圖書館、鄰里派出所、公所、重要朋友(爸爸、媽媽及小孩)的家庭等。</p> <p>4.主持人提醒所有參與者注意事項：</p> <p>(1)大致標示位置，不需要完全符合。</p> <p>(2)確認所有家庭成員都知道這些地方。</p>	<p>1.圖畫紙、彩色筆</p> <p>2.學習單：詳見附件二。</p>	<p>1.我們生活的住家附近，像是學校、商店或市場、診所或醫院、派出所或分局等，這些地方都很重要，是居住在附近的每個人都應該要知道的地方。很多時候像是新移民婦女，或是家裡的小孩，卻沒有機會接觸，可能導致遇到事情時，無人幫忙，也無法解決。</p>
<p>10 分鐘</p>	<p><b>綜合活動：回饋、分享與鼓勵</b></p> <p>1.完成「社區地圖」以後，將所有圖畫紙，公佈在黑板上，讓大家共同欣賞。</p> <p>2.主持人詢問兩個問題，讓大家回答：</p> <p>(1)你知道這些地方在哪裡嗎？</p> <p>(2)你會自己去這些地方嗎</p> <p>3.主持人說：「在剛剛一邊畫，一邊確認地點的時候，有沒有還是不知道正確位置的呢？」大家自由回答。</p> <p><b>主持人小結：</b></p> <p>這些場所都是生活中非常重要的地方，也是每個人都應該要知道，所以如果還有不清楚的，就要利用時間盡快瞭解，促進生活便利。</p>		<p>1.這個遊戲的目的就是要大家透過繪製「社區地圖」，瞭解所居住的環境。在必須要用到這些地方的人事物的時候，能夠很順利地取得資源。所以遊戲過後，如果還不能確定或不知道，則要再找時間去找，以備不時之需。</p>

6. 學習評量：**家庭作業**：利用今天活動結束以後，或是選擇一個假日，全家一起去找找「社區地圖」上面的重要地方。

### 單元三：危險地帶

1. 教學目標：

- (1) 協助新移民婦女們認識警政系統，讓生活更有安全感。
- (2) 透過新移民家庭親子互動，促進新移民家庭成員學會彼此尊重與欣賞。

2. 活動人數：20-30 人

3. 活動對象：■父親      ■母親      ■孩子（外籍配偶家庭優先適用）

4. 活動時間：40 分鐘

5. 活動流程：

活動說明			
時間	活動步驟	使用材料 (教學資源)	貼心小叮嚀
	<b>課前準備</b> 1.佈置活動場地。 2.筆、紙板、哨子。 2.邀請爸爸、媽媽及小孩一起來參加。		1.如果沒有紙板，可用白紙代替。
10 分鐘	<b>引起動機：數字接龍</b> 1.將新移民成員分成三組，每組都排成一縱隊，還沒輪到者身體需向後轉。 2.左眼代表個位數、右眼代表十位數、嘴巴代表百位數，依據數字眨眼或張嘴，全程不能出聲音，以接龍方式傳至最後一位，再將答案寫出來。共出四個題目(113、110、119、165)，能在最短時間內寫出答案且正確組別獲勝! 3. 分享感受、給予回饋與鼓勵。 (1)這些數字好記嗎？ (2)你用什麼方法把數字記下來？ (3)你知道這些號碼所代表的意義是什麼嗎？	1. 邀 請 爸 爸、媽 媽 及 小 孩 一 起 來 參 加。 2.筆、紙板。	1.本活動的主要目的是希望透過遊戲讓新移民朋友知道臺灣有很完善的警政系統，記住這些號碼能讓生活更有安全感。
20 分鐘	<b>發展活動：危險地帶</b> 1.請爸爸在三分鐘內向媽媽介紹五個（報警：110 消防：119 婦幼專線：113 防詐騙：165 新住民免付費服務專線：	1.主持人在活動前需先想好幾道有趣的情境題	1.在玩「危險地帶」遊戲前，主持人需先設想題目，內容以情境題為主，例如：「聞到

	<p>0800-250-880) 生活中必須知道的電話號碼，以及使用時機，爸爸需協助媽媽記住號碼。</p> <p>2.在爸爸介紹電話的同時，主持人在地上畫一個大圓圈，使全部的人都能夠站入圈內。將圓圈分為八等分，並指定其中兩等分為危險地帶。</p> <p>3.遊戲開始，全部的人手牽手，依主持人的口令沿著圓圈跑步、倒退走、單腳跳著走……或依主持人所唱的歌曲快慢前進。</p> <p>4.主持人選擇適當時機吹哨子，此時所有人需站在原地不能移動腳步。凡站在危險地帶的人必須回答主持人的問題，答錯者即出局，反覆幾次後沒有被淘汰的人為優勝者。</p>	<p>目。</p> <p>2.哨子</p>	<p>鄰居家中有意味傳出時，你該怎麼辦？」此外，還可增加幾題大家都知道的答案，例如：「你家的電話號碼是幾號？」如果參與成員對學校或社區較為熟識，亦可出「學校的電話號碼是幾號？」等題型，但主要還是以活動中所要介紹的四個號碼為主軸。</p> <p>2.活動中若爸爸或媽媽其中一方沒有來，可請小孩代替。</p> <p>3.活動過程中也可由孩子來教媽媽。</p>
<p>10 分鐘</p>	<p><b>綜合活動：回饋、分享與鼓勵</b></p> <p>1.請爸爸分享如何教會媽媽記住這些電話號碼，有什麼小秘訣嗎？</p> <p>2.請媽媽分享活動過程中的心情，會感到吃力嗎？有什麼困難？</p> <p>3.主持人小結：</p> <p>電話是緊急時對外聯絡的最好工具，必須牢牢記住，發生緊急狀況時才能自我保護也協助他人。</p>		<p>1.請夫妻雙方都分享一下遊戲過程中的感想，讓對方感受到自己的用心，也瞭解有什麼地方是需要對方協助的。</p>
	<p><b>學習評量：</b></p> <p><b>家庭作業：</b></p> <p>回家後請全家人一起幫媽媽設計一份獨一無二的電話簿或攜帶式的電話卡(可放大影印附件三來使用)，下次上課時將展示作品。也提醒成員下次活動時，請帶一道新移民的家鄉菜，大家一起分享美食。</p>		

## 單元四：廚師點菜

### 1. 教學目標：

- (1) 協助新移民的家庭成員認識媽媽的飲食文化，並介紹臺灣節日特有美食，讓媽媽們能認識臺灣生活習俗。
- (2) 透過新移民家庭親子互動，促進新移民家庭成員學會彼此尊重與欣賞。

### 2. 活動人數：20-30 人

### 3. 活動對象：■父親      ■母親      ■孩子（外籍配偶家庭優先適用）

### 4. 活動時間：40 分鐘

### 5. 活動流程：

活動說明			
時間	活動步驟	使用材料 (教學資源)	貼心小叮嚀
	<b>課前準備</b> 1.佈置活動場地。 2.臺灣美食 PPT 檔。 3.美食、餐具。 4.邀請爸爸、媽媽及小孩一起來參加。		
10 分鐘	<b>一、引起動機：美食饗宴</b> 1.主持人宣佈：「每戶一道菜，美食饗宴開始。」 2.所有與會的成員，都可以一起分享不同國家的美食。 3.大家邊吃邊聊，增進家庭之間的認識。 4.每一道菜都要品嚐，還要填寫推薦表 5.吃完美食後，大家一起收拾環境。	1. 邀 請 爸 爸、媽 媽 及 小 孩 一 起 來 參 加。 2.美食、自備餐具 3.推薦表：詳見附件四	1.透過各國美食的分享，讓大家的關係更親近，也進一步瞭解新移民朋友們的飲食習慣。
20 分鐘	<b>二、發展活動：廚師點菜</b> 1.延伸暖身活動，主持人說明在臺灣除了有道地美食外，更有些美食是與節日相互結合的喔！ 2.用 PPT 檔介紹節日與美食的搭配，以及所蘊含的意義： 新年：魚(年年有餘)、橘子(大吉大利)、水餃(元寶)、年糕(步步高升)	1.介紹臺灣節日美食時，儘量以實物和 PPT 檔做搭配。(詳見附件五)	1.活動過程中若時間許可，可增加各國習俗活動分享，或是節日故事的比較，例如：中秋節在臺灣有「嫦娥奔月」的故事，在越南有「阿貴的故事」。

	<p>清明：潤餅、墓粿                  元宵：湯圓                  端午：粽子                  中秋：月餅、柚子（「柚」與「佑」同音）</p> <p>3.玩「廚師點菜」遊戲：所有人為成一個圓，並自行取一個食物名稱，如：玉米、火腿、牛肉等。</p> <p>4.選一人擔任廚師，沿著圓圈走，由廚師叫出所需的材料名稱。例如：我要煮「玉米火腿湯」，我需要「玉米」、「火腿」和「蔥」，被叫到的人需出列站在廚師背後跟著走，廚師點完所需材料後便喊「開飯囉」，這時所有人要去搶空位，沒搶到的人要當新廚師。</p>		<p>2.在「廚師點菜」中，希望藉由料理食材的遊戲，促進新移民朋友對臺灣料理的認識，也讓爸爸們知道媽媽家鄉美食的料理方式。</p>
<p>10 分鐘</p>	<p>三、綜合活動：回饋、分享與鼓勵</p> <p>1.所有成員分享活動心得：</p> <p>(1)各國美食的口味如何？                  (2)你最喜歡吃哪一道菜，為什麼？                  (3)對於臺灣美食，你有何看法？</p> <p>2.主持人小結：</p> <p>各國飲食習慣不同，有時還會隨著節日習俗而有應景的美食，爸爸可以帶媽媽多品嚐臺灣的美食佳餚喔！</p>		<p>1.飲食是家庭的大事，讓夫妻雙方都能體認到對方的飲食習慣，在尊重中引導新移民朋友們適應臺灣的飲食風俗。</p>
	<p>學習評量：</p> <p>家庭作業：</p> <p>鼓勵全家一起幫媽媽認識臺灣美食小吃。所以請爸爸帶全家一起去逛夜市，品嚐一下臺灣口味的美食，例如「臭豆腐」、「蚵仔煎」、「擔仔麵」、「大腸麵線」等。</p>		

### 參考資料

國立嘉義大學家庭教育研究中心編撰。高淑清 等著(2007)。新移民親職教育手冊。臺北市：教育部。

臺北縣政府教育局(2007)◦國民小學多元文化系列教材—東南亞篇 我們都是一家人(第一冊 低年級)◦臺北縣：教育局。

臺北縣政府教育局(2008)◦國民小學多元文化系列教材—東南亞篇 我們都是一家人(第二冊 中年級)◦臺北縣：教育局。

臺北縣政府新住民專區網站：

<http://www.new-inhabitants.tpc.gov.tw/web/Home?command=display&page=flash>

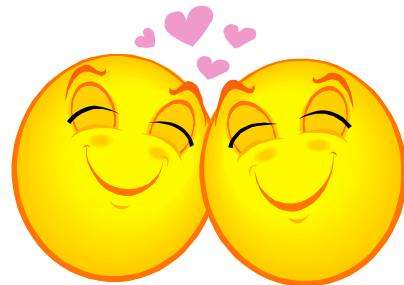

附件一、(第一單元教材)：

# 阿娜答的最愛

我的阿娜答最喜歡吃的食物：

我的阿娜答最喜歡的顏色：

我的阿娜答最喜歡去的地方：

我的阿娜答最喜歡做的一件事：

我的阿娜答最喜歡的一件物品：



## 附件二、(第二單元教材)：

請從自己的家出發，畫出社區路線圖，可以包含學校、愛心商店、市場、診所、醫院、派出所、好朋友的家、圖書館、等地方喔！

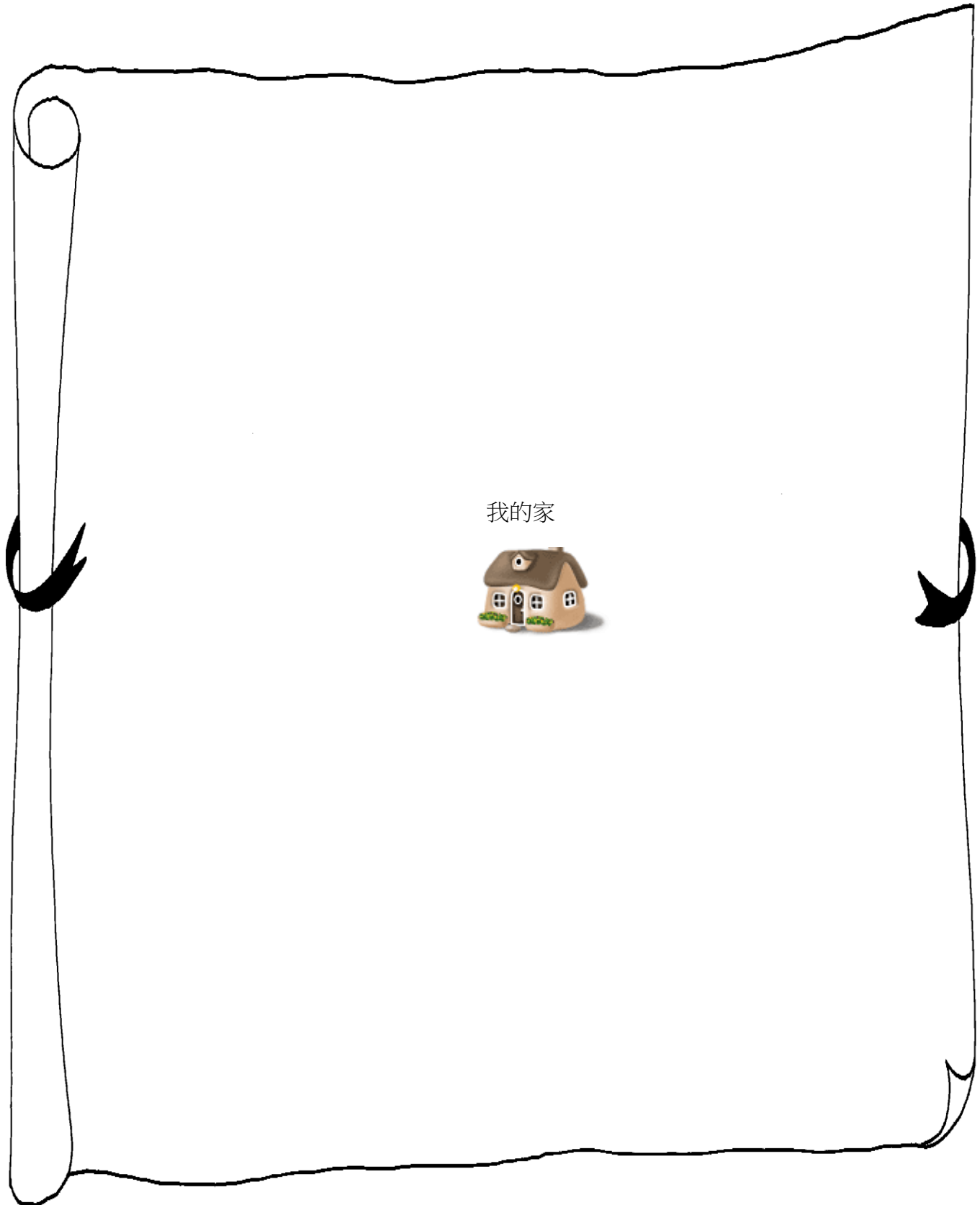



附件三、(第三單元教材)：

# 阿娜答的電話卡

孩子的好朋友家中電話	爸爸的好朋友家中電話	媽媽的好朋友家中電話
------------	------------	------------

媽媽親戚家的電話	報警：110    防詐騙：165 消防：119    婦幼專線： 113 新住民免付費服務專線：
----------	--

爸爸親戚家的電話
----------



附件四、(第四單元教材)：

# 美食推薦表

品嚐美食後，請寫出你最想推薦的菜名，並在評分表中打✓

我想推薦的一道菜	特別好吃	很好吃	還不錯
木瓜絲	✓		

附件五、(第四單元教材)：

# 臺灣節日美食PPT檔

<p>臺灣節日美食-----新年</p> <p>+ 魚 (年年有餘)</p>  <p>圖片來源： <a href="http://tw.info.search.yahoo.com/search/images?p=%E5%B9%B4%E8%8F%9C+%E9%AD%A9&amp;ei=UTF-8&amp;fr=yfp&amp;b=41">http://tw.info.search.yahoo.com/search/images?p=%E5%B9%B4%E8%8F%9C+%E9%AD%A9&amp;ei=UTF-8&amp;fr=yfp&amp;b=41</a></p>	<p>臺灣節日美食-----新年</p> <p>+ 水餃 (元寶)</p>  <p>圖片來源： <a href="http://tw.info.search.yahoo.com/search/images?p=%E5%B9%B4%E8%8F%9C+%E6%B0%B4%E9%A4%83&amp;ei=UTF-8&amp;fr=yfp&amp;x=wrt">http://tw.info.search.yahoo.com/search/images?p=%E5%B9%B4%E8%8F%9C+%E6%B0%B4%E9%A4%83&amp;ei=UTF-8&amp;fr=yfp&amp;x=wrt</a></p>	<p>臺灣節日美食-----端午</p> <p>+ 粽子</p>  <p>圖片來源： <a href="http://tw.info.search.yahoo.com/search/images?p=%E7%B2%BD%E5%AD%A9&amp;ei=UTF-8&amp;fr=yfp&amp;x=wrt">http://tw.info.search.yahoo.com/search/images?p=%E7%B2%BD%E5%AD%A9&amp;ei=UTF-8&amp;fr=yfp&amp;x=wrt</a></p>	<p>臺灣節日美食-----端午</p> <p>+ 粽子</p>  <p>圖片來源： <a href="http://tw.info.search.yahoo.com/search/images?p=%E7%B2%BD%E5%AD%A9&amp;ei=UTF-8&amp;fr=yfp&amp;x=wrt">http://tw.info.search.yahoo.com/search/images?p=%E7%B2%BD%E5%AD%A9&amp;ei=UTF-8&amp;fr=yfp&amp;x=wrt</a></p>
<p>臺灣節日美食-----新年</p> <p>+ 魚 (年年有餘)</p>  <p>圖片來源： <a href="http://tw.info.search.yahoo.com/search/images?p=%E5%B9%B4%E8%8F%9C+%E9%AD%A9&amp;ei=UTF-8&amp;fr=yfp&amp;b=41">http://tw.info.search.yahoo.com/search/images?p=%E5%B9%B4%E8%8F%9C+%E9%AD%A9&amp;ei=UTF-8&amp;fr=yfp&amp;b=41</a></p>	<p>臺灣節日美食-----新年</p> <p>+ 水餃 (元寶)</p>  <p>圖片來源： <a href="http://tw.info.search.yahoo.com/search/images?p=%E5%B9%B4%E8%8F%9C+%E6%B0%B4%E9%A4%83&amp;ei=UTF-8&amp;fr=yfp&amp;x=wrt">http://tw.info.search.yahoo.com/search/images?p=%E5%B9%B4%E8%8F%9C+%E6%B0%B4%E9%A4%83&amp;ei=UTF-8&amp;fr=yfp&amp;x=wrt</a></p>	<p>臺灣節日美食-----清明</p> <p>+ 潤餅</p>  <p>圖片來源： <a href="http://tw.info.search.yahoo.com/search/images?p=%E6%BD%A4%E9%A4%85&amp;ei=UTF-8&amp;fr=yfp&amp;x=wrt">http://tw.info.search.yahoo.com/search/images?p=%E6%BD%A4%E9%A4%85&amp;ei=UTF-8&amp;fr=yfp&amp;x=wrt</a></p>	<p>臺灣節日美食-----清明</p> <p>+ 墓糰</p>  <p>圖片來源： <a href="http://tw.info.search.yahoo.com/search/images?p=%E5%B2%B3%E7%B2%8F&amp;ei=UTF-8&amp;fr=yfp&amp;x=wrt">http://tw.info.search.yahoo.com/search/images?p=%E5%B2%B3%E7%B2%8F&amp;ei=UTF-8&amp;fr=yfp&amp;x=wrt</a></p>
<p>臺灣節日美食-----中秋</p> <p>+ 月餅</p>  <p>圖片來源： <a href="http://tw.info.search.yahoo.com/search/images?p=%E6%9C%B8%E9%A4%85&amp;ei=UTF-8&amp;fr=yfp&amp;x=wrt">http://tw.info.search.yahoo.com/search/images?p=%E6%9C%B8%E9%A4%85&amp;ei=UTF-8&amp;fr=yfp&amp;x=wrt</a></p>	<p>臺灣節日美食-----中秋</p> <p>+ 柚子</p>  <p>圖片來源： <a href="http://tw.info.search.yahoo.com/search/images?p=%E6%99%9A%E5%AD%A0&amp;ei=UTF-8&amp;psstart=1&amp;fr=yfp&amp;b=21">http://tw.info.search.yahoo.com/search/images?p=%E6%99%9A%E5%AD%A0&amp;ei=UTF-8&amp;psstart=1&amp;fr=yfp&amp;b=21</a></p>	<p>臺灣節日美食-----元宵</p> <p>+ 湯圓</p>  <p>圖片來源： <a href="http://tw.info.search.yahoo.com/search/images?p=%E6%B9%AF%E5%9C%93&amp;ei=UTF-8&amp;fr=yfp&amp;x=wrt">http://tw.info.search.yahoo.com/search/images?p=%E6%B9%AF%E5%9C%93&amp;ei=UTF-8&amp;fr=yfp&amp;x=wrt</a></p>	<p>臺灣節日美食-----元宵</p> <p>+ 湯圓</p>  <p>圖片來源： <a href="http://tw.info.search.yahoo.com/search/images?p=%E6%B9%AF%E5%9C%93&amp;ei=UTF-8&amp;psstart=1&amp;fr=yfp&amp;b=21">http://tw.info.search.yahoo.com/search/images?p=%E6%B9%AF%E5%9C%93&amp;ei=UTF-8&amp;psstart=1&amp;fr=yfp&amp;b=21</a></p>

# 外籍配偶家庭父職教育課程

## 面向三：父親個人成長

**書是知識的寶庫，**

**智慧的泉源**

## ◆ 我的天才老爸－親子溝通暢行無阻

課程方案名稱	我的天才老爸－親子溝通暢行無阻
課程對象	■父親    □母親    ■孩子（外籍配偶家庭優先適用）
課程設計者	梁兆禎
課程簡介	<p>外籍新移民家庭之父親幾乎有著舊有嚴父慈母的傳統觀念，平時忙於家庭經濟的打拼，無形中教育孩子的重心不是放在母親或妻子身上，就是學校或安親班。為了讓父親學習自我覺察，自我悅納與自我控制，學習如何與孩子相處，建立良好的溝通模式，增進親子關係。因此，在課程活動安排上設計簡單易學、輕鬆沒有壓力的學習環境，讓其在一個非正式、溫馨、及接納的氣氛中，給予正確的教育觀念和學習父職教育的方法。</p> <p>本課程方案共分三個主題，第一個主題是學習自我認同與自我悅納，透過讚美鼓勵，增進親子親密關係；第二個主題是學習如何與孩子相處，建立良好的溝通模式。第三個主題是學習情緒正確疏解的方法與管道。希望透過這三個主題的學習，提升父親自我覺察與親職能力，增進親子關係</p>
課程概念圖	<pre> graph TD     A[我的天才老爸-親子溝通暢行無阻] --- B[自己的顏色 (自我肯定)]     A --- C[和孩子談情說愛 (親子溝通)]     A --- D[黑松爸爸 VS 可樂弟弟 (情緒管理)]     </pre>

### 一、主題簡介

外籍新移民家庭之父親幾乎有著舊有嚴父慈母的傳統觀念，平時忙於家庭經濟的打拼，無形中教育孩子的重心不是放在母親或妻子身上，就是學校或安親班。為了讓父親自我覺察，自我悅納，學習自我控制，學習與孩子相處，建立良好的溝通模式，增進親子關係，因此在課程活動安排上設計簡單易學、輕鬆沒有壓力的學習環境，讓其在一個非正式、溫馨、及接納的氣氛中，給予正確的教育觀念和學習父職教育的方法。本課程方案共分三個主題，第一個主題是學習自我認同與自我悅納，透過讚美鼓勵，增進親子親密關係；第二個主題是學習情緒正確疏解的方法與管道；第三個主題是學習如何與孩子相處，建立良好的溝通模式。希望透過這三個主題的學習，提升父親自我覺察與親職能力，增進親子關係。

## 二、學習目標

- 1.協助成員能認識自己，增進自我覺察的能力。
- 2.協助成員接納與欣賞自己，進而肯定自己所擁有的資源，尊重別人的需求。
- 3.協助學員學習如何表達心中的愛，建立良好的親子溝通模式。
- 4.利用各種語言，改編兒歌童謠，在歡樂的氣氛中增進親子互動關係。
- 5.利用親子共同創作，達到親子共學的樂趣。
- 6.協助成員了解情緒發生的情境與原因。以正向的態度去處理情緒。
- 7.學習表達自己的想法，包容別人不同的想法。
- 8.學習情緒的正確疏解方法與管道。

## 三、時間：360 分鐘



## 四、教學活動設計

### (一) 單元主題一：自己的顏色（自我肯定）

1. 教學目標：

(1) 協助成員能認識自己，增進自我覺察的能力。

(2) 協助成員接納與欣賞自己，進而肯定自己所擁有的資源，尊重別人的需求。

2. 活動人數：15-20 人

3. 活動對象：父親      母親      孩子（外籍配偶家庭優先適用）

4. 活動時間：120 分鐘

5. 活動流程：

活動說明			
時間	活動步驟	使用材料 (教學資源)	貼心小叮嚀
	<p><b>課前準備</b></p> <p>1.活動前一天，再一次打電話邀約，或請村里幹事再次邀約。</p> <p>2.活動前請村長再次廣播提醒。</p> <p>3.將活動會場佈置成溫馨輕鬆的氣氛。</p> <p>4.準備單槍、電腦、螢幕、音響、音樂 CD。</p> <p>5.依參與的人數，準備色紙、剪刀、白膠、圖畫紙。</p> <p>6.準備故事繪本以及事先製作好的故事 PPT 和兒歌海報。</p>		<p>◎ 外配家庭的父親，會來參與此課程實屬不易，因此，在活動邀約上，請村里幹事動之以情的邀約，成功機率會比較大。</p> <p>活動設計上，以輕鬆有趣、簡單易學，沒有壓力的活動來吸引其參加的意願。</p>





<p>30 分鐘</p>	<p><b>綜合活動：我真的很不錯</b></p> <p>1.優點大轟炸： 請每個學員說出自己的優點，當他說出自己的優點後，全部的成員都要一同對他說：「你真的很不錯」。並加上大拇指『讚』的鼓勵手勢。學習讚美自己，讚美別人的藝術。</p> <p>2.兒歌創意遊戲： 大家先跟著主持人唸海報，我真的很不錯的兒歌，主持人再邀請學員加上自己改編的詞後，一一發表，輪流再唸一次。每一個學員發表完後，主持人都要對學員的表現，再次給予讚美，增強學員的自信心。</p>	<p>兒歌海報 (附件 1-3)</p>	<p>◎優點大轟炸活動，是鼓勵學員說出自己的優點或專長，透過大家的肯定再給予自信心的增強，剛開始學員可能無法說出自己的優點，主持人可以示範自己的優點，優點可以是很普遍的，例如：我煮菜很不錯，我唱歌也不錯…等，讓學員可以放心大膽的說出自己不錯的地方。</p>
<p>10 分鐘</p>	<p><b>分享與回顧</b></p> <p>1.請學員分享今天上課的感覺和學習的心得。 2.主持人要求學員的回家作業，是每天找出孩子 3 個優點，並給予讚美、鼓勵。</p>		<p>◎有鑑於外配家庭的父親，會來參與此課程已屬不易，因此，在活動設計上，多以輕鬆有趣、簡單，容易學的活動居多，在遊戲中學習，不會造成壓力，下次參予的意願自然會提高，因此回家作業儘量不是制式的紙上作業，雖然無法紀錄出明確的評量，若是透過口頭的分享也是一種不一樣的評量。</p>

	<p>學習評量：</p> <p>(1) 透過作品創作與欣賞、成員能認識自己，覺察自己是獨特的，是有價值的。</p> <p>(2) 透過遊戲，成員會接納與欣賞自己，進而肯定自己所擁有的資源，尊重別人的需求。</p>		
--	--	--	--

## (二) 單元主題二：黑松爸爸 VS 可樂弟弟 (情緒管理)

### 1. 教學目標：

- (1) 協助成員了解情緒發生的情境與原因，以正向的態度去處理情緒。
- (2) 學習表達自己的想法，包容別人不同的想法。
- (3) 學習情緒的正確疏解方法與管道。

### 2. 活動人數：15-20 人

### 3. 活動對象： 父親      母親      孩子 (外籍配偶家庭優先適用)

### 4. 活動時間：120 分鐘



5. 活動流程：

活動說明			
時間	活動步驟	使用材料 (教學資源)	貼心小叮嚀
	<p><b>課前準備</b></p> <ol style="list-style-type: none"> <li>1.活動前一天，再一次打電話邀約，或請村里幹事再次邀約。</li> <li>2.活動前請村長再次廣播提醒。</li> <li>3.將活動會場佈置成溫馨輕鬆的氣氛。</li> <li>4.準備單槍、電腦、螢幕、音響、輕音樂 CD</li> <li>5.準備故事繪本以及事先製作好的故事 PPT</li> <li>6.準備瓶裝汽水和可樂數瓶，試飲用的小塑膠杯約 40 個。</li> <li>7.處理情緒四口訣海報</li> </ol>		
20 分鐘	<p><b>一、引起動機：『汽』從哪裡來？</b></p> <ol style="list-style-type: none"> <li>1.主持人拿出汽水和可樂，請大家喝喝看，問大家喝的感覺是什麼？</li> <li>2.主持人雙手各拿一瓶汽水和可樂說：『這是黑松爸爸和可樂弟弟，有一天黑松爸爸要可樂弟弟去洗澡，可樂弟弟卻說等看完電視再洗，於是，黑松爸爸很生氣的把電視關掉，可樂弟弟好生氣的又哭又鬧吵著要看電視，黑松爸爸更生氣，於是，黑松爸爸和可樂弟弟心裡都好生氣，好生氣、好生氣…』主持人此時把汽水和可樂上下用力搖晃，搖晃以後，問學員：『此時若把瓶蓋打開，會發生什麼情形？』</li> <li>3.主持人藉此實驗，告訴大家：『當我們生氣的情緒，就像這瓶被搖晃過的汽水一樣，一發就不可收拾。接下來要分享一個關於生氣的故事。』</li> </ol>	瓶裝汽水和可樂、試飲用的小杯子	<p>◎讓成員透過喝汽水的感覺，可以增加上課的好心情，讓課程更順暢。</p> <p>◎實驗汽水和可樂時，最好是用透明瓶裝的，因為這樣才可以讓大家清楚的看到，汽水和可樂經過搖晃後產生的變化。</p>

<p>30 分鐘</p>	<p><b>六、 發展活動</b></p> <p><b>活動一：『生氣的亞瑟』</b></p> <p>1.故事欣賞：『生氣的亞瑟』（三之三出版） 透過故事中亞瑟生氣的情形，了解到孩子的脾氣是多麼的具有爆發力及破壞力。</p> <p>2.分享與討論：</p> <ul style="list-style-type: none"> <li>◎請學員分享面對孩子的哭鬧、有理說不清時，通常都怎麼處理？</li> <li>◎日常生活中，常和孩子引起情緒失控或生氣原因是什麼？</li> <li>◎生氣時大部分是用什麼方式處理自己的情緒？</li> <li>◎生氣時，除了打、罵還有沒有其他解決的方法？</li> <li>◎生氣時是先處理孩子情緒？還是先處理好自己的情緒？</li> </ul> <p><b>活動二： 情緒的管理練習</b></p> <p>1.主持人分享日常生活中，難免都會遇到不如意或令人生氣的事，如何面對這些挫折，以正向的態度去處理情緒，才能化危機為轉機。</p> <p>2.主持人透過 1、2、3、4 的肢體動作，先讓大家熟悉，再讓大家背誦練習『處理情緒四口訣』：1 閉口、2 離開、3 轉念、4 處理，再配合動作加口訣練習，增加成員的印象，希望成員平時多練習，在生氣的當下，能夠記得這四個步驟，儘快處理好自己的情緒。</p>	<p>繪本、單槍、手提電腦、故事 PPT</p>	<p>◎學員在分享生氣的原因時，若有情緒出現，不可任其繼續抱怨，要小心處理，以免一發不可收拾。</p> <p>◎透過問題的一問一答，其實是在協助成員澄清自己生氣的原因。</p>
<p>20 分鐘</p>	<p>處理情緒四口訣海報 (附件 3-1)</p>	<p>◎學員在練習『處理情緒四口訣』時，若加上動作一起練習，會記得更牢。</p>	

<p>40 分鐘</p>	<p><b>七、 綜合活動：心情放輕鬆</b></p> <p>1 主持人請大家身體放鬆，眼睛閉上，燈光調暗，播放輕音樂，按照主持人的口令做動作，主持人隨著輕音樂，給大家暗示，現在正躺在一片大草原上，微風輕拂，天上有幾朵白雲……指導大家從頭到腳放輕鬆，讓身體肌肉放鬆，舒解身體的壓力。</p> <p>2.主持人藉大家放鬆心情時，告訴學員，常常因為家庭與工作壓力，沒有獲得紓解，因此造成親子之間關係緊張，溝通不良。請學員一起來想想可以怎麼做，對孩子，對自己，才是最好的溝通方式！</p> <p>3.主持人建議，要處理好親子之間衝突的緊張情緒，首先要處理好自己的情緒。如何紓解情緒有許多管道，可以把平時喜歡做的事情寫下來例如：看電影、吃點心、跳舞、打球、唱歌……。當心情不好時，可以去你喜歡的事紓解情緒。每個人都會犯錯，將犯錯當成是學習的機會，常自我覺察，自我提醒，相信漸漸會有所改變，因為你的一個小小改變，親子關係也會變的不一樣。</p>	<p>音響、輕音樂 CD</p>	<p>◎心情放鬆活動動，若場地許可，可以在地板上做此活動，效果會更好。不過，在事前要提醒學員當天請著輕便服裝。</p>
<p>10 分鐘</p>	<p><b>四、 分享與回顧</b></p> <p>1.請學員分享今天上課的感覺和學習的心得。</p> <p>2.主持人要求成員的回家功課是，每天出門要對著鏡子說：『我是一個快樂的人！』回家一定要用微笑迎接家人，每天想一件今天最快樂的事，做一件喜歡的事。喜歡自己、肯定自己，才會悅納他人，才會包容體貼他人，這樣衝突就不會發生，自然就有好的人際關係。</p>		

	<p><b>學習評量：</b></p> <p>(1) 成員了解情緒發生的情境與原因，會以正向的態度去處理情緒。</p> <p>(2) 成員會學習表達自己的想法，包容別人不同的想法。</p> <p>(3) 成員知道情緒的正確疏解方法與管道，知道如何放輕鬆來疏解自己的壓力。</p>		
--	---	--	--

## 附錄一：自己的顏色（自我肯定）

（附件 1-1）

### 打招呼三部曲

- 1.當第一段音樂響起，請大家隨音樂自由走動，碰到迎面而來的人，要對他點頭微笑並說：『你好！』的方式打招呼。
  - 2.當第二段音樂響起，請大家隨音樂自由走動，碰到迎面而來的人，互相擊掌並說：『你好！』的方式打招呼。
  - 3.當第三段音樂響起，請大家隨音樂自由走動，碰到迎面而來的人，互相握手並說：『你好！』的方式打招呼。
- ※『你好！』問候語，可隨當地的方言來表達。

（附件 1-2）

### 剪紙遊戲

- 1.顏色紙對摺成三角形，重複三次：

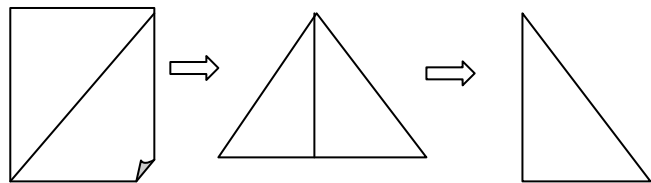

- 2.在折好的色紙上，隨意剪出造型（見圖一），再把剪好的紙打開，就會呈現不同的紙花（見圖二）



- 3.把剪好的圖樣貼在圖畫紙上，就成一幅美麗的作品。

(附件 1-3)

我真的很不錯

我真的很不錯！我真的很不錯！我真的、真的、真的、真的、真的很不錯！

我（上面）也不錯！我（下面）也不錯！我真的、真的、真的、真的、真的很不錯！

※（ ）部分可以自由發揮（例如：唱歌、畫畫、…等）

## 附錄二：自己的顏色黑松爸爸 vs 可樂弟弟（情緒管理）

(附件 2-1) 情緒四口訣+動作

步驟	口訣	動作	說明
1	閉口	食指放在嘴唇上，做閉口狀。	當發生情緒失控時，先閉上嘴巴，才不會口出惡言。
2	離開	手指比 2，向下做走路狀。	當發生情緒失控時，趕快離開現場，以免做出遺憾的事情。
3	轉念	手指比 3，放在太陽穴旁，轉一轉。	放鬆心情，往好的地方去想。
4	處理	雙手手指比 4，雙手平舉，在胸前交叉再打開，就像裁判判滑壘成功狀。	選擇合宜有效的方式紓解情緒。(例如聽音樂、運動、找人傾訴…等)

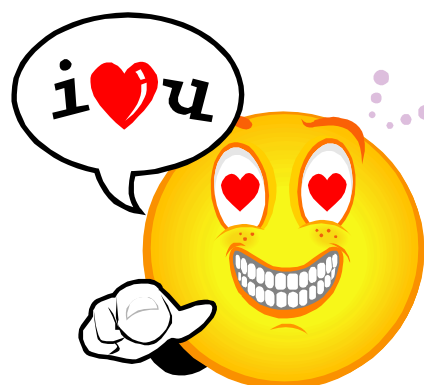



一分耕耘，

一分收穫

# 外籍配偶家庭父職教育課程

## 面向四：父職支持資源



**貧者因書而富，**

**富者因書而貴**

## 與父親角色相關的繪本與書籍

### 親子關係主題之繪本與書籍

書名	作者	出版年	出版社	內容簡介
<p>爸爸，你愛我嗎？</p> 	<p>史蒂芬·麥可·金/著 譯者：余治瑩</p>	2000	三之三	<p>有一個男人很愛他的兒子，不過他有一個煩惱，就是不知道該怎麼讓兒子知道他的愛，於是他利用所收集的大小盒子，做各種好玩的東西送給兒子。雖然有人嘲笑他，但他一點也不在乎，因為他已經找到一種特別的方式，告訴兒子：「我愛你。」</p>
<p>你很特別</p> 	<p>陸可鐸/著，馬第尼斯/繪 譯者：丘慧文，郭恩惠</p>	2000	道聲	<p>這世界告訴孩子：「如果你.....聰明、美麗、有才能，你就很特別。」但是神告訴孩子：「你很特別，因為你就是很特別，不需要任何條件。」人的價值在於你如何看待你自己而非別人如何看你，要相信自己永遠是最特別的，要肯定自己才是最重要的。</p>
<p>因為我愛你</p> 	<p>黛伯拉·泰南/著 譯者：羅玲妃</p>	2004	平安文化	<p>哪些話會讓你與家人產生良性互動，哪些會加強家人之間的溝通，哪些會使家人的關係變複雜，哪些能增加家人的感情，還有哪些話會造成反效果...善用說話力量，達成十全十美的家庭溝通。</p>
<p>爸爸你會想我嗎</p> 	<p>溫蒂·米高梅/著，珍妮佛·伊修絲/繪 譯者：黃迺毓</p>	2004	上誼文化公司	<p>男孩不願爸爸遠行，本來氣氛有點兒彆扭和僵硬，但爸爸貼心回應，照顧到孩子心理的感受，於是氣氛轉為溫馨。</p>

<p>用愛心說實話</p> 	<p>派翠西亞·麥基撒克/ 文，吉絲莉·波特/ 圖 譯者：宋珮</p>	<p>2001</p>	<p>和英</p>	<p>作者運用簡單的故事、機智的文筆提醒我們如何說實話。</p>
<p>猜猜我有多愛你</p> 	<p>山姆·麥克布雷尼/ 文，安妮塔·婕朗/ 圖 譯者：陳淑惠</p>	<p>2000</p>	<p>上誼</p>	<p>愛是難以形容與表達的東西，小兔子和大兔子用了好多方法告訴對方，自己對對方的愛有多多。不過，不管誰比誰多，他們的愛讓彼此都好滿足。</p>
<p>沒有人喜歡我</p> 	<p>羅爾·克利尚尼茲/ 文，圖 譯者：宋珮/譯</p>	<p>2002</p>	<p>三之三</p>	<p>這是一個新居民適應環境的故事。巴第剛剛搬到鎮上來，覺得很無聊，正巧看到牆洞裡鑽出來一隻小老鼠，他問老鼠：「你可以和我一起玩耍嗎？」老鼠說現在不行！就急急忙忙鑽回洞裡去了。巴第見小老鼠好凶，心想：「她一定不喜歡我」</p>
<p>家有生氣小恐龍</p> 	<p>提利·羅伯埃克特/ 著，菲力浦·古森斯/ 繪 譯者：簡伊婕</p>	<p>2004</p>	<p>大穎文化</p>	<p>本書從一個孩子的觀點來詮釋他的生氣怒火、他的生氣情緒，藉著孩子的「他我」投射，來表達孩子期待自己生氣時的所作所為都能夠被理解。而父母呢？或許除了給予孩子適當管教之外，也應該充分理解自己的孩子，尊重他也有表達生氣情緒的權利與方式。</p>

<p>挖鼻孔好好玩</p> 	<p>達妮拉·庫洛特-弗里施/ 文圖 譯者：高玉菁</p>	<p>2003</p>	<p>三之三</p>	<p>讓爸爸媽媽們可以用另一種視野，面對親子溝通互動的問題。□</p>
---	---------------------------------------	-------------	------------	-------------------------------------



### 「夫妻互動」主題之繪本與書籍

書名	作者	出版年	出版社	內容簡介
<p>好事成雙</p> 	<p>巴貝柯爾 / 著 譯者：郭恩惠</p>	<p>2000</p>	<p>格林文化</p>	<p>一對人見人愛的兄妹，卻有一對問題父母。他們因為討厭彼此而在家中爭鬧不休。兄妹們都懷疑爸爸媽媽是不是因為生下他們才變得討厭對方。當他們搞清楚其實是爸爸媽媽自己的問題之後，便設法協助父母親解決了婚姻的問題。</p>
<p>一條紅線</p> 	<p>白蒂·米勒 / 著 譯者：賀道蓉</p>	<p>2003</p>	<p>上堤文化</p>	<p>作者以看得見的紅線，象徵看不見的籬籬，引發兩個好朋友的地盤之爭，寫法傳神，引人深思。</p>

### 「父親本身」主題之繪本與書籍

書名	作者	出版年	出版社	內容簡介
<p>忙碌爸爸也能做好爸爸</p> 	<p>布魯斯·羅賓森 / 著 譯者：但漢敏</p>	<p>2009</p>	<p>野人</p>	<p>羅賓森醫生訪問了七十五位各行各業的忙碌爸爸，六十三位的媽媽和孩子，與你分享如何照顧孩子、如何在家庭與工作間找到平衡、如何與伴侶互相協助、如何與孩子建立起全新的關係…</p>

「多元文化互動」主題之繪本與書籍

書名	作者	出版年	出版社	內容簡介
<p>自己的顏色</p> 	<p>雷歐·里歐尼文/ 著 譯者：林真美</p>	1997	遠流	<p>變色龍改變體色...是為了生存在殘酷的大自然 但，巧思的作者，轉換角度思考... 牠...獨特，卻與週遭固定顏色的動植物，顯得格格不入，曲高和寡 幸好，世界如此遼闊，總能找到相同性情的「朋友」.....一同分享。</p>
<p>世界上最美麗的村子</p> 	<p>小林豐/ 文圖 譯者：黃宣勳</p>	2008	小魯文化	<p>這本繪本以戰爭為主題，卻沒有畫出任何一幅戰爭場景，然而，書中所傳達出戰爭的殘酷無情，卻震撼人心！透過繪本的引導，帶入多元的政治、歷史、宗教、文化等相關議題的串聯學習。</p>

「新移民社區資源網的認識和運用」主題之繪本與書籍

書名	作者	出版年	出版社	內容簡介
<p>凱琪的包裹</p> 	<p>坎達絲·弗萊明/ 著，史黛西·崔森·麥昆/ 繪 譯者：劉清彥</p>	2004	台灣東方	<p>故事雖然脫胎自作者母親在二次世界大戰時的真實經驗，卻巧妙的轉化為兩個小女孩在魚雁往返間建立友誼、分享和幫助的故事。這樣的安排使身處不同時空和文化背景的小孩，都能夠輕易跨越藩籬，走進她們的生活，看見因人性中最真切、純淨的善良所帶來的改變。</p>

## 與父親角色相關之電影一覽表（按年代排序）

編號	片名	年代	片長	導演	演員	發行公司
1	<p>克拉馬對克拉馬 Kramer Vs. Kramer</p> 	1979	1 時 45 分	勞勃班頓 (Robert Benton)	達斯汀霍夫曼 (Dustin Hoffman) 、梅莉史翠普 (Meryl Streep)	哥倫比亞 三星影片 公司
<b>劇情簡介</b>						
<p>麥可克拉瑪是一名廣告藝術指導，在他的妻子瓊安娜克拉瑪，執意離家追尋自我生活後，獨自負擔起照顧六歲兒子的責任。起初兩人互相厭惡對方，但是不久後，彼此竟建立起互愛互信的深厚父子之情。為了作一個盡職的父親，麥可開始忽視自己的工作，最後終於丟了飯碗。</p> <p>此時，離家已一年多的瓊安娜，找到一份安定優渥的工作後，竟回來爭取兒子的監護權，兩人因此對簿公堂。為了向法官證明自己能負擔兒子的生活，麥可竟願意低就一個卑微的工作，他是否能贏得這場官司呢？</p>						





編號	片名	年代	片長	導演	演員	發行公司					
2	<b>玫瑰戰爭</b> The War of the Roses 	1989	1 時 56 分	丹尼狄維托 (Danny Devito)	邁克道格拉斯 (Michael Douglas) 凱瑟琳透娜 (Kathleen Turner)	哥倫比亞 三星影片 公司					
	<b>劇情簡介</b>										
	<p>羅斯夫婦，先生奧利佛（麥克道格拉斯飾）和太太芭芭拉（凱薩琳透娜飾）是對人人稱羨，郎才女貌夫妻恩愛的模範夫婦，但經過十七年的婚姻生活後，他們愈來愈想離婚，愈來愈無法忍受對方……他們可是蓋文所見過最最最開通的離婚夫妻了。然而，關次離婚，卻有件事始終擺不平——芭芭拉想要獨自擁有他們現在住的這棟豪宅；奧利佛想離婚，可是他可從沒想從這個住慣了的房子搬出去！最後，明爭暗鬥搬到抬面上，兩人開戰的結果不但把羅斯家破壞殆盡，最後甚至連刀、槍全都使上，執意置對方於死地方肯罷休……</p>										
編號	片名	年代	片長	導演	演員	發行公司					
3	<b>看誰又在說話</b> Look Who's Talking Too 	1991	1 時 22 分	艾美海克林 (Amy Heckerling)	約翰屈伏塔 (John Travolta)、奧琳匹亞杜凱吉斯 (Olympia Dukakis)、克絲汀艾莉 (Kirstie Alley)						
	<b>劇情簡介</b>										
	<p>在此續集電影中，爸爸詹姆斯（約翰屈伏塔，「將軍的女兒」）仍懷抱著當飛行員的夢想，但為了一家三口的生活，每天開計程車奔波賺錢，媽媽茉莉（克絲汀艾莉，「美麗比一比」）還是一個從早忙到晚的會計，小兒子麥基（布魯斯威利配音）一天天的長大，還交上了一個好朋友艾迪（戴蒙韋恩斯配音），三個人的生活忙碌而緊張。沒想到此時，茉莉竟然懷孕了，生下了小女兒茉莉（羅珊娜巴爾配音），麥基的世界突然多了一個煩人的小妹妹，他不但得應付這個愛哭尿床的小東西，還因為學習上廁所，必須面對會吐藍泡泡、會吃小屁股的「馬桶先生」（梅爾布魯克配音）…</p>										

編號	片名	年代	片長	導演	演員	發行公司					
4	西雅圖夜未眠 Sleepless In Seattle 	1993	1 時 33 分	諾拉艾芙倫 (Nora Ephron)	湯姆漢克 (Tom Hanks)、梅格萊恩 (Meg Ryan)、比爾普曼 (Bill Pullman)	哥倫比亞三星影片公司					
	劇情簡介										
	<p>自從妻子瑪吉病逝後，山姆就一直帶著 8 歲的兒子喬納默默地生活著。他謝絕了朋友的安慰和再婚的介紹，因為他相信真正的愛只有一次。時間已經是一年半以後，巴爾的摩的一位女記者安妮決定去華盛頓和未婚夫一起過聖誕節。在汽車上，安妮打開收音機聽情感熱線，正好聽到喬納打電話要求給爸爸找一個妻子。山姆十分生氣，但在主持人的耐心勸導下，他講述了自己的經歷。</p> <p>過完聖誕，安妮回到辦公室時，發現幾乎所有的同事都在談論這件事。傳說有 2000 個女人想和山姆取得聯繫。安妮告訴自己她愛著的是沃爾特，可奇怪的是她又很關心那個「西雅圖未眠人」。終於，她決定去赴約會……</p>										
編號	片名	年代	片長	導演	演員	發行公司					
5	獅子王 The Lion King 	1994	1 時 30 分	由 Don Hahn 製片，由 Roger Allers、Rob Minkoff 共同執導	由 Matthew Broderick 和 Jonathan Taylor Thomas 分別為 Simba 成年及幼年配音	迪士尼公司					
	劇情簡介										
	<p>本片背景為非洲大陸，劇情內容靈感迪士尼宣稱是來自莎士比亞名劇《哈姆雷特》，片中藉著小獅王 Simba 的成長，探討愛、責任、生命定位等等課題，Simba 從原本一位無憂無慮的小王子，到後來卻經歷了父親 Mufasa 被叔叔 Scar 陷害慘亡，Simba 於是消極選擇逃避，最後在狒狒 Rafiki 的開導下，終於決定重返王國，承擔起生命的責任。</p>										

編號	片名	年代	片長	導演	演員	發行公司
6	天生一對 The Parent Trap 	1998	2 時 7 分	南茜瑪莉 (Nancy Meyers)	琳賽蘿涵 (Lindsay Lohan)、丹尼斯奎德 (Dennis Quaid)、娜塔莎李察遜 (Natasha Richardson)	迪士尼影業
	<b>劇情簡介</b>					
	<p>荷莉和安妮是一對雙胞胎，在父母離異後，一個與父親同住加州，另一個則與母親住在倫敦，兩人從小就沒見過面，多年後她們在一個夏令營的擊劍賽中不期而遇。原先兩人只是深感好奇，為什麼彼此的長相和生日都一樣，後來當她們將各自珍藏、已撕成兩半的父母照片拼湊起來時，才赫然發現原來她們竟是如假包換的雙胞胎。這個天大的祕密，讓兩人欣喜若狂，因為長久以來，她們都渴望擁有一個正常的家庭。</p> <p>隨著夏令營的即將結束，兩人決定互換身分，希望藉由這個變身計劃，讓自己和另一個從未謀面的父母生活在一起；並且希望能夠再次撮合父母，讓全家早日團圓。然而，人算似乎不如天算，半路殺出瘋狂追求她們父親的妙齡女郎，雙胞胎的計劃可會成功？</p>					
編號	片名	年代	片長	導演	演員	發行公司
7	美麗人生 Life Is Beautiful 	1998	1 時 33 分	羅伯托貝尼尼 (Roberto Benigni)	羅伯托貝尼尼 (Roberto Benigni)、妮可麗塔布拉斯契 (Nicoletta Braschi)	梅蘭坡影業
	<b>劇情簡介</b>					
	<p>此為二次世界大戰猶太人集中營的故事。故事的焦點是由男主角，來到多斯坎門故不顧法西斯主義之下的政府管制。在這裡，他與朵拉墜入情網並共築家庭，幾年後他們有了一個兒子，多也開了一間夢寐以求的書店。</p> <p>好景不常，在法西斯主義的政府管制之下，一家人失散被關入集中營，爸爸和兒子關在一起；媽媽則被關在另外一處。在殘酷無情的世界爸爸以玩遊戲的方式保持兒子世界中的快樂與天真。到了最後，爸爸仍然死於納粹的槍下！兒子也只好回到媽媽身邊，一段感人肺腑、賺人熱淚的故事，就這樣發展……</p>					

編號	片名	年代	片長	導演	演員	發行公司
8	<p>Kiss 情人 The story of us</p> <p>Music Composed and Arranged by Eric Clapton with Marc Shaiman</p> 	1999	1 時 36 分	勞勃萊納 (Rob Reiner)	布魯斯威利 (Bruce Willis)、蜜雪兒 菲佛 (Michelle Preiffer)	華納影片 公司
	<p><b>劇情簡介</b></p> <p>這對從年輕時相知相愛的夫妻，經過十五年家庭生活的考驗，居然最後變成處處找碴的冤家，什麼事都能意見不合，雞皮蒜毛的小事也都能大戰好幾回合。看這樣下去不是辦法，於是班和凱蒂趁著孩子參加夏令營的空檔，協議分開一陣，各自回復到單身生活。這其間班還曾經發揮他作家的浪漫本色，邀請凱蒂同遊威尼斯，但……</p> <p>凱蒂當初就是愛他的浪漫不羈，為什麼現在卻處處嫌他不負責任；班就是欣賞她的細心體貼，為什麼 15 年後卻覺得她嘮叨囉唆。為什麼許多當初讓他們一見鍾情、墜入情網的性格特色，現在反而成為分開的理由？分開談何容易，在一起又危機四伏，這對夫妻該如何拯救他們的婚姻？！</p>					
編號	片名	年代	片長	導演	演員	發行公司
9	<p>那山、那人、那狗 Postman in the Mountains</p> 	2000	1 時 29 分	霍建起	劉燁、勝汝駿	春暉國際 影業
	<p><b>劇情簡介</b></p> <p>即將退休的鄉郵員(台灣稱郵差)，在湖南茫茫的深山中送了一輩子信，馬上要由唯一的兒子接下送信的工作，面對兒子首次出發，老郵員千叮嚀萬交代實在放心不下，於是帶著長年跟隨的忠狗，陪著兒子走一趟送信之旅。</p> <p>父子倆徒步在壯闊的山林、清翠的田野間，展開前所未有的彼此認識和了解，年輕氣盛的兒子終於知道數十年來，父親郵差工作的辛苦與意義。老鄉郵員也體會 20 多年來，妻子終日等待的無奈和兒子長大成人的驕傲，於是那山、那人、那狗構築了一幅幅美麗的畫面，一串串人性的感動。</p>					

編號	片名	年代	片長	導演	演員	發行公司
10	<p>扭轉奇蹟</p> <p>The Family Man</p> 	2001	2 時 5 分	布瑞特雷納 (Brett Ratner)	尼可拉斯凱吉 (Nicolas Cage)、 蒂亞莉歐尼(T a Leoni)	春暉國際 影業
	<p>劇情簡介</p> <p>一如往常地，傑克蜷縮在他那間纖塵不染的名宅中，不知不覺便睡著了。隔天醒來，傑克發覺自己竟置身在一間零亂不堪的臥房裡，凱特就睡在他的旁邊，隔間房裡傳來嬰兒的哭聲，還有個六歲大的女兒叫他爸爸面對這一切，傑克簡直嚇壞了，如今他不再是華爾街裡穿梭商界、叱吒風雲的名流仕紳，充其量只是個在「Big Ed's」公司賣輪胎的。看著法拉利跑車變成小貨車，身上也從上千美金的名牌西裝變成棉布 T 恤。</p> <p>經過了一番掙扎，傑克終於回到紐澤西的家中，開始嘗試扮演好丈夫、好爸爸，過著白天賣輪胎，晚上為奶娃換尿布的生活。而且他對凱特又重燃愛火，有了相愛的感覺；儘管她總是睡眠不足、錦囊羞澀，甚至沒有華服美衣裳，但如今她在傑克的眼中，遠比過去 13 年來他所認識的所有女人更引人、更有智慧，也更重要。</p>					
編號	片名	年代	片長	導演	演員	發行公司
11	<p>他不笨，他是我爸爸</p> <p>I am Sam</p> 	2002	2 時 13 分	潔西尼爾森 (Jessie Nelson)	西恩潘(Sean Penn)、蜜雪兒菲佛(Michelle Pfeiffer)、蘿拉鄧(Laura Dern)、達珂塔芬妮(Dakota Fanning)	邁拓娛樂
	<p>劇情簡介</p> <p>山姆當父親的第一天，他老婆就離開了他，而弱智的山姆只好負擔起養育他女兒露西的重責大任，雖然他必須每天都到咖啡店打工，還要學習如何照顧剛出生的嬰兒，但是他和露西兩人相依為命，關係也越來越緊密，同時還好他有一群好朋友幫助他一起度過這些艱困的時期。</p> <p>當露西開始上幼稚園之後，社工人員發現了山姆和露西的問題，他們認為山姆沒有能力好好教養露西，於是山姆被迫展開爭取露西監護權的行動。山姆找上了麗塔哈里森（蜜雪兒菲佛飾）來幫他辯護，雖然一開始的時候麗塔非常不想接下這個棘手又勝算很小的案件，但是後來她漸漸被山姆的真誠和他深愛露西的心所感動，於是他們兩個開始想盡任何方法來爭取露西的監護權……</p>					

編號	片名	年代	片長	導演	演員	發行公司
12	<p><b>海底總動員</b> Finding Nemo</p> 	2003	1 時 40 分	安德魯史丹頓 (Andrew Stanton)	卡通動畫	博偉影片公司
	<p><b>劇情簡介</b></p> <p>這個故事陳述一個父親尋找兒子的歷程及父親教養態度的變化，主角是一對小丑魚。</p> <p>故事背景發生在汪洋大海之中，在美麗的海葵海底花園中，住著一對相依為命的小丑魚父子，自從魚媽媽意外喪生後，魚爸爸 Marlin 就承擔起父兼母職的工作，盡力撫養他的小兒子 Nemo。由於大海中暗藏種種的危機，魚爸爸 Marlin 總是告訴小魚兒 Nemo 應該處處小心才能確保安全，但不知天高地厚的小 Nemo，一心想擺脫種種限制追尋冒險。有一天，被好奇心驅使的小 Nemo 再度離開父親的視線，結果居然被一位潛水夫給逮住了！因此被帶到雪梨一家牙醫診所的水族箱中飼養。心急如焚的小丑魚爸爸 Marlin 為了尋回小魚兒不畏艱難，決定展開他的千里尋子之旅，在途中遇到一隻健忘的藍倒吊魚 Dory 願意幫忙與他同行，後來還遇到形形色色的朋友，也遭遇各式各樣的危機…。</p>					
13	<p><b>大智若愚</b> Big fish</p> 	2003	1 時 50 分	提姆波頓 (Tim Burton)	伊旺麥奎格 Ewan McGregor	博偉影片公司
	<p><b>劇情簡介</b></p> <p>以一個小孩的口吻，來敘述其爸爸傳奇的一生。這位爸爸是一個閱歷豐富、卻也喜歡誇大事情的人，他總是喜歡把事情說的比實際經歷的來的誇張，他曾經看過巨人、大風雪、巫婆、以及連體嬰的酒店歌手…，雖然大家都對這位爸爸敬佩不已，但他的兒子卻覺得爸爸不切實際，因此跟他疏離了很久的一段時間，在他媽媽試圖重新聯繫他們感情同時，這位兒子慢慢的體會了解到他爸爸當時的際遇是否真實、開始以他爸爸當時的心情體會所有的人、事、物。</p>					

編號	片名	年代	片長	導演	演員	發行公司					
14	<p>超人特攻隊</p> <p>The Incredibles</p> 	2005	1 時 39 分	布萊德柏德 (Brad Bird)	卡通動畫	迪士尼公司					
	劇情簡介										
	<p>人稱「超能先生」的巴鮑伯和妻子「彈力女超人」巴荷莉，曾經是全世界崇拜的超級英雄，每天過著打擊惡勢力的生活。15 年後，早已被迫歸化為平民的他們帶著 3 名子女小飛、小倩和小傑，過著隱姓埋名的"正常"生活。可是，在保險公司上班成天鬱卒不已的巴鮑伯偶爾也會技癢，和好友「酷冰俠」一起變裝出巡、行俠仗義，重溫往日的威風。某天，巴鮑伯突然接獲一道神秘指令，召喚他前往一座人煙罕至的小島，執行一項高度機密任務。然而，中年發福的巴鮑伯還能靈活應變、結合全家大小施展超能力，同心協力再度拯救全世界嗎？而爸爸究竟能不能同時完成他拯救公司大業的任務呢？</p>										
編號	片名	年代	片長	導演	演員	發行公司					
15	<p>RV 休旅任務</p> 	2006	1 時 39 分	巴瑞桑菲德 (Barry Sonnenfeld)	羅賓威廉斯 (Robin Williams) 傑夫丹尼爾 (Jeff Daniels) 喬許哈奇森 (Josh Hutcherson)	哥倫比亞三星影片公司					
	劇情簡介										
	<p>羅賓威廉斯飾演一個工作狂，總是為了工作犧牲和家人享受天倫樂的時間。而終於全家計劃要前往夏威夷度假，好培養一下失去已久的家庭情感；但沒想到，爸爸的工作又出現狀況，非他親自前往參加一個國內會議不可。</p> <p>而聰明的爸爸急中生智，終於說服全家將出國旅遊的行程，改成租下一台麻雀雖小，五臟俱全的移動房屋休旅車，到他必須開會的地點露營野宿。從未使用過這樣的休旅工具，讓天才老爹手忙腳亂不斷鬧笑話，而途中出現的怪朋友，更將讓全家人陷入啼笑皆非的窘境；而爸爸究竟能不能同時完成他拯救公司大業的任務呢？</p>										

編號	片名	年代	片長	導演	演員	發行公司
16	命運好好玩 Click 	2006	1 時 46 分	法蘭克可洛西(Frank Coraci)	亞當山德勒 (Adam Sandler)、凱特貝琴薩(Kate Beckinsale)	博偉電影
	劇情簡介					
	<p>一個一直想要成功的建築師麥可紐曼(亞當山德勒飾)，買了一個遙控器，沒想到這個遙控器不但能遙控電視，還幾乎遙控了他整个人生。聽起來好像很神奇？但這真的發生了，而且這個超時代的科技裝備，將會以麥可怎麼想都想不到的方式掌控他的生活！麥可紐曼有個美麗的老婆唐娜，還有兩個可愛的小孩，不過他和家人相處的時間並不多，這都是因為他把全部的心力都投入在他的建築設計工作上，還巴望他不知感恩的頂頭上司有一天能看到他的努力，然後找他合夥。只要他成功，就能和老婆小孩共享天倫之樂了！至少，他是這麼想的。在一天熬夜工作之後，麥可累趴了，還因為找不到電視遙控器差點抓狂。麥可突發奇想，跑到家用品店，想找一個什麼電器都能操控的遙控器……</p>					
編號	片名	年代	片長	導演	演員	發行公司
17	超級杯奶爸 The Game Plan 	2007	1 時 53 分	安迪菲克曼 (Andy Fickman)	巨石強森 (The Rock)、凱拉塞吉維克 (Kyra Sedgwick)	博偉影業
	劇情簡介					
	<p>筋肉曼是位身價非凡，高大帥氣的美式足球隊隊員(巨石強森 飾)，所到之處都受到無數球迷的支持，過著人人稱羨的奢華生活。直到有天，一位七歲小女孩派頓突然出現，徹底了顛覆這位足球金童的生活，因為派頓聲稱自己是筋肉曼的女兒，儘管筋肉曼自認從未「失手」過，但派頓也拿出了出生文件證明自己的身分，所以筋肉曼必須負責派頓所有的生活起居。</p> <p>在他試圖當個稱職奶爸的同時，他帶領的球隊也正在角逐球季的總冠軍賽事，他該如何在美式足球金童以及稱職奶爸之間扮演完美的角色？</p>					



編號	片名	年代	片長	導演	演員	發行公司
18	<p>當幸福來敲門</p> <p>The Pursuit of Happiness</p> <p>奧斯卡·金球獎影帝提名 威爾史密斯父子 四度情深再拍 全美首週票房冠軍</p> 	2007	1 時 56 分	蓋布瑞穆契諾(Gabriele Muccino)	威爾史密斯 (Will Smith)、杰登史密斯 (Jaden Smith)、珊蒂紐頓 (Thandie Newton)	博偉影業
	<b>劇情簡介</b>					
	<p>故事描述一個單親爸爸，因為事業失敗窮途潦倒到無家可歸，卻還得擔起撫養兒子的重擔。由於沒有財務後盾，克里斯和他兒子很快的就被逐出公寓並被迫睡在庇護所、公車站、洗手間或任何能過夜的地方。但為了兒子的未來，他重新振作，處處向機會敲門，終於皇天不負苦心人，最後成為一個成功的投資專家。而過程中支持他咬緊牙關的最大動力，除了寶貝兒子外，就是他始終相信：只要今天夠努力，幸福明天就會來臨…</p>					
編號	片名	年代	片長	導演	演員	發行公司
19	<p>父子</p> <p>After This Our Exile</p> 	2007	2 時 0 分	譚家明	郭富城、吳景滔、楊采妮、林熙蕾、許茹芸、秦海露、徐天佑	山水國際娛樂
	<b>劇情簡介</b>					
	<p>因為先前計劃失敗而鬱鬱寡歡的母親，再也不放開難得的機會，決定離家出走。就像被推倒的骨牌一樣，母親的離去，接連的是父親失去工作。窮困潦倒之餘，又遭到了高利貸追債…最終，父子倆只得逃到一所廉價旅店。</p> <p>一心想守護潦倒父親的小孩，無助地再也無法支撐下去。歷經一番曲折之後，小孩與母親再度相聚。然而，重逢帶來的並非喜悅，而是讓小孩體認到現實的殘酷。原本只屬於他的母親不再專屬於他；她懷了另一個孩子。小孩再次回到了父親身邊。被追債痛毆的父親逼著他去向母親、向鄰居借錢。不肯低頭的代價是成了竊賊，小孩開始去偷好友的積蓄。從此之後，父親教唆成性，小孩只得在害怕失風與恐懼父親中艱難度日……</p>					

編號	片名	年代	片長	導演	演員	發行公司
20	愛情三選一 Definitely, Maybe 	2008	1 時 51 分	亞當布魯克斯 (Adam Brooks)	瑞秋懷茲 (Rachel Weisz)、萊恩雷諾斯 (Ryan Reynolds)、愛碧貝絲林 (Abigail Breslin)	環球影業
	<b>劇情簡介</b>					
	<p>威爾住在紐約曼哈頓，他正在和妻子辦理離婚手續，有一天他十歲的女兒瑪雅突然問起他在結婚前的事情，她尤其想知道她的爸爸媽媽是怎麼認識，又是怎麼愛上對方。</p> <p>他向女兒瑪雅描述那段在紐約政治圈打滾的經歷，並且說出他和三個截然不同的女孩的情史。威爾希望他的情史不會讓他的女兒造成太大的打擊，決定更改故事中這三個女人的姓名，於是瑪雅必須靠自己的推理能力猜出爸爸最後到底和哪一個女孩結婚。當瑪雅慢慢拼湊出爸爸神秘的感情世界，就開始發現到愛情並不是一件很簡單的事，而當威爾向瑪雅說這些故事的同時，瑪雅也幫助他了解到，想和前女友破鏡重圓絕對不會太晚，他在這個愛情三選一的情況下，最後也許會得到快樂的結局。</p>					
編號	片名	年代	片長	導演	演員	發行公司
21	老爸行不行 Dad in Real Life 	2008	1 時 38 分	彼得赫吉 (Peter Hedges)	史蒂夫卡 (Steve Carell)、茱麗葉畢諾許 (Juliette Binoche)、丹庫克 (Dane Cook)、艾蜜莉布朗 (Emily Blunt)	威望國際
	<b>劇情簡介</b>					
	<p>丹柏恩斯是一家當地報社的專欄作家，專門解決讀者們，各種生活上棘手的疑難雜症。在現實生活中，他是個因喪妻而必須獨立撫養三個女兒的單親爸爸，而擅長解答讀者問題的他，卻時常因過度保護，而與正值青春叛逆期的女兒產生衝突。以照顧女兒為生活重心的他，雖已單身多年，卻從不曾對任何女人動心，直到在書店遇上溫柔可人的安妮。</p> <p>丹與安妮在書店短暫而甜蜜的邂逅，使他久久難以忘懷。兩人間的愛苗，就在一段簡短的對話後，悄悄萌芽了。可是，丹怎麼也料想不到，他竟在一場家庭聚會中，再度見到安妮。而她居然是丹的弟弟米契 (丹庫克 Dane Cook 飾) 剛交往不久的新女友！這錯綜複雜的三角習題，能夠獲得一個圓滿的答案嗎？生性不愛冒險的丹，有辦法在面臨真愛的重要時刻，勇敢地做出抉擇嗎？</p>					

編號	片名	年代	片長	導演	演員	發行公司
22	 <p>一個好爸爸 Run Papa Run</p>	2008	1 時 55 分	張艾嘉	古天樂、劉若英	發行拳
	<p style="text-align: center;"><b>劇情簡介</b></p> <p>單親家庭長大的李天恩，對於爸爸這個角色一直沒有什麼感覺，在他年少氣盛就開始混。他身邊不缺女人、不缺兄弟也不缺義氣，但是當他遇到了他的菜鳥律師美寶，竟然一見鍾情，縱使兩人的背景環境有天壤之別，他們還是瘋狂的愛上對方，並有了愛的結晶。</p> <p>李天恩雖然也想不負責任，但是卻逃不出美寶的手掌心。自認個性瀟灑個性的李天恩還以為自己絕不會被妻兒綁住，誰知道他的寶貝女兒一出生，他的世界從此改變。為了愛護女兒他極盡一切去隱瞞自己黑道的身份，改變自己的行事作風，甚至要身邊的兄弟們都不能說髒話，但是這樣就能夠改變自己，改變世界嗎？</p>					
編號	片名	年代	片長	導演	演員	發行公司
23	 <p>我的火星小孩 Martian Child</p>	2008	1 時 48 分	曼諾梅耶斯 (Menno Meyjes)	約翰庫薩克 (John Cusack)、艾曼達畢特 (Amanda Pitt)、巴比寇曼 (Bobby Coleman)	發行拳
	<p style="text-align: center;"><b>劇情簡介</b></p> <p>故事是敘述一個剛剛喪偶的科幻作家他想要收養一個超級怪咖的孤兒丹尼斯，他會把自己關在一個大紙箱裡面，完全不願意跟別人接觸，同時他還宣稱自己是來自外太空，隨時外星人都會來把他接回去。</p> <p>其實大衛自己也有類似的童年經驗，他從小也認為自己是一個外星人，也因為他的愛幻想，最後他變成了科幻小說的知名作家。可是當他收養了這個小孩之後，他的經紀人對他的狀況很憂慮，眼見他的截稿時間逼近，他卻一直拖稿，而社工人員在他們的審查表裡面也懷疑到底大衛能不能勝任父親這個職責。</p> <p>在一切都還渾沌未明的狀況下，大衛卻發現自己越來越喜歡這個小孩，也越來越無法離開這個可愛又奇怪的小孩。</p>					

## 外籍配偶家庭相關服務機構

### ◆ 外配家庭服務

以下是政府單位提供的外籍配偶家庭服務窗口，有任何資訊都可以打電話或親自到這些服務站查詢。

機構	聯絡方式
臺北縣政府新住民專區網站 <a href="http://www.new-inhabitants.tpc.gov.tw">http://www.new-inhabitants.tpc.gov.tw</a>	國際多元服務櫃台 02-2960-3456 轉 5122、5123 新住民文教輔導科 02-2960-3456 轉 2871-2878 臺北縣板橋市中山路 1 段 161 號 21 樓
屏東縣外籍配偶家庭服務中心 <a href="http://www.wplwh.org/wife/doc.php?Action=detail&amp;CPID=17">http://www.wplwh.org/wife/doc.php?Action=detail&amp;CPID=17</a>	電話：(08)737-8821-211 地址：屏東縣屏東市建豐路 180 巷 35 號
花蓮縣新移民教育服務網 <a href="http://iau.hlc.edu.tw/">http://iau.hlc.edu.tw/</a>	
台北縣仁興國小新移民學習中心 <a href="http://163.20.67.193/immigration/imm.HTM">http://163.20.67.193/immigration/imm.HTM</a>	02-2621-3783, 02-2621-8785 臺北縣淡水鎮興仁路 101 巷 10 號
臺北縣永定國小新移民學習中心 <a href="http://tw.class.urlifelinks.com/class/?csid=css000000055900">http://tw.class.urlifelinks.com/class/?csid=css000000055900</a>	02-26631288 02-26632021 臺北縣石碇鄉永定村蚯蚓坑 20 號
桃園縣新移民學習中心 <a href="http://163.30.118.12/main1_1.html">http://163.30.118.12/main1_1.html</a>	03-4506279,4501450#222 桃園縣平鎮市龍南路 315 號
臺北市民政局 <a href="http://www.ca.taipei.gov.tw/civil/page.htm">http://www.ca.taipei.gov.tw/civil/page.htm</a>	02-27208889 臺北市信義區市府路 1 號 中央區 9 樓
內政部戶政司 <a href="http://www.dgbas.gov.tw/ct.asp?xItem=6396&amp;ctNode=418">http://www.dgbas.gov.tw/ct.asp?xItem=6396&amp;ctNode=418</a>	02-2356-5000 台北市徐州路 5 號
外交部領事事務局簽證組 <a href="http://www.boca.gov.tw/mp?mp=1">http://www.boca.gov.tw/mp?mp=1</a>	台北 02-2343-2888 台北市濟南路一段 2-2 號 3~5F 外交部中部辦事處 04-22510799 台中市黎明路二段五 0 三號一樓 外交部南部辦事處 07- 211- 0605 高雄市成功一路 436 號 2 樓 外交部東部辦事處 03-833-1041 花蓮市中山路三七一號六樓
臺灣新移民---外籍新娘的家 <a href="http://library.taiwanschoolnet.org/cyberfair2005/jjes/index2.htm">http://library.taiwanschoolnet.org/cyberfair2005/jjes/index2.htm</a>	
台北市監理處線上模擬考 <a href="http://tw.myblog.yahoo.com/jw!Cnxl_5.C">http://tw.myblog.yahoo.com/jw!Cnxl_5.C</a>	考駕照 泰文、印尼文、越南文、柬埔寨文及日文的

ERkp5pktKc3VbAM-/article?mid=12438	線上模擬考題
96 教育部設置社區終身學習中心一覽表 <a href="http://b001.senioredu.moe.gov.tw/ezcatfiles/b001/img/img/20070205.xls">http://b001.senioredu.moe.gov.tw/ezcatfiles/b001/img/img/20070205.xls</a>	
外籍配偶資源網 <a href="http://wise.edu.tw/foreignarea/index.php">http://wise.edu.tw/foreignarea/index.php</a>	
賽珍珠基金會 <a href="http://www.psb.org.tw/about_us.htm">http://www.psb.org.tw/about_us.htm</a>	02-2369-8880 台北市和平西路一段 56 號 4 樓之 5
伊甸社會福利基金會新移民發展處 <a href="http://edfb.womenweb.org.tw">http://edfb.womenweb.org.tw</a>	02-2230-7715 臺北市文山區萬美街一段 55 號 3 樓
南洋台灣姊妹會 <a href="http://www.tasat.org.tw/">http://www.tasat.org.tw/</a>	北部辦公室 02-25159943 台北市中山區龍江路 264 號 3 樓 南部辦公室 07-683-1430 高雄縣美濃鎮中正路二段 761 號

#### ◆ 妻國文化

以下分享了一些介紹東南亞國家的的網站，想要多瞭解配偶母國文化的爸爸們，可以瀏覽這些網站，吸收更多文化方面的知識。例如一些網站有提供音樂，看電視，廣告，手機鈴聲，玩遊戲、越南新娘證件辦理、當地美食、當地文化、旅遊勝地、相關文章、越南音樂等相關討論。

相關網站
東南亞主題樂園 泰國 <a href="http://music.siamza.com/">http://music.siamza.com/</a>
越南話題論壇 <a href="http://tw-vn.com/vbb/cms_index.php?">http://tw-vn.com/vbb/cms_index.php?</a>
越南社會主義共和國 <a href="http://blog.yam.com/toiyeuvietnam">http://blog.yam.com/toiyeuvietnam</a>
阿斌哥話越南的秘密基地 <a href="http://apingo.spaces.live.com/default.aspx?wa=wsignin1.0&amp;sa=448639278">http://apingo.spaces.live.com/default.aspx?wa=wsignin1.0&amp;sa=448639278</a>
越南社會文化學習網 <a href="http://blog.yam.com/hongzen63">http://blog.yam.com/hongzen63</a>
泰國觀光局 <a href="http://www.tattpe.org.tw/culture/index.pgp?page=drama.htm">http://www.tattpe.org.tw/culture/index.pgp?page=drama.htm</a>
越南文化古蹟討論歷史文化學習網 <a href="http://culture.edu.tw/admin/note_show.php?gbookid=42511">http://culture.edu.tw/admin/note_show.php?gbookid=42511</a>
越南社會文化學習網 <a href="http://blog.yam.com/hongzen63">http://blog.yam.com/hongzen63</a>
世界遺產索引。中華世界遺產協會 <a href="http://www.what.org.tw/db/detail.asp?hid=147">http://www.what.org.tw/db/detail.asp?hid=147</a>

◆ 資訊查詢

以下提供一些資訊網，提供外籍配偶相關服務資訊及線上資源、生活適應輔導、優生保健、就業權益、教育文化、子女教養……

相關網站
新竹縣外籍配偶資訊網 <a href="http://foreignbride.hcshb.gov.tw/">http://foreignbride.hcshb.gov.tw/</a>
雲林縣外籍與大陸配偶照輔導服務網 <a href="http://care.yunlin.gov.tw/">http://care.yunlin.gov.tw/</a>
教育部全球資訊網 <a href="http://www.edu.tw/index.aspx">http://www.edu.tw/index.aspx</a>
內政部入出國及移民署全球資訊網 <a href="http://www.immigration.gov.tw/">http://www.immigration.gov.tw/</a>

◆ 衛生保健

提供免費線上醫療諮詢(Second Opinion)的國家網路醫院、新移民健康照護管理、新移民子女發展篩檢

相關網站/機構	聯絡方式
國家網路醫院 <a href="http://hospital.kingnet.com.tw/free/outpatient.html?outpatient=chinese">http://hospital.kingnet.com.tw/free/outpatient.html?outpatient=chinese</a>	台北辦公室 02-29978616 台北縣新莊市長青街 2 號 台中一辦公室 04-22591999 台中市黎明路二段 503 號 5 樓 台中二辦公室 04-22550177 台中市干城街 95 號 3-4 樓
衛生署國民健康局 <a href="http://www.bhp.doh.gov.tw/BHPnet/Portal/">http://www.bhp.doh.gov.tw/BHPnet/Portal/</a>	
中央健康保險局 <a href="http://www.nhi.gov.tw/">http://www.nhi.gov.tw/</a>	

◆ 權益/法律諮詢

查詢外籍配偶家庭的一些法令與政策。提供家庭、婚姻相關法律諮詢服務。

相關網站/機構	聯絡方式
法務部法律事務司(法務部) <a href="http://www.moj.gov.tw/lp.asp?CtNode=22766&amp;CtUnit=5985&amp;BaseDSD=7&amp;mp=001">http://www.moj.gov.tw/lp.asp?CtNode=22766&amp;CtUnit=5985&amp;BaseDSD=7&amp;mp=001</a>	本部 02-2314-6871 台北市重慶南路一段 130 號 第二辦公室 02-2316-7000 台北市中正區貴陽街 1 段 235 號
教育部性別平等教育全球資訊網 <a href="http://www.gender.edu.tw/gender/index.htm">http://www.gender.edu.tw/gender/index.htm</a>	
移民移住人權修法聯盟	

<a href="http://tw.myblog.yahoo.com/migrants2006/">http://tw.myblog.yahoo.com/migrants2006/</a>	
臺北市性別平等教育網 <a href="http://www.gender.tp.edu.tw/">http://www.gender.tp.edu.tw/</a>	
家庭暴力防治委員會 <a href="http://dspc.moi.gov.tw/mp.asp?mp=1">http://dspc.moi.gov.tw/mp.asp?mp=1</a>	02-89127331 台北縣新店市北新路三段 200 號 12 樓
財團法人婦女新知基金會 <a href="http://awakening.natwa.org.tw/">http://awakening.natwa.org.tw/</a>	02-2502-8715 台北市龍江路 264 號 4 樓
勵馨社會福利事業基金會 <a href="http://www.goh.org.tw/main.asp">http://www.goh.org.tw/main.asp</a>	02-2367-9595 台北市羅斯福路二段 75 號 7 樓

◆ 就業資訊

提供就業諮詢服務、工作許可核發

相關網站/機構	聯絡方式
勞委會職訓局 <a href="http://www.evta.gov.tw/">http://www.evta.gov.tw/</a>	02-85902567 轉 22 台北市延平北路 2 段 83 號

◆ 教育

提供家庭教育、成人教育、新移民子女教育等資訊。

相關網站/機構	聯絡方式
教育部家庭教育聯合網 <a href="http://familyed.moe.edu.tw/">http://familyed.moe.edu.tw/</a>	
教育部社教司 <a href="http://www.edu.tw/society/index.aspx">http://www.edu.tw/society/index.aspx</a>	02-7736-5689 臺北市徐州路五號 12 樓
教育部國教司 <a href="http://www.edu.tw/EJE/index.aspx">http://www.edu.tw/EJE/index.aspx</a>	02-7736-5544 02-2356-5223 02-7736-5550 02-2397-6806 台北市中山南路 5 號

